

Dell™ 2135cn Color Laser Multifunction Printer Guide de l'utilisateur

[Où trouver les informations](#)

[A propos de votre imprimante](#)

[Installation des cartouches de toner et de l'unité de tête d'impression \(PHD\)](#)

[Connexion de votre imprimante](#)

[Dell Printer Configuration Web Tool](#)

[Installation de la carte mémoire en option](#)

[Instructions relatives aux supports d'impression](#)

[Chargement du support d'impression](#)

[Panneau de commande](#)

[Réglages de l'imprimante](#)

[Présentation des menus de la Boîte à outils](#)

[Présentation des menus](#)

[Présentation de vos logiciels d'imprimante](#)

[Impression en cours](#)

[Copie](#)

[Numérisation](#)

[Envoi de fax](#)

[Présentation des polices](#)

[Retrait du papier après bourrages](#)

[Guide de diagnostic de pannes](#)

[Installation des pilotes d'impression](#)

[Configuration de l'impression partagée](#)

[Entretien de votre imprimante](#)

[Dépose de la Carte mémoire en option](#)

[Caractéristiques d'imprimante](#)

[Annexe](#)

Remarques, Notes et Attention

 **REMARQUE** : La mention **REMARQUE** signale des informations importantes qui vous aident à utiliser votre imprimante de manière plus adaptée.

 **NOTE** : La mention **NOTE** signale soit un endommagement potentiel du matériel soit un risque de perte des données et indique comment éviter le problème.

 **ATTENTION** : La mention **ATTENTION** signale un risque pouvant entraîner des dommages au niveau des biens, des dommages physiques, voire même la mort

Les informations contenues dans ce document peuvent être modifiées sans préavis.

© 2008 Dell Inc. Tous droits réservés.

La reproduction de quelque manière que ce soit sans l'autorisation écrite de Dell Inc. est strictement interdite.

Marques de commerce utilisées dans ce texte : *Dell*, le logo *DELL* et *Système de gestion de fournitures Dell* sont des marques commerciales de Dell Inc.; *Microsoft*, *Windows*, *Windows Server*, et *Windows Vista* sont soit des marques commerciales soit des marques déposées de Microsoft Corporation aux Etats-Unis et/ou dans d'autres pays; *Adobe* et *Photoshop* sont des marques déposées ou des marques commerciales de Adobe Systems Incorporated aux Etats-Unis et/ou dans d'autres pays.

D'autres marques et noms de marque peuvent être utilisés dans ce document pour désigner les entités qui possèdent les marques ou les noms de leurs produits. Dell Inc. dénie toute intérêt patrimonial dans les marques et noms de marque autre que les siennes.

DROITS LIMITES DU SECTEUR PUBLIC AMERICAIN

Ce logiciel et cette documentation disposent de DROITS LIMITES. L'utilisation, la reproduction ou la divulgation par le gouvernement est soumise à des restrictions comme indiqué dans le sous-paragraphe (c)(1)(ii) des dispositions relatives aux droits en matière de données techniques et de logiciels informatiques du DFARS 252.227-7013 et dans les dispositions FAR en vigueur : Dell Inc., One Dell Way, Round Rock, Texas, 78682, USA.

Novembre 2008, révision A02

[Retour à la table des matières](#)





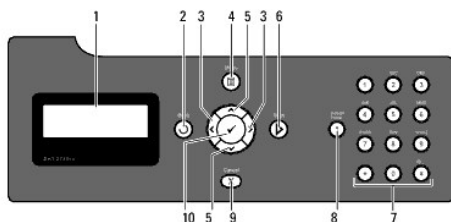

Panneau de commande

- [Utilisation des touches du panneau de commande](#)
- [Impression d'une Page des paramètres du panneau](#)

Utilisation des touches du panneau de commande

Le panneau de commande dispose d'un écran à cristaux liquides (LCD) de quatre lignes de 20 caractères, de touches de commande et d'un pavé numérique qui vous permettent de commander l'imprimante.



1. Panneau de LCD
2. Touche (Arrière) 
 - 1 Retourne à l'écran précédent.
3. < Touches >
 - 1 En **mode Menu**, permet de sélectionner des sous-menus ou des valeurs.
4.  Touche (Menu)
 - 1 Active le menu des opérations à partir du menu principal et retourne au menu principal à partir de n'importe quel niveau de menu.
5.  Touches
 - 1 En **mode Menu**, fait défiler les menus ou les éléments.
 - 1 Appuyez sur ces touches pour saisir des nombres ou des mots de passe.
6. Touche (Démarrer) 
 - 1 Lance la copie, la numérisation ou la télécopie.
7. Pavé numérique
 - 1 Permet de saisir des caractères et des nombres, pour le répertoire, par exemple, ainsi que des mots de passe.
8. Touche (Rappel/Pause) 
 - 1 Permet d'effectuer une pause.
 - 1 Recomposez le dernier numéro de téléphone que vous avez appelé.
9. Touche  (Annuler)
 - 1 En mode **Menu**, permet de retourner en mode de veille sans enregistrer les paramètres.
 - 1 Permet d'annuler le travail en cours (copie/numérisation/télécopie/impression) en le sélectionnant dans la liste.
10.  Touche (Vérifier)
 - 1 Sélectionne l'élément ou le menu actuellement affiché ou confirme l'entrée des valeurs.

Impression d'une Page des paramètres du panneau

La page des paramètres du panneau affiche les paramètres actuels des menus du panneau de commande.

A partir du panneau de commande de l'imprimante

1. Appuyez sur **▼** jusqu'à ce que >CONFIGURATION s'affiche, appuyez ensuite sur **✓**.
2. Appuyez sur **▼** jusqu'à ce que >Rapports s'affiche, puis appuyez sur **✓**.
3. Appuyez sur **▶** jusqu'à ce que Param panneau s'affiche, puis appuyez sur **✓**.
La page des paramètres panneau est imprimée.

A partir de l'ordinateur

1. Cliquez sur **démarrer** → Tous les programmes → Imprimantes Dell → **Logiciel imprimante laser couleur supplémentaire** → Utilitaire de lancement rapide.
La boîte de dialogue **Utilitaire de lancement rapide** s'ouvre.
2. Cliquez sur le bouton **Boîte à outils**.
La boîte de dialogue **Boîte à outils** s'ouvre.
3. Sélectionnez l'imprimante dans **Nom de l'imprimante**.
La **Boîte à outils** s'ouvre.
4. Cliquez sur l'onglet **Rapport des réglages de l'imprimante**.
5. Sélectionnez **Rapports** dans la liste sur le côté gauche de la page.
La page **Rapports** s'affiche.
6. Cliquez sur le bouton **Param panneau**.
La page des paramètres panneau est imprimée.

[Retour à la table des matières](#)

[Retour à la table des matières](#)

Présentation des menus de la Boîte à outils

- [Rapport des réglages de l'imprimante](#)
- [Entretien de l'imprimante](#)
- [Diagnostic](#)

Grâce à la Boîte à outils, vous pouvez afficher ou spécifier les paramètres système. Vous pouvez également diagnostiquer les paramètres système à l'aide de la Boîte à outils.

La Boîte à outils est composée des onglets **Rapport des réglages de l'imprimante**, **Entretien de l'imprimante** et **Diagnostic**.

 **REMARQUE** : Une boîte de dialogue **Mot de passe** apparaît la première fois que vous modifiez les réglages sur **Boîte à outils** lorsque **Verrouillage du panneau** est activé sur l'imprimante. Dans ce cas, entrez le mot de passe que vous avez déjà défini et cliquez sur **OK** pour appliquer les réglages.

Rapport des réglages de l'imprimante

L'onglet **Rapport des réglages de l'imprimante** comprend les pages **Informations sur l'imprimante**, **Réglages du menu**, **Rapports**, **Réglages TCP/IP**, **Paramètres bac**, **Param par défaut** et **Paramètres fax**.

 **REMARQUE** : Les valeurs signalées par un astérisque (*) correspondent aux réglages du menu par défaut d'origine.

Informations sur l'imprimante

Objectif :

Permet d'afficher les informations système de l'imprimante.

Valeurs :

| | |
|--|--|
| Numéro de série Dell | Affiche le numéro de série de l'imprimante. |
| Numéro de série de l'imprimante | Affiche le numéro de série de l'imprimante. |
| Type d'imprimante | Affiche le type d'impression de l'imprimante. Généralement, la mention Laser couleur est affichée. |
| Numéro de machine | Affiche le numéro de machine de l'imprimante. |
| Capacité mémoire | Affiche la capacité de la mémoire. |
| Vitesse du processeur | Affiche la vitesse de traitement. |
| Version du microcode | Affiche la version du contrôleur. |
| Version du microcode réseau | Affiche la version du NIC. |
| Version du microcode MCU | Affiche la version du microcode Machine Control Unit (MCU). |
| Vitesse d'impression (Couleur) | Affiche la vitesse de l'impression couleur. |
| Vitesse d'impression (Monochrome) | Affiche la vitesse de l'impression en noir et blanc. |

Réglages du menu

Objectif :

Permet d'afficher les réglages de menu de l'imprimante.

Valeurs :

| | | |
|----------------------|--------------------------------|--|
| Param système | Mode minuterie veille 1 | Affiche l'intervalle de temps qui doit s'écouler entre l'accomplissement d'un travail et l'activation du mode minuterie veille 1. |
| | Mode minuterie veille 2 | Affiche l'intervalle de temps qui doit s'écouler entre l'accomplissement d'un travail et l'activation du mode minuterie veille 2. |
| | Réinitial auto | Affiche l'intervalle de temps qui doit s'écouler avant que l'imprimante ne réinitialise les paramètres automatiquement sur le panneau de commande aux valeurs par défaut lorsqu'aucun réglage supplémentaire n'est effectué. |
| | TonalitéSélec pan | Affiche le volume de la tonalité émise lorsque l'entrée du panneau de commande est correcte. Arrêt indique que la tonalité est désactivée. |
| | Ton. alerte pan | Affiche le volume de la tonalité émise lorsque l'entrée du panneau de commande est incorrecte. Arrêt indique que la tonalité est désactivée. |
| | TonalMachine prête | Affiche le volume de la tonalité émise lorsque l'imprimante est prête. Arrêt indique que la tonalité est désactivée. |
| | Tonalité copie | Affiche le volume de la tonalité émise lorsqu'une copie est terminée. Arrêt indique que la tonalité est désactivée. |
| | TonalitéNon copie | Affiche le volume de la tonalité émise lorsqu'un travail autre qu'une copie est terminé. Arrêt indique que la tonalité est désactivée. |

| | | |
|---|--------------------------------|---|
| | Tonalité erreur | Affiche le volume de la tonalité émise lorsqu'un travail s'arrête anormalement. Arrêt indique que la tonalité est désactivée. |
| Param système | Tonalité alerte | Affiche le volume de la tonalité émise lorsqu'un problème survient. Arrêt indique que la tonalité est désactivée. |
| | Sonnerie de fin de papier | Affiche le volume de la tonalité émise lorsque l'imprimante est à court de papier. Arrêt indique que la tonalité est désactivée. |
| | Sonnerie de toner faible | Affiche le volume de la tonalité émise lorsque le toner ou tout autre consommable est faible. Arrêt indique que la tonalité est désactivée. |
| | Sonnerie d'alerte eff auto | Affiche le volume de la tonalité émise 5 secondes avant que l'imprimante n'effectue l'effacement automatique. Arrêt indique que la tonalité est désactivée. |
| | Tonalité base | Affiche le volume de la tonalité émise lorsque le réglage par défaut du panneau de commande est rétabli à l'aide du menu boucle. Arrêt indique que la tonalité est désactivée. |
| | Expiration | Affiche l'intervalle de temps pendant lequel l'imprimante attend la réception des données en provenance de l'ordinateur. |
| | Langue panneau | Affiche la langue à utiliser sur le panneau de commande. |
| | Impr journal auto | Affiche s'il faut ou non imprimer automatiquement un rapport d'historique des travaux tous les 20 travaux. |
| | ID impression | Affiche l'emplacement où l'ID d'utilisateur doit être imprimé sur le papier de sortie. |
| Param système | Impr texte | Indique si l'imprimante sort les données PDL (Langue de description des pages) qui ne sont pas prises en charge par l'imprimante sous forme de texte lorsqu'elle les reçoit. |
| | Disque RAM* 1 | Indique si la mémoire RAM doit être allouée au système de fichiers de disque pour les fonctions Impression sécurisée et Impression de contrôle. |
| | Remplacer bac | Affiche une indication pour utiliser une taille différente de papier lorsque le papier qui est chargé dans le bac spécifié ne correspond pas aux réglages de taille de papier pour le travail en cours. |
| | mm/pouces | Affiche l'unité de mesure utilisée sur le panneau de commande. |
| Param horloge | Format date | Affiche le format de la date sélectionné. Le format par défaut est aa/mm/jj. |
| | Format heure | Affiche le format de l'heure sélectionné; 24h ou 12h. |
| | Fuseau horaire | Affiche le fuseau horaire sélectionné. |
| | Définir date | Affiche le paramètre relatif à la date. |
| | Définir heure | Affiche le paramètre relatif à l'heure. |
| Densité papier | Ordinaire | Affiche les réglages de densité de papier ordinaire. |
| | Étiquette | Affiche les réglages de densité de papier d'étiquette. |
| Ajustement auto enregistrement | Ajustement auto enregistrement | Affiche s'il faut ou non ajuster automatiquement l'enregistrement des couleurs. |
| Régler altitude | Régler altitude | Affiche l'altitude de l'emplacement de l'imprimante. |
| Toner non-Dell | Toner non-Dell | Affiche s'il faut ou non utiliser une cartouche de toner d'un autre fabricant. |
| Personnalisation du lien Web | Sélectionner URL de commandes | Régulier* Affiche l'URL de commande des consommables (accessories.us.dell.com/sna). |
| | | Premier Affiche l'URL de commande des consommables (premier.dell.com). |
| *1 Cet élément n'est disponible que lorsque la carte mémoire en option de 256 Mo est installée. | | |

Rapports

Objectif :

Permet d'imprimer les réglages et l'historique de l'imprimante.

Les rapports sont imprimés dans la taille de papier spécifiée dans les paramètres système. La valeur par défaut est A4.

Valeurs :

| | |
|--|--|
| Param système | Cliquez pour imprimer une liste détaillée des paramètres du système. |
| Param panneau | Cliquez pour imprimer une liste détaillée des paramètres du panneau. |
| Liste polices PCL | Cliquez pour imprimer une liste des polices PCL (Hewlett-Packard Printer Control Language (Langage de commande d'impression Hewlett-Packard)). |
| Liste Macro PCL | Cliquez pour imprimer une liste de la macro PCL. |
| Historique des travaux | Cliquez pour imprimer l'historique des travaux terminés de l'imprimante. |
| Historique des erreurs | Cliquez pour imprimer l'historique des erreurs de l'imprimante. |
| Page test coul | Cliquez pour imprimer une page de test de couleur. |
| Docts enregistrés * 1 | Cliquez pour imprimer une liste des documents enregistrés. |
| Surveill protocoles | Cliquez pour imprimer le rapport de surveillance des protocoles. |
| *1 Cet élément n'est disponible que lorsque vous activez Disque RAM . | |

Réglages TCP/IP

Objectif :

afficher les réglages actuels du protocole TCP/IP (Transmission Control Protocol/Internet Protocol)

Valeurs :

| | |
|-------------------|---|
| Mode d'adresse IP | Permet d'afficher la méthode d'acquisition de l'adresse IP. |
| Adresse IP | Permet d'afficher l'adresse IP de l'imprimante. |
| Masque sous-rés | Permet d'afficher le masque de sous-réseau. |
| Ad. passerelle | Permet d'afficher l'adresse de la passerelle. |

Paramètres bac

Objectif :

afficher le type et la taille du papier pour le bac 1.

Valeurs :

| | |
|--------------------------|--|
| Type de papier | Permet d'afficher le paramètre de type de papier du bac 1 |
| Taille papier | Permet d'afficher le paramètre de taille de papier du bac 1. |
| Taille personnalisée - Y | Permet d'afficher la longueur du papier de taille personnalisée chargé dans le bac 1. |
| Taille personnalisée - X | Permet d'afficher la largeur du papier de taille personnalisée chargé dans le bac 1. |
| Affichage Popup | Permet d'afficher s'il faut utiliser ou non un menu popup invitant l'utilisateur à régler la taille et le type de papier lorsque le papier est chargé dans le bac 1. |

Param par défaut

Objectif :

afficher les paramètres par défaut de numérisation, de fax et des copies de l'imprimante.

Valeurs :

| | | |
|-------------------------|---|---|
| Num par défaut | Num vers réseau | Permet d'afficher s'il faut ou non enregistrer des documents numérisés sur un serveur réseau ou un ordinateur. |
| | Format fichier | Permet d'afficher le format du fichier dans lequel les documents numérisés doivent être enregistrés. |
| | Couleur | Permet d'afficher s'il faut numériser en couleur ou en noir et blanc. |
| | Résolution | Permet d'afficher la résolution de numérisation par défaut. |
| | Taille document | Permet d'afficher la taille de papier du document original. |
| | + clair/+ foncé | Permet d'afficher le niveau de densité de numérisation par défaut. |
| | Netteté | Permet d'afficher le niveau de netteté de numérisation par défaut. |
| | Contraste | Permet d'afficher le niveau de contraste de numérisation par défaut. |
| | Exposition auto | Permet d'afficher s'il faut ou non supprimer l'arrière-plan de l'original pour améliorer le texte sur la copie. |
| | Niveau d'exposition automatique | Permet d'afficher le niveau de suppression de fond par défaut. |
| | Marge haut/bas | Permet d'afficher la valeur des marges du haut et du bas. |
| | Mrg.gauche/droite | Permet d'afficher la valeur des marges de gauche et de droite. |
| | Marge centre | Permet d'afficher la valeur de la marge au centre. |
| | Format fich TIFF | Permet d'afficher le format de fichier TIFF; TIFF V6 ou TTN2 . |
| | Compression image | Permet d'afficher le niveau de compression de l'image. |
| TailleMax courriel | Permet d'afficher la taille maximale du courrier électronique pouvant être envoyée. | |
| Fax par défaut | Résolution | Permet d'afficher le niveau de résolution à utiliser pour la transmission de fax. |
| | + clair/+ foncé | Permet d'afficher le niveau de densité à utiliser pour la transmission de fax. |
| | Départ retardé | Permet d'afficher l'heure de départ de la transmission du fax. |
| Copie par défaut | Couleur | Permet d'afficher s'il faut faire des copies en couleur ou en noir et blanc. |
| | Sélectionner Bac | Permet d'afficher le bac dans lequel le papier est chargé. |
| | Taille papier SSF | Permet d'afficher le paramètre de taille de papier du chargeur feuille à feuille. |
| | Type de papier SSF | Permet d'afficher les paramètres de type de papier du chargeur feuille à feuille. |
| | Réduire/agrandir | Permet d'afficher le rapport de réduction/agrandissement de copie par défaut. |
| | Type de l'original | Permet d'afficher le type de document original. |
| | Taille document | Affiche le format de papier par défaut. |

| | | |
|-------------------------------------|--|---|
| | + clair/+ foncé | Permet d'afficher le niveau de densité de copie par défaut. |
| | Netteté | Permet d'afficher le niveau de netteté de numérisation par défaut. |
| | Saturation coul. | Permet d'afficher le niveau de saturation des couleurs par défaut. |
| | Exposition auto | Permet d'afficher s'il faut ou non supprimer l'arrière-plan de l'original pour améliorer le texte sur la copie. |
| | Niveau d'exposition automatique | Permet d'afficher le niveau de suppression de fond par défaut. |
| Copie par défaut | Balance couleur (Jaune faible) | Permet d'afficher le niveau de balance de couleur du jaune de densité faible. |
| | Balance couleur (Jaune moyen) | Permet d'afficher le niveau de balance de couleur du jaune de densité moyenne. |
| | Balance couleur (Jaune élevé) | Permet d'afficher le niveau de balance de couleur du jaune de densité élevée. |
| | Balance couleur (Magenta faible) | Permet d'afficher le niveau de balance de couleur du magenta de densité faible. |
| | Balance couleur (Magenta moyen) | Permet d'afficher le niveau de balance de couleur du magenta de densité moyenne. |
| | Balance couleur (Magenta élevé) | Permet d'afficher le niveau de balance de couleur du magenta de densité élevée. |
| | Balance couleur (Cyan faible) | Permet d'afficher le niveau de balance de couleur du cyan de densité faible. |
| | Balance couleur (Cyan moyen) | Permet d'afficher le niveau de balance de couleur du cyan de densité moyenne. |
| | Balance couleur (Cyan élevé) | Permet d'afficher le niveau de balance de couleur du cyan de densité élevée. |
| | Balance couleur (Noir faible) | Permet d'afficher le niveau de balance de couleur du noir de densité faible. |
| | Balance couleur (Noir moyen) | Permet d'afficher le niveau de balance de couleur du noir de densité moyenne. |
| Balance couleur (Noir élevé) | Permet d'afficher le niveau de balance de couleur du noir de densité élevée. | |
| Copie par défaut | Multiple Haut | Permet d'afficher si la fonction Multiple Haut est activée. |
| | Assemblé | Permet d'afficher s'il faut assembler ou non la copie. |
| | Marge haut/bas | Permet d'afficher la valeur des marges du haut et du bas. |
| | Mrg.gauche/droite | Permet d'afficher la valeur des marges de gauche et de droite. |
| | Marge centre | Permet d'afficher la valeur de la marge au centre. |

Paramètres fax

Objectif :

Permet d'afficher les paramètres fax de l'imprimante.

Valeurs :

| | |
|----------------------------------|--|
| Mode réception | Permet d'afficher le mode de réception de fax. |
| Fax réc auto | Permet d'afficher l'intervalle de temps avant que l'imprimante entre en mode de réception de fax après la réception d'un appel entrant. |
| Réc auto Fax/Tel | Permet d'afficher l'intervalle de temps avant que l'imprimante entre en mode de réception de fax après la réception d'un appel entrant du téléphone externe. |
| Réc auto Rép/Fax | Permet d'afficher l'intervalle de temps avant que l'imprimante entre en mode fax après la réception d'un appel entrant du répondeur externe. |
| Surveill ligne | Affiche le volume de la surveillance de ligne, qui surveille de manière audible une transmission via le haut-parleur interne jusqu'à ce qu'une connexion soit obtenue. |
| Volume sonnerie | Permet d'afficher le volume de la sonnerie qui indique qu'un appel entrant est un appel téléphonique via le haut-parleur interne lorsque le Mode réception est réglé sur Téléphone/Fax . |
| Type de ligne | Permet d'afficher le type de ligne: PSTN ou PBX . |
| Tonalité/Impuls. | Permet d'afficher s'il faut utiliser la numérotation par impulsion ou par tonalité. |
| Retard de renvoi | Permet d'afficher la durée entre les tentatives de transmission. |
| Essais compo. | Permet d'afficher le nombre d'essais de composition. |
| Retard compo. | Permet d'afficher l'intervalle entre les compositions. |
| Config. fax imp. | Permet d'afficher s'il faut ou non rejeter des fax envoyés de stations non désirées. |
| Réception dist. | Permet d'afficher s'il faut ou non recevoir des fax en saisissant un code de réception à distance au niveau du téléphone externe. |
| Sonnerie réc dist | Permet d'afficher la tonalité pour démarrer Réception dist. |
| En-tête fax | Permet d'afficher s'il faut ou non imprimer les informations de l'expéditeur sur les en-têtes des fax. |
| Nom en-tête fax | Permet d'afficher le nom de l'expéditeur qui sera imprimé sur l'en-tête des fax. |
| Numéro de fax | Permet d'afficher le numéro de fax de l'imprimante qui sera imprimé sur l'en-tête des fax. |
| Page de couverture de fax | Permet d'afficher s'il faut ou non relier un page de couverture aux fax. |
| Motif DRPD | Permet d'afficher le réglage Distinctive Ring Pattern Detection (DRPD). |
| Transmettre fax | Permet d'afficher s'il faut transférer les fax entrants vers une destination spécifiée. |
| Numéro trans. fax | Permet d'afficher le numéro du fax de la destination vers laquelle des fax entrants doivent être transférés. |
| Impr. trans. fax | Indique s'il faut ou non imprimer des fax entrants qui ont été transmis avec succès. |
| Imp err trans fax | Indique s'il faut ou non imprimer des fax entrants dont la transmission a échoué. |

| | |
|-------------------------|--|
| Comp préfixe | Permet d'afficher s'il faut régler un N° comp préfixe. |
| N° comp préfixe | Permet d'afficher un numéro de composition de préfixe. Ce numéro sera composé avant la numérotation automatique du numéro. Il est utile pour accéder à l'installation automatique d'abonné avec postes supplémentaires (PABX). |
| Supprimer taille | Permet d'afficher s'il faut supprimer du texte ou des images en bas d'une page de fax lorsque la page ne s'ajuste pas entièrement au papier de sortie. |
| ECM | Permet d'afficher si le Mode de correction d'erreur (ECM) est activé. |
| Vitesse de modem | Permet d'afficher la vitesse du modem de fax lorsqu'une erreur de réception ou de transmission de fax survient. |
| Activité fax | Permet d'afficher s'il faut ou non imprimer automatiquement un rapport d'activité du fax toutes les 50 communications de fax entrants et sortants. |
| Transmission fax | Permet d'afficher s'il faut ou pas imprimer un rapport de transmission après chaque transmission de fax ou uniquement lorsqu'une erreur survient. |
| Emission fax | Permet d'afficher s'il faut ou pas imprimer un rapport de transmission après chaque transmission de fax vers plusieurs destinations ou uniquement lorsqu'une erreur survient. |
| Protocole fax | Permet d'afficher s'il faut ou non imprimer automatiquement un rapport de surveillance de protocoles après chaque transmission de fax ou uniquement lorsqu'une erreur survient. |
| Pays | Permet d'afficher le pays d'utilisation de l'imprimante. |

Entretien de l'imprimante

L'onglet Entretien de l'imprimante permet d'accéder aux pages **Réglages du système**, **Param horloge**, **Densité papier**, **Ajustement de l'enregistrement**, **Régler altitude**, **Réinité défaut**, **Toner non Dell**, **Initialiser compteur d'impression**, **Personnalisation du lien Web**, **Réglages TCP/IP**, **Paramètres bac**, **EWS**, **Num par défaut**, **Fax par défaut**, **Copie par défaut** et **Paramètres fax**.

 **REMARQUE** : Les valeurs signalées par un astérisque (*) correspondent aux réglages du menu par défaut d'origine.

Réglages du système

Objectif :

configurer la gestion de consommation d'énergie, la durée d'effacement automatique, les tonalités d'alarme, la durée d'expiration, le réglage mm/pouce, l'impression automatique du journal des travaux, la position de l'ID d'impression, le réglage de l'impression de vidage, le réglage de la mémoire supplémentaire, le réglage de la feuille de remplacement et les réglages de langue du panneau de commande de l'imprimante.

Valeurs :

| | | | | |
|-----------------------|----------------------------|--|---|---|
| Mode minuterie veille | Mode minuterie veille 1* 1 | 5-60 minutes 5 minutes* | Spécifie l'intervalle de temps qui doit s'écouler entre l'accomplissement d'un travail et l'activation du mode minuterie veille 1 (mode sommeil). | |
| | Mode minuterie veille 2* 1 | 1-6 minutes 6 minutes* | | Spécifie l'intervalle de temps qui doit s'écouler entre l'accomplissement d'un travail et l'activation du mode minuterie veille 2 (mode sommeil profond). |
| Réinitial auto | | 45 secondes* 1 minute 2 minutes 3 minutes 4 minutes | Spécifie l'intervalle de temps qui doit s'écouler avant que l'imprimante ne réinitialise les paramètres automatiquement sur le panneau de commande aux valeurs par défaut lorsqu'aucun réglage supplémentaire n'est effectué. | |
| | TonalitéSélec pan | Bas | | Emet une tonalité au volume spécifié lorsque l'entrée du panneau de commande est correcte. |
| | | Moyen | | |
| | | Elevé | | |
| Arrêt* | | N'émet pas de tonalité lorsque l'entrée du panneau de commande est correcte. | | |
| Ton. alerte pan | Bas | Emet une tonalité au volume spécifié lorsque l'entrée du panneau de commande est incorrecte. | | |
| | Moyen | | | |
| | Elevé | | | |
| | Arrêt* | | N'émet pas de tonalité lorsque l'entrée du panneau de commande est incorrecte. | |
| TonalMachine prête | Bas | Emet une tonalité au volume spécifié lorsque l'imprimante est prête à fonctionner. | | |
| | Moyen* | | | |
| | Elevé | | | |
| | Arrêt | | N'émet pas de tonalité lorsque l'imprimante est prête à fonctionner. | |
| Tonalité copie | Bas | Emet une tonalité au volume spécifié lorsque la copie est terminée. | | |
| | Moyen* | | | |
| | Elevé | | | |
| | Arrêt | | N'émet pas de tonalité lorsque la copie est terminée. | |
| TonalitéNon copie | Bas | Emet une tonalité au volume spécifié lorsqu'un travail autre qu'une copie est terminé. | | |
| | Moyen* | | | |
| | Elevé | | | |
| | Arrêt | | N'émet aucune tonalité à l'issue d'un travail autre qu'un travail de copie. | |

| | | | |
|--|----------------------------|--|--|
| | Tonalité erreur | Bas | Emet une tonalité au volume spécifié lorsqu'un travail se termine anormalement. |
| | | Moyen* | |
| | | Elevé | |
| | | Arrêt | |
| Tonalité Alerte | Tonalité alerte | Bas | Emet une tonalité au volume spécifié lorsqu'un problème survient. |
| | | Moyen* | |
| | | Elevé | |
| | | Arrêt | |
| | Sonnerie de fin de papier | Bas | Emet une tonalité au volume spécifié lorsque l'imprimante est à court de papier. |
| | | Moyen* | |
| | | Elevé | |
| | | Arrêt | |
| | Sonnerie de toner faible | Bas | Emet une tonalité au volume spécifié lorsque le niveau du toner ou d'un autre consommable est faible. |
| | | Moyen* | |
| | | Elevé | |
| | | Arrêt | |
| | Sonnerie d'alerte eff auto | Bas | Emet une tonalité au volume spécifié 5 secondes avant que l'imprimante n'effectue un effacement automatique. |
| | | Moyen | |
| | | Elevé | |
| | | Arrêt* | |
| | Tonalité base | Bas | Emet une tonalité lorsque le réglage par défaut de l'affichage du panneau de commande est rétabli. |
| | | Moyen | |
| | | Elevé | |
| | | Arrêt* | |
| Expiration | 0 | Permet de désactiver la fonction d'expiration du travail. | |
| | 5-300 secondes | Permet d'indiquer la durée d'attente à partir de l'ordinateur des données supplémentaires par l'imprimante avant l'annulation du travail. | |
| | 30 secondes* | | |
| Langue panneau | Anglais* | Spécifie la langue à utiliser sur le panneau de commande. | |
| | Français | | |
| | Italien | | |
| | Allemand | | |
| | Espagnol | | |
| | Néerlandais | | |
| | Danois | | |
| | Norvégien | | |
| Suédois | | | |
| Impr journal auto | Arrêt* | N'imprime pas automatiquement de rapport d'historique des travaux tous les 20 travaux. | |
| | Marche | Imprime automatiquement un rapport d'historique des travaux tous les 20 travaux. | |
| ID impression | Arrêt* | L'ID utilisateur n'est pas imprimé. | |
| | Haut gauche | L'ID utilisateur est imprimé à l'emplacement spécifié. | |
| | Haut droite | | |
| | Bas gauche | | |
| | Bas droite | | |
| Impr texte | Arrêt | N'imprime pas les données PDL reçues sous forme de données texte. | |
| | Marche* | L'imprimante imprime les données PDL reçues sous forme de données texte. | |
| Disque RAM | Désactiver | La mémoire RAM n'est pas allouée au système de fichiers du disque. Les travaux Impression sécurisée et Impression de contrôle sont annulés et enregistrés dans l'historique des erreurs. | |
| | 50MOctets | La mémoire RAM est allouée automatiquement au système de fichiers du disque. | |
| | 100MOctets* | | |
| | 150MOctets | | |
| Remplacer bac | Arrêt* | Aucun autre format de tiroir n'est accepté. | |
| | Taille la + gde | Le papier de format immédiatement supérieur est utilisé. S'il n'existe pas de papier plus grand, l'imprimante utilise le papier de la taille la plus proche. | |
| | Taille + proche | Le papier de format le plus proche est utilisé. | |
| mm/pouces | mm (mm) | Sélectionne millimètre ou pouce comme unité de mesure par défaut. | |
| | pouc ("")* | | |
| Appliquer les nouveaux réglages | | | Une fois les réglages terminés, appuyez sur le bouton Appliquer les nouveaux réglages pour appliquer les changements. |

| | |
|---|---|
| Redémarrez l'imprimante pour appliquer les nouveaux réglages | Appuyez sur le bouton Redémarrez l'imprimante pour appliquer les nouveaux réglages pour appliquer les changements. |
| *1 Saisissez 3 sous Mode minuterie veille 1 ou Mode minuterie veille 2 pour activer le mode d'économie d'énergie de l'imprimante cinq minutes après la fin du travail. Cette opération permet d'utiliser beaucoup moins d'énergie mais demande un temps de préchauffage de l'imprimante plus important. Saisissez 3 si votre imprimante est branchée sur le même circuit électrique que l'éclairage d'une pièce et que vous remarquez des baisses de tension. | |
| Si votre imprimante fonctionne en permanence, sélectionnez une valeur élevée. La plupart du temps, ce réglage permet de garder l'imprimante prête à fonctionner avec un temps de préchauffage réduit. Sélectionnez une valeur comprise entre 5 et 60 minutes pour le mode minuterie veille si vous souhaitez établir un équilibre entre la consommation d'énergie et un temps de préchauffage plus court. | |
| L'imprimante passe automatiquement du mode minuterie veille au mode de veille lorsqu'elle reçoit des données en provenance de l'ordinateur. Vous pouvez également retourner en mode de veille en appuyant sur une touche du panneau de commandes. | |

Param horloge

Objectif :

Définir les paramètres de l'horloge

Valeurs :

| | |
|--|--|
| Format date | Définit le format de la date. Le format par défaut est aa/mm/jj. |
| Format heure | Permet de régler le format de l'heure en 24h ou 12h. |
| Fuseau horaire | Règle le fuseau horaire. |
| Définir date | Permet de définir la date. |
| Définir heure | Règle l'heure. |
| Appliquer les nouveaux réglages | Une fois les réglages terminés, appuyez sur le bouton Appliquer les nouveaux réglages pour appliquer les changements. |
| Redémarrez l'imprimante pour appliquer les nouveaux réglages | Appuyez sur le bouton Redémarrez l'imprimante pour appliquer les nouveaux réglages pour appliquer les changements. |

Densité papier

Objectif :

permet de définir les réglages de densité de papier.

Valeurs :

| | | |
|--|---------|--|
| Ordinaire | Normal* | Spécifie les réglages de densité de papier ordinaire. |
| | Léger | |
| Étiquette | Normal* | Spécifie les réglages de densité de papier étiquette. |
| | Léger | |
| Appliquer les nouveaux réglages | | Une fois les réglages terminés, appuyez sur le bouton Appliquer les nouveaux réglages pour appliquer les changements. |
| Redémarrez l'imprimante pour appliquer les nouveaux réglages | | Appuyez sur le bouton Redémarrez l'imprimante pour appliquer les nouveaux réglages pour appliquer les changements. |

Ajustement de l'enregistrement

Objectif :

permet de définir les paramètres **Ajustement enregistrement des couleurs** (correction individuelle jaune, magenta, cyan). Lorsque l'option **Ajustement auto enregistrement** est réglée sur **Marche**, l'imprimante imprime la table d'enregistrement des couleurs et ajuste l'enregistrement des couleurs à l'aide de la table. Cette fonction est nécessaire une fois que l'imprimante est installée ou déplacée.

Valeurs :

| | | |
|--|---------|---|
| Ajustement auto enregistrement | Arrêt | L'enregistrement des couleurs n'est pas réalisé automatiquement. |
| | Marche* | L'enregistrement de couleur est réalisé automatiquement. |
| Correction automatique | | Cliquez sur Démarrer pour réaliser automatiquement l'enregistrement des couleurs. |
| Table d'enregistrement des couleurs | | Cliquez sur Démarrer pour imprimer une table d'enregistrement des couleurs. |
| Ajustement de l'enregistrement de la couleur 1 (latéral) | Jaune | -9- |
| | | +9 |
| | Magenta | 0* |
| | | -9- |
| | | +9 |
| | | 0* |
| | | Spécifie les valeurs de réglage de la couleur latéral (perpendiculaire en sens de chargement du papier) qui se trouvent dans la table d'enregistrement des couleurs pour Jaune , Magenta et Cyan (individuellement). |

| | | | |
|---|---------|--|---|
| | Cyan | -9- +9 0* | |
| Ajustement de l'enregistrement de la couleur 2 (procédé) | Jaune | -9- +9 0* | Spécifiez les valeurs de réglage de la couleur (procédé) (sens de chargement du papier) qui se trouvent dans la table d'enregistrement des couleurs pour Jaune , Magenta et Cyan (individuellement). |
| | Magenta | -9- +9 0* | |
| | Cyan | -9- +9 0* | |
| | | | |
| Appliquer les nouveaux réglages | | Une fois les réglages terminés, appuyez sur le bouton Appliquer les nouveaux réglages pour appliquer les changements. | |
| Redémarrez l'imprimante pour appliquer les nouveaux réglages | | Appuyez sur le bouton Redémarrez l'imprimante pour appliquer les nouveaux réglages pour appliquer les changements. | |

Régler altitude

Objectif :

préciser l'altitude de l'endroit où est installée l'imprimante.

Le phénomène de décharge pour le chargement du conducteur photo varie en fonction de la pression atmosphérique. Les ajustements sont réalisés en précisant l'altitude de l'endroit où est utilisée l'imprimante.

Valeurs :

| | |
|---|--|
| 0 mètre* | Définit l'altitude de l'emplacement de l'imprimante. |
| 1000 mètre | |
| 2000 mètre | |
| 3000 mètre | |
| Appliquer les nouveaux réglages | Une fois les réglages terminés, appuyez sur le bouton Appliquer les nouveaux réglages pour appliquer les changements. |
| Redémarrez l'imprimante pour appliquer les nouveaux réglages | Appuyez sur le bouton Redémarrez l'imprimante pour appliquer les nouveaux réglages pour appliquer les changements. |

Réinitialiser

Objectif :

initialiser la mémoire NV (non volatile) pour les paramètres système, les données du carnet d'adresses pour fax, les données du carnet d'adresses pour courriel. Une fois cette procédure réalisée pour redémarrer automatiquement l'imprimante, les valeurs par défaut des paramètres du menu ou des données sont rétablies.

Valeurs :

| | |
|--------------------------|--|
| Section système | Permet d'initialiser les paramètres système. |
| Utilisateur (fax) | Permet d'initialiser les entrées de numéro de fax dans le carnet d'adresses. |
| Utilisateur (num) | Permet d'initialiser les entrées de courriel et d'adresse serveur dans le carnet d'adresses. |

Toner non Dell



ATTENTION : Lorsqu'une cartouche de toner d'une autre marque que Dell est utilisée, l'imprimante peut être gravement endommagée et peut ne pas être couverte par notre garantie.

Objectif :

spécifier s'il faut ou non utiliser une cartouche de toner d'un autre fabricant.

Valeurs :

| | | |
|---|---------------|--|
| Toner non-Dell | Arrêt* | L'utilisation d'une cartouche de toner d'un autre fabricant est désactivée. |
| | Marche | L'utilisation d'une cartouche de toner d'un autre fabricant est activée. |
| Appliquer les nouveaux réglages | | Une fois les réglages terminés, appuyez sur le bouton Appliquer les nouveaux réglages pour appliquer les changements. |
| Redémarrez l'imprimante pour appliquer les | | Appuyez sur le bouton Redémarrez l'imprimante pour appliquer les nouveaux réglages pour |

nouveaux réglages

appliquer les changements.

Initialiser compteur d'impression

Objectif :

initialiser le compteur d'impression. Lorsque le compteur d'impression est initialisé, le compteur revient à 0.

Valeurs :

| | |
|-----------------------------------|--|
| Initialiser compteur d'impression | Cliquez sur Démarrer pour initialiser le Compteur d'impression. |
|-----------------------------------|--|

Personnalisation du lien Web

Objectif :

définir les liens utilisés pour commander des consommables.

Valeurs :

| | |
|---|--|
| Sélectionner URL de commandes | Permet de définir les liens utilisés pour commander des consommables. Vous pouvez sélectionner Régulier ou Premier . |
| Régulier* | accessories.us.dell.com/sna |
| Premier | premier.dell.com |
| Appliquer les nouveaux réglages | Une fois les réglages terminés, appuyez sur le bouton Appliquer les nouveaux réglages pour appliquer les changements. |
| Redémarrez l'imprimante pour appliquer les nouveaux réglages | Appuyez sur le bouton Redémarrez l'imprimante pour appliquer les nouveaux réglages pour appliquer les changements. |

Réglages TCP/IP

Objectif :

configurer les réglages TCP/IP.

Valeurs :

| | | |
|---|-----------------------|--|
| Mode d'adresse IP | AutoIP* | L'adresse IP est automatiquement définie. Une valeur aléatoire comprise dans la plage de 169.254.1.0 à 169.254.254.255 qui n'est pas en cours d'utilisation sur le réseau est définie comme l'adresse IP. Le masque de sous-réseau est défini comme étant le 255.255.0.0. |
| | DHCP | Configure l'adresse IP à l'aide de DHCP. |
| | BOOTP | Configure l'adresse IP à l'aide de BOOTP. |
| | RARP | Configure l'adresse IP à l'aide de RARP. |
| | Réglage manuel | L'adresse IP est définie manuellement. |
| Adresse IP | | L'adresse IP attribuée à l'imprimante est définie manuellement. Elle est attribuée à l'imprimante en utilisant le format nnn.nnn.nnn.nnn. Chaque octet qui compose nnn.nnn.nnn.nnn est une valeur comprise entre 0 et 254. 127 et tout autre valeur comprise entre 224 et 254 ne peuvent pas être définies pour le premier octet d'une adresse de passerelle. |
| Masque sous-rés | | Définit manuellement le masque de sous-réseau. Il est défini sous le format nnn.nnn.nnn.nnn. Chaque octet qui compose nnn.nnn.nnn.nnn est une valeur comprise entre 0 et 255. 255.255.255.255 ne peut pas être spécifié pour le masque de sous-réseau. |
| Ad. passerelle | | L'adresse de la passerelle est définie manuellement. Elle est définie sous le format nnn.nnn.nnn.nnn. Chaque octet qui compose nnn.nnn.nnn.nnn est une valeur comprise entre 0 et 254. 127 et tout autre valeur comprise entre 224 et 254 ne peuvent pas être définies pour le premier octet d'une adresse de passerelle. |
| Appliquer les nouveaux réglages | | Une fois les réglages terminés, appuyez sur le bouton Appliquer les nouveaux réglages pour appliquer les changements. |
| Redémarrez l'imprimante pour appliquer les nouveaux réglages | | Appuyez sur le bouton Redémarrez l'imprimante pour appliquer les nouveaux réglages pour appliquer les changements. |

Paramètres bac

Objectif :

spécifier les types et tailles de papier pour le bac 1 respectivement.

Valeurs :

| | | |
|------------------------------------|------------------------------|---|
| Type de papier | Ordinaire* | Spécifie le type de papier chargé dans le bac 1. |
| | Ordinaire épais | |
| | Couvertures | |
| | Couvertures épais | |
| | Étiquette | |
| | Recyclé | |
| | Enveloppe | |
| | Ordinaire F2 | |
| | OrdinÉpais F2 | |
| | Couvertures F2 | |
| Recyclé F2 | | |
| Taille de papier | A4* | Spécifie la taille de papier chargé dans le bac 1. |
| | A5 | |
| | B5 | |
| | Lettre | |
| | Folio | |
| | Légal | |
| | Exécutive | |
| | Monarch | |
| | Monarch BLP | |
| | DL | |
| | DL Bord lg prem | |
| | C5 | |
| | Enveloppe# 10 | |
| Taille personnalisée | | |
| Taille personnalisée - Y | 5,0-14,0 pouces (127-355 mm) | Spécifie la longueur du papier de taille personnalisée. |
| | 11,7 pouce* (297 mm) | |
| Taille personnalisée - X | 3,0-8,5 pouces (77-215 mm) | Spécifie la largeur du papier de taille personnalisée. |
| | 8,3 pouce* (210 mm) | |
| Affichage Popup | Marche* | Affiche un message popup qui invite l'utilisateur à définir le Type de papier et le Taille papier lorsque le papier est chargé dans le bac 1. |

EWS (Embedded Web Server (Serveur Web intégré) ou Dell Printer Configuration Web Tool)

Objectif :

configurer l'installation de l'imprimante à l'aide de votre navigateur Web.

Valeurs :

| | | |
|---|----------------|--|
| Réglages du serveur d'impression | | Cliquez sur Affichage pour afficher les réglages du serveur pour le Dell Printer Configuration Web Tool . |
| Affichage de EWS | Arrêt | Désactivez pour afficher les réglages du serveur pour le Dell Printer Configuration Web Tool . |
| | Marche* | Activez pour afficher les réglages du serveur pour le Dell Printer Configuration Web Tool . |
| Appliquer les nouveaux réglages | | Une fois les réglages terminés, appuyez sur le bouton Appliquer les nouveaux réglages pour appliquer les changements. |
| Redémarrez l'imprimante pour appliquer les nouveaux réglages | | Appuyez sur le bouton Redémarrez l'imprimante pour appliquer les nouveaux réglages pour appliquer les changements. |

Num par défaut

Objectif :

Créer des valeurs par défaut propres pour les paramètres de numérisation

Valeurs :

| | | |
|--|--|--|
| | | |
|--|--|--|

| | | |
|---|----------------------|--|
| Num vers réseau | Serveur | Permet de stocker l'image numérisée sur un serveur à l'aide du protocole FTP. |
| | Ordinateur* | Permet de stocker l'image numérisée sur un ordinateur à l'aide du protocole Server Message Block (SMB). |
| Format fichier | PDF* | Enregistre l'image numérisée au format PDF. |
| | Multi Page TIFF | Enregistre l'image numérisée au format Multi Page TIFF. |
| | TIFF | Enregistre l'image numérisée au format TIFF. |
| | JPEG | Enregistre l'image numérisée au format JPEG. |
| Couleur | Noir & Blanc | Numérise en noir et blanc. |
| | Niveaux de gris | Numérisation en mode de niveaux de gris. |
| | Couleur* | Numérise en couleur. |
| | Couleur(Photo) | Numérise en couleur. Convient aux images photographiques. |
| Résolution | 200* | Numérise l'image en 200 ppp. |
| | 300 | Numérise l'image en 300 ppp. |
| | 400 | Numérise l'image en 400 ppp. |
| | 600 | Numérise l'image en 600 ppp. |
| Taille document | A4 | Règle la taille du document sur A4. |
| | A5 | Règle la taille du document sur A5. |
| | B5 | Règle la taille du document sur B5. |
| | Lettre* | Règle la taille du document sur Lettre. |
| | Folio | Règle la taille du document sur Folio. |
| | Légal | Règle la taille du document sur Légal. |
| | Exécutive | Règle la taille du document sur Executive. |
| + clair/+ foncé | + clair 3 | L'image numérisée est plus claire que l'originale. Fonctionne bien avec les impressions foncées. |
| | + clair 2 | |
| | + clair 1 | |
| | Normal* | Fonctionne bien avec les documents dactylographiés ou imprimés standard. |
| | + foncé 1 | L'image numérisée est plus foncée que l'originale. Fonctionne bien avec les impressions claires ou les textes peu prononcés. |
| | + foncé 2 | |
| | + foncé 3 | |
| | | |
| Netteté | Plus doux | L'image numérisée est plus douce que l'originale. |
| | Normal* | L'image numérisée n'est pas plus nette ou plus douce que l'original. |
| | Plus net | L'image numérisée est plus nette que l'originale. |
| Contraste | Bas | Définit le degré des couleurs de manière à obtenir le contraste des couleurs plus clair que sur l'original. |
| | Moyen* | Ne définit pas le degré des couleurs de manière à obtenir le contraste des couleurs plus foncé ou plus clair que sur l'original. |
| | Elevé | Définit le degré des couleurs de manière à obtenir le contraste des couleurs plus foncé que sur l'original. |
| Exposition auto | Marche* | Supprime l'arrière-plan de l'original pour améliorer le texte sur la copie. |
| | Arrêt | Ne supprime pas l'arrière-plan. |
| Niveau d'exposition automatique | Normal* | Définit le niveau de suppression de l'arrière-plan sur Normal. |
| | + élevé(1) | Règle le niveau de suppression de fond sur + élevé(1). |
| | + élevé(2) | Définit le niveau de suppression de l'arrière-plan sur + élevé(2). |
| Marge haut/bas | 0,0-2,0 po (0-50 mm) | Définit la valeur des marges du haut et du bas. |
| | 0,1 pouce* (2 mm) | |
| Mrg.gauche/droite | 0,0-2,0 po (0-50 mm) | Définit la valeur des marges de droite et de gauche. |
| | 0,1 pouce* (2 mm) | |
| Marge centre | 0,0-2,0 po (0-50 mm) | Définit la valeur de la marge au centre. |
| | 0,0 pouce* (0 mm) | |
| Format fich TIFF | TIFF V6* | Permet de régler le format de fichier TIFF sur TIFF V6. |
| | TTN2 | Permet de régler le format de fichier TIFF sur TTN2. |
| Compression image | Bas | Règle le niveau de compression de l'image sur Faible. |
| | Moyen* | Règle le niveau de compression de l'image sur Moyen. |
| | Elevé | Règle le niveau de compression de l'image sur Elevé. |
| TailleMax courriel | 50-16384 | Règle la taille maximum du courriel qui peut être envoyé entre 50 Ko et 16384 Ko. La valeur par défaut est de 2048 Ko. |
| | 2048* | |
| Appliquer les nouveaux réglages | | Une fois les réglages terminés, appuyez sur le bouton Appliquer les nouveaux réglages pour appliquer les changements. |
| Redémarrez l'imprimante pour appliquer les nouveaux réglages | | Appuyez sur le bouton Redémarrez l'imprimante pour appliquer les nouveaux réglages pour appliquer les changements. |

Fax par défaut

Objectif :

Créer des valeurs par défaut propres pour les paramètres de télécopie

Valeurs :

| | | |
|---|------------------|---|
| Résolution | Standard* | Permet d'améliorer la qualité de sortie de l'original. Pour les documents contenant des caractères de taille normale |
| | Fin | Permet d'améliorer la qualité de sortie de l'original. Pour les documents contenant de petits caractères ou des lignes fines ou les documents imprimés à l'aide d'une imprimante à aiguilles |
| | Très fin | Permet d'améliorer la qualité de sortie de l'original. Pour des documents contenant des détails extrêmement fins. Le mode très fin n'est disponible que lorsque la machine distante prend également en charge la résolution Très fin . |
| | Photo | Permet d'améliorer la qualité de sortie de l'original. Pour les documents contenant des images photographiques. |
| + clair/+ foncé | + clair 3 | Les documents sont plus claires que l'original. Fonctionne bien avec les impressions foncées. |
| | + clair 2 | |
| | + clair 1 | |
| | Normal* | Fonctionne bien avec les documents dactylographiés ou imprimés standard. |
| | + foncé 1 | Les documents sont plus foncés que l'original. Fonctionne bien avec les impressions claires ou les textes peu prononcés. |
| | + foncé 2 | |
| + foncé 3 | | |
| Départ retardé | 00:00-23:59 | Règle l'heure de départ de la transmission de fax lors de l'envoi d'un fax à une heure précise. L'heure par défaut est 21:00. |
| | 21:00* | |
| Appliquer les nouveaux réglages | | Une fois les réglages terminés, appuyez sur le bouton Appliquer les nouveaux réglages pour appliquer les changements. |
| Redémarrez l'imprimante pour appliquer les nouveaux réglages | | Appuyez sur le bouton Redémarrez l'imprimante pour appliquer les nouveaux réglages pour appliquer les changements. |

Copie par défaut

Objectif :

Créer des valeurs par défaut propres pour les paramètres de copie

Valeurs :

| | | |
|---------------------------|--------------------------|---|
| Couleur | Noir & Blanc | Imprime en noir et blanc. |
| | Couleur* | Imprime en couleur. |
| Sélectionner Bac | Bac 1* | Le bac 1 est utilisé pour l'alimentation papier. |
| | SSF | Le chargeur feuille à feuille est utilisé pour l'alimentation papier. |
| Taille papier SSF | A4 | Règle la taille du document sur A4. |
| | A5 | Règle la taille du document sur A5. |
| | B5 | Règle la taille du document sur B5. |
| | Lettre* | Règle la taille du document sur Lettre. |
| | Folio | Règle la taille du document sur Folio. |
| | Légal | Règle la taille du document sur Légal . |
| | Exécutive | Règle la taille du document sur Executive. |
| | Monarch | Règle la taille du document sur Monarch. |
| | DL | Règle la taille du document sur DL. |
| | C5 | Règle la taille du document sur C5. |
| Type de papier SSF | Enveloppe#10 | Règle la taille du document sur Enveloppe#10. |
| | Ordinaire* | Règle le type du document sur Ordinaire. |
| | Ordinaire épais | Règle le type du document sur Ordinaire épais . |
| | Couvertures | Règle le type du document sur Couvertures. |
| | Couvertures épais | Règle le type du document sur Couvertures épaisses . |
| | Étiquette | Règle le type du document sur Etiquette. |
| | Couché | Règle le type du document sur Couché . |
| | Couché épais | Règle le type du document sur Couché épais . |
| | Recyclé | Règle le type du document sur Recyclé . |
| | Enveloppe | Règle le type du document sur Enveloppe. |

| | | |
|---------------------------------|---------------------------------|---|
| | Ordinaire F2 | Règle le type du document sur Ordinaire F2 . |
| | OrdinÉpais F2 | Règle le type du document sur Ordinaire épais F2 . |
| | Couvertures F2 | Règle le type du document sur Couvertures F2 . |
| | CouvÉpais F2 | Règle le type du document sur CouvÉpais F2 . |
| | Couché F2 | Règle le type du document sur Couché F2 . |
| | Recyclé F2 | Règle le type du document sur Recyclé F2 . |
| Réduire/agrandir | Personnalisé | Permet de régler le taux d'agrandissement / de réduction par défaut à la taille personnalisée. |
| | 200% | |
| | A5→A4 (141%) | Règle le taux d'agrandissement par défaut lorsque vous réglez l'unité de mesure par défaut sur millimètre. |
| | A5→B5 (122%) | |
| | 100% | N'agrandit ni ne réduit la taille d'une image copiée. |
| | B5→A5 (81%) | |
| | A4→A5 (70%) | Règle le taux de réduction par défaut lorsque vous réglez l'unité de mesure par défaut sur millimètre. |
| | 50% | |
| | 200% | |
| | Statement→ Légal (154 %) | Règle le taux d'agrandissement par défaut lorsque vous réglez l'unité de mesure par défaut sur pouce. |
| | Statement→Lettre (129 %) | |
| | 100% | N'agrandit ni ne réduit la taille d'une image copiée. |
| | Legal→Lettre (78%) | |
| | Ledger→Lettre (64%) | Règle le taux de réduction par défaut lorsque vous réglez l'unité de mesure par défaut sur pouce. |
| 50% | | |
| Réduire/agrandir personnalisé | 25-400% | Réduit ou agrandit l'image selon une taille personnalisée lorsque vous réglez Réduire/agrandir sur Personnalisé . |
| | 100%* | |
| Type de l'original | Texte | Améliore la qualité d'image des documents contenant du texte. |
| | Photo | Améliore la qualité d'image des documents contenant des photos. |
| | Texte & Photo* | Améliore la qualité d'image des documents contenant du texte et des photos / tonalités de gris. |
| Taille document | Auto* | La taille du document est automatiquement détectée. |
| | A4 | Règle la taille du document sur A4 . |
| | Lettre | Règle la taille du document sur Lettre . |
| | B5 | Règle la taille du document sur B5 . |
| | A5 | Règle la taille du document sur A5 . |
| | Exécutive | Règle la taille du document sur Executive . |
| | Folio | Règle la taille du document sur Folio . |
| | Légal | Règle la taille du document sur Légal . |
| + clair/+ foncé | + clair 3 | |
| | + clair 2 | La copie est plus claire que l'original. Fonctionne bien avec les impressions foncées. |
| | + clair 1 | |
| | Normal* | Fonctionne bien avec les documents dactylographiés ou imprimés standard. |
| | + foncé 1 | |
| | + foncé 2 | La copie est plus foncée que l'original. Fonctionne bien avec les impressions claires ou les textes peu prononcés. |
| + foncé 3 | | |
| Netteté | Plus doux | La copie est plus atténuée que l'original. |
| | Normal* | La copie n'est pas plus nette ou atténuée que l'original. |
| | Plus net | La copie est plus nette que l'original. |
| Saturation coul. | Bas | Réduit la saturation des couleurs pour atténuer la couleur de la copie. |
| | Moyen* | La saturation des couleurs est identique à celle de l'original. |
| | Élevé | Augmente la saturation des couleurs pour éclaircir la couleur de la copie. |
| Exposition auto | Marche* | Supprime l'arrière-plan de l'original pour améliorer le texte sur la copie. |
| | Arrêt | Ne supprime pas l'arrière-plan. |
| Niveau d'exposition automatique | Normal | Définit le niveau de suppression de l'arrière-plan sur Normal . |
| | + élevé(1) | Règle le niveau de suppression de fond sur + élevé(1) . |
| | + élevé(2) | Définit le niveau de suppression de l'arrière-plan sur + élevé(2) . |
| Balance couleur (Jaune faible) | -3-3 0* | Permet de régler le niveau de balance de couleur du jaune de densité faible. La valeur par défaut est 0. |
| Balance couleur (Jaune moyen) | -3-3 0* | Permet de régler le niveau de balance de couleur du jaune de densité moyenne. La valeur par défaut est 0. |
| Balance couleur (Jaune élevé) | -3-3 0* | Permet de régler le niveau de balance de couleur du jaune de densité élevée. La valeur par défaut est 0. |

| | | |
|---|------------------------|--|
| Balance couleur (Magenta faible) | -3-3 | Permet de régler le niveau de balance de couleur du magenta de densité faible. La valeur par défaut est 0. |
| | 0* | |
| Balance couleur (Magenta moyen) | -3-3 | Permet de régler le niveau de balance de couleur du magenta de densité moyenne. La valeur par défaut est 0. |
| | 0* | |
| Balance couleur (Magenta élevé) | -3-3 | Permet de régler le niveau de balance de couleur du magenta de densité élevée. La valeur par défaut est 0. |
| | 0* | |
| Balance couleur (Cyan faible) | -3-3 | Permet de régler le niveau de balance de couleur du cyan de densité faible. La valeur par défaut est 0. |
| | 0* | |
| Balance couleur (Cyan moyen) | -3-3 | Permet de régler le niveau de balance de couleur du cyan de densité moyenne. La valeur par défaut est 0. |
| | 0* | |
| Balance couleur (Cyan élevé) | -3-3 | Permet de régler le niveau de balance de couleur du cyan de densité élevée. La valeur par défaut est 0. |
| | 0* | |
| Balance couleur (Noir faible) | -3-3 | Permet de régler le niveau de balance de couleur du noir de densité faible. La valeur par défaut est 0. |
| | 0* | |
| Balance couleur (Noir moyen) | -3-3 | Permet de régler le niveau de balance de couleur du noir de densité moyenne. La valeur par défaut est 0. |
| | 0* | |
| Balance couleur (Noir élevé) | -3-3 | Permet de régler le niveau de balance de couleur du noir de densité élevée. La valeur par défaut est 0. |
| | 0* | |
| Multiple Haut | Arrêt* | L'impression multiple est désactivée. |
| | Auto | Les pages originales sont automatiquement réduites conformément à la taille de la feuille de papier. |
| | ID copie | Les pages sont imprimées selon leur taille originale sur la feuille de papier. |
| | Manuel | Les pages sont imprimées selon la taille définie sous Réduire/agrandir sur la feuille de papier. |
| Assemblé | Copies non assemblées* | Ne trie pas le travail de copie. |
| | Assemblé | Trié le travail de copie. |
| Marge haut/bas | 0,0-2,0 po (0-50 mm) | Définit la valeur des marges du haut et du bas. |
| | 0,2 pouce* (4 mm) | |
| Mrg.gauche/droite | 0,0-2,0 po (0-50 mm) | Définit la valeur des marges de droite et de gauche. |
| | 0,2 pouce* (4 mm) | |
| Marge centre | 0,0-2,0 po (0-50 mm) | Définit la valeur de la marge au centre. |
| | 0,0 pouce* (0 mm) | |
| Appliquer les nouveaux réglages | | Une fois les réglages terminés, appuyez sur le bouton Appliquer les nouveaux réglages pour appliquer les changements. |
| Redémarrez l'imprimante pour appliquer les nouveaux réglages | | Appuyez sur le bouton Redémarrez l'imprimante pour appliquer les nouveaux réglages pour appliquer les changements. |

Paramètres fax

Objectif :

définir les paramètres fax.

Valeurs :

| | | |
|------------------|-----------------|--|
| Mode réception | Téléphone | Règle le mode de réception de fax par défaut sur Téléphone . |
| | Fax* | Règle le mode de réception de fax par défaut sur Fax. |
| | Téléphone/Fax | Règle le mode de réception de fax par défaut sur Téléphone/Fax . |
| | Machine/Fax rép | Règle le mode de réception de fax par défaut sur Machine/Fax rép . |
| Fax réc auto | DRPD | Règle le mode de réception de fax par défaut sur DRPD. |
| | 0-255 | Permet de régler l'intervalle de temps avant que l'imprimante n'entre en mode de réception de fax après la réception d'un appel entrant entre 0 et 255 secondes. La valeur par défaut est 0. |
| 0* | | |
| Réc auto Fax/Tel | 0-255 | Permet de régler l'intervalle de temps avant que l'imprimante n'entre en mode de réception de fax après la réception d'un appel entrant par téléphone externe entre 0 et 255 secondes. La valeur par défaut est 6. |
| | 6* | |
| Réc auto Rép/Fax | 0-255 | Permet de régler l'intervalle de temps avant que l'imprimante n'entre en mode fax après la réception d'un appel entrant par répondeur externe entre 0 et 255 secondes. La valeur par défaut est 21. |
| | 21* | |
| Surveill ligne | Arrêt | Désactive le volume de la surveillance de ligne, qui surveille de manière audible une transmission via le haut-parleur interne jusqu'à ce qu'une connexion soit obtenue. |
| | Bas | Définit le volume de la surveillance de ligne. |
| | Moyen* | |
| | Elevé | |

| | | |
|--------------------------------|------------------------------|---|
| Volume sonnerie | Arrêt | Allume le volume de la sonnerie qui indique qu'un appel entrant est un appel téléphonique via le haut-parleur interne lorsque le Mode réception est réglé sur Téléphone/Fax . |
| | Bas | Définit le volume de la sonnerie. |
| | Moyen | |
| | Elevé* | |
| Type de ligne | PSTN* | Règle le type de ligne par défaut sur PSTN . |
| | PBX | Règle le type de ligne par défaut sur PBX . |
| Tonalité/Impuls. | Tonalité* | Règle le type de composition sur Tonalité . |
| | Impulsion (10PPS) | Règle le type de composition sur Impulsion (10PPS) . |
| | Impulsion (20PPS) | Règle le type de composition sur Impulsion (20PPS) . |
| Retard de renvoi | 3-255 8* | Spécifie l'intervalle de temps entre les tentatives de transmission entre 3 et 255 secondes. La valeur par défaut est 8 secondes. |
| Essais compo. | 0-13 3* | Spécifie le nombre d'essais de composition lorsque le numéro de fax de destination est occupé, entre 0 et 13 essais. La valeur par défaut est 3. |
| Retard compo. | 1-15 1* | Spécifie l'intervalle de temps entre les essais de composition entre 1 et 15 minutes. La valeur par défaut est 1. |
| Configuration de fax importune | Marche | Rejette les fax envoyés par des numéros indésirables en acceptant que des fax de numéros enregistrés dans le Répertoire. |
| | Arrêt* | Ne rejette pas de fax provenant de numéros non souhaités. |
| Réception dist. | Marche | Reçoit un fax en saisissant un code de réception distante au niveau du téléphone externe après avoir décroché le combiné du téléphone. |
| | Arrêt* | Ne reçoit pas de fax en saisissant un code de réception à distance au niveau du téléphone externe après avoir décroché le combiné du téléphone. |
| Sonnerie réc dist | 00-99 | Permet de spécifier la tonalité pour démarrer Réception distante. La valeur par défaut est 00 . |
| | 00* | |
| En-tête fax | Marche* | Imprime les informations relatives à l'expéditeur sur l'en-tête des fax. |
| | Arrêt | N'imprime pas les informations relatives à l'expéditeur sur l'en-tête des fax. |
| Nom en-tête fax | 30 octets | Permet de définir le nom de l'expéditeur à imprimer sur l'en-tête des fax. |
| Numéro de fax | 20 octets | Permet de définir le numéro de fax de l'imprimante qui sera imprimé sur l'en-tête des fax. |
| Page de couverture de fax | Marche | Permet de relier une page de couverture aux fax. |
| | Arrêt* | Ne permet pas de relier une page de couverture aux fax. |
| Motif DRPD | Motif1-6 | Permet de fournir un numéro distinct et une sonnerie distincte pour les fax. La valeur par défaut est Motif4 . |
| | Motif4* | |
| Transmettre fax | Uniquement sur erreur | Transfère les fax entrants à une destination déterminée uniquement lorsqu'une erreur survient. |
| | Marche | Transfère toujours les fax entrants à une destination déterminée. |
| | Arrêt* | Ne transfère aucun fax entrant à une destination déterminée. |
| Numéro trans. fax | 50 octets | Spécifie la destination vers laquelle les fax entrants seront transférés. |
| Impr. trans. fax | Marche | Imprime tous les fax entrants transférés à la destination spécifique. |
| | Arrêt* | N'imprime pas tous les fax entrants transférés à la destination spécifique. |
| Imp err trans fax | Marche* | Imprime les fax entrants dont la transmission a échoué si Impr. trans. fax n'est pas sélectionné. |
| | Arrêt | N'imprime pas les fax entrants dont la transmission a échoué si Impr. trans. fax n'est pas sélectionné. |
| Comp préfixe | Marche | Permet de définir un numéro de composition de préfixe. |
| | Arrêt* | Ne permet pas de définir de numéro de composition de préfixe. |
| N° comp préfixe | 5 octets | Définit le numéro du préfixe (jusqu'à cinq chiffres). Ce numéro sera composé avant la numérotation automatique du numéro. |
| Supprimer taille | Arrêt* | Imprime les sections qui dépassent du bas de la page de fax sans les supprimer. |
| | Marche | Ne tient pas compte des sections qui dépassent du bas de la page. |
| | Réduction automatique | Réduit automatiquement une page de fax de manière adaptée à la taille de papier. |
| ECM | Marche* | Le mode ECM est activé (Mode correction d'erreur). Pour pouvoir utiliser l'ECM, les machines distantes doivent également prendre en charge l'ECM. |
| | Arrêt | L'ECM est désactivé. |
| Vitesse de modem | 2.4 | Vous permet de régler la vitesse du modem de fax lorsqu'une erreur de réception ou de transmission de fax survient. La valeur par défaut est 33,6. |
| | 4.8 | |
| | 9.6 | |
| | 11.4 | |
| | 33.6* | |
| Activité fax | Impression auto* | Imprime automatiquement un rapport d'activité du fax toutes les 50 communications de fax entrants et sortants. |
| | Sans impression auto | N'imprime pas de rapport d'activité du fax automatiquement. |
| | Tjs imprimer | Imprime un rapport de transmission après chaque transmission de télécopie. |

| | | |
|--|------------------------|--|
| Transmission fax | Imprimer sur erreur* | Imprime un rapport de transmission uniquement si une erreur se produit. |
| | Désactiver Impr. | N'imprime pas de rapport de transmission après une transmission de fax. |
| Emission fax | Tjs imprimer* | Imprime un rapport de transmission après chaque transmission de télécopie. |
| | Impr. sur erreur | Imprime un rapport de transmission uniquement si une erreur se produit. |
| | Désactiver Impr. | N'imprime pas de rapport de transmission après une transmission de fax vers plusieurs destinations. |
| Protocole fax | Tjs imprimer | Imprime un rapport de surveillance de protocoles après chaque transmission de fax. |
| | Impr. sur erreur | Imprime un rapport de surveillance de protocoles uniquement lorsqu'une erreur survient. |
| | Désactiver impression* | L'imprimante n'imprime aucun rapport de surveillance de protocoles. |
| Pays | | Sélectionne le pays d'utilisation de l'imprimante. |
| | | Le pays par défaut est Etats-Unis. |
| Appliquer les nouveaux réglages | | Une fois les réglages terminés, appuyez sur le bouton Appliquer les nouveaux réglages pour appliquer les changements. |
| Redémarrez l'imprimante pour appliquer les nouveaux réglages | | Appuyez sur le bouton Redémarrez l'imprimante pour appliquer les nouveaux réglages pour appliquer les changements. |

Diagnostic

L'onglet **Diagnostic** comprend les pages **Impression du graphique**, **Vérification de la machine**, **Mode de vérification du pli du papier**, **Info du capteur d'environnement**, **Mode d'agitation du développeur** et **Mode Rafrâchir**.

 **REMARQUE** : Les valeurs signalées par un astérisque (*) correspondent aux réglages du menu par défaut d'origine.

Impression du graphique

Objectif :

varier les tables pouvant être utilisées pour le diagnostic de l'imprimante.

Valeurs :

| | |
|---|--|
| Graphique de configuration de pas | Sort des pages en demi-teinte complètes pour jaune, magenta, cyan et noir. Elle sort également des pages pour vérifier le pas. Cinq pages au total sont sorties. La table est sortie sur du papier de format A4 ou Lettre. |
| Graphique de configuration de fantôme | Emet une table pour vérifier l'impression fantôme. Une page est émise. La table est sortie sur du papier de format A4 ou Lettre. |
| Graphique de configuration à 4 couleurs | Des bandes de jaune, magenta, cyan et noir sont imprimées avec une densité variable. Une page est émise. La table est sortie sur du papier de format A4 ou Lettre. |
| Graphique MQ | Imprime des tables pour vérifier la reliure en A4 ou lettre. |
| Graphique à points alignés | Emet une table pour vérifier l'alignement correct de l'image d'impression sur le papier. Une page est émise. La table est sortie sur du papier de format A4 ou Lettre. |
| PHD Rafrâchir le graphique de configuration | Emet une table pour vérifier la fatigue lumineuse de l'unité PHD. Une page est émise. La table est sortie sur du papier de format A4 ou Lettre. |

Vérification de la machine

Objectif :

vérifier le fonctionnement des composants de l'imprimante.

Valeurs :

| | | |
|---|---|--|
| Vérification de la machine | Vérification de fonctionnement du moteur principal* | Cliquez sur Démarrer pour faire fonctionner le moteur principal à l'intérieur de l'imprimante. Vérifiez le son émis par le moteur. |
| | Vérification de fonctionnement du moteur du fuser | Cliquez sur Démarrer pour faire fonctionner le moteur du fuser. Vérifiez le son émis par le moteur. |
| | Vérification de fonctionnement du rouleau d'alimentation* 1 | Cliquez sur Démarrer pour faire fonctionner le rouleau d'alimentation. Vérifiez le son émis par le moteur. |
| | Vérification de fonctionnement de REGI CLUTCH | Cliquez sur Démarrer pour faire fonctionner le REGI CLUTCH. Assurez-vous de bien entendre le clic de l'embrayage. |
| | Vérification du moteur de distribution (Jaune) | Cliquez sur Démarrer pour le fonctionnement du moteur de distribution pour chaque cartouche de toner. Vérifiez le son émis par le moteur. |
| | Vérification du moteur de distribution (Magenta) | |
| | Vérification du moteur de distribution (Cyan) | |
| Vérification du moteur de distribution (Noir) | | |

| | |
|--|--|
| Jeu de son | Lecture via les haut-parleurs de votre ordinateur d'un enregistrement du son normal pour l'élément Vérification de la machine sélectionné actuellement. |
| Démarrer | Cliquez sur ce bouton pour vérifier le fonctionnement des éléments sélectionnés avec Vérification de la machine et émet les résultats sur Résultat . |
| *1 Lors de la réalisation de la vérification de fonctionnement du rouleau d'alimentation, enlevez le bac à papier de l'imprimante. | |

Mode de vérification du pli du papier

Objectif :

Permet de déterminer si le papier est plié ou non dans le fuser.

Cette fonction arrête l'impression avant que le papier n'entre dans le fuser. Une fois que vous avez enlevé le papier dans l'imprimante, vérifiez le point suivant :

- 1 Si le papier est plié, le pli s'est produit dans une partie autre que celle du fuser.
- 1 Si le papier n'est pas plié, le pli s'est produit dans le fuser.

Valeurs :

| | | |
|------------------|-------------------|---|
| Taille de papier | Lettre* | Spécifie la taille de papier à utiliser par le Mode de vérification du pli du papier. |
| | Légal | |
| | Enveloppe# 10 | |
| | Folio | |
| | Exécutive | |
| | Monarch | |
| | A4 | |
| | A5 | |
| | B5 | |
| Type de papier | C5 | Spécifie le type de papier à utiliser par le Mode de vérification du pli du papier. |
| | DL | |
| | Ordinaire* | |
| | Ordinaire épais | |
| | Couvertures | |
| | Couvertures épais | |
| Arrière | Étiquette | N'utilise pas la face 2 du papier à imprimer. |
| | Enveloppe | |
| | Recyclé | |
| | Arrêt* | |
| Mode couleur | Marche | Utilise la face 2 du papier à imprimer. |
| | Couleur* | Imprime en couleur. |
| Démarrer | Noir | Imprime en noir et blanc. |
| | | Cliquez sur ce bouton pour imprimer dans la taille, le type la couleur de papier spécifiés. |

Info du capteur d'environnement

Objectif :

Imprimer les informations du capteur d'environnement interne de l'imprimante sur **Résultat** en appuyant sur le bouton **Obtenir des informations du capteur d'environnement**.

Mode d'agitation du développeur

Objectif :

faire tourner le moteur du développeur et agiter le toner dans la cartouche de toner.

Valeurs :

| | |
|--|---|
| Mode d'agitation du développeur | Cliquez sur Démarrer pour agiter le toner. |
|--|---|

Mode Rafraîchir

Objectif :

utiliser une cartouche de toner ou une unité PHD lorsque vous devez la remplacer avant la fin de sa durée de vie utile, ou agiter le toner dans une cartouche de toner neuve.

 **ATTENTION** : L'utilisation du Mode Rafraîchir augmente la consommation de toner.

Valeurs :

| | | |
|--|----------------|--|
| Mode de rafraîchissement du toner | Jaune | Cliquez sur Jaune pour nettoyer la cartouche jaune. |
| | Magenta | Cliquez sur Magenta pour nettoyer la cartouche magenta. |
| | Cyan | Cliquez sur Cyan pour nettoyer la cartouche cyan. |
| | Noir | Cliquez sur Noir pour nettoyer la cartouche noire. |
| PHD Mode Rafraîchir | PHD | Cliquez sur PHD pour nettoyer l'unité PHD. |

[Retour à la table des matières](#)

[Retour à la table des matières](#)

Présentation des menus

- [Utilisation des menus COPIER](#)
- [Utilisation des menus NUMÉRISER](#)
- [Utilisation des menus FAX](#)
- [Utilisation des menus STATUT JOB](#)
- [Utilisation des menus CONFIGURATION](#)
- [Réglage du Verrouillage du panneau](#)

Si votre imprimante est connectée à un réseau et qu'elle est disponible pour un certain nombre d'utilisateurs, l'accès aux menus Menu admin peut être limité. Une telle restriction permet d'éviter que les autres utilisateurs n'utilisent le panneau de commande et ne modifient accidentellement les paramètres utilisateur par défaut que l'administrateur a définis.

Vous avez cependant la possibilité d'utiliser le pilote d'impression pour annuler les paramètres utilisateur par défaut et sélectionner des paramètres pour des travaux d'impression personnalisés.

Utilisation des menus COPIER

Utilisez les menus COPIER pour configurer différentes fonctions de copie.

 **REMARQUE** : Les valeurs signalées par un astérisque (*) correspondent aux réglages du menu par défaut d'origine.

Nombre de copies

Objectif :

Définir le nombre de copies (entre 1 et 99)

Couleur

Objectif :

Procéder à des copies en couleur ou en noir et blanc

Valeurs :

| | |
|--------------|---------------------------|
| Couleur* | Imprime en couleur. |
| Noir & Blanc | Imprime en noir et blanc. |

Sélection du bac

Objectif :

Permet de définir le bac d'entrée.

Valeurs :

| | |
|-------|---|
| Bac1* | Le bac 1est utilisé pour l'alimentation papier. |
| SSF | Le chargeur feuille à feuille est utilisé pour l'alimentation papier. |

Taille papier SSF

Objectif :

Permet de préciser le format papier par défaut du chargeur feuille à feuille.

Valeurs :

| |
|-----------|
| Lettre*1 |
| Folio |
| Legal |
| Exécutive |

| |
|---|
| Monarch |
| DL |
| C5 |
| Enveloppe #10 |
| A4 |
| A5 |
| B5 |
| *La mention ¹ indique des valeurs par défaut selon les pays définies en usine. |

 **REMARQUE** : La mention Taille papier SSF ne s'affiche que lorsque le support d'impression est inséré dans le chargeur feuille à feuille.

Type de papier SSF

Objectif :

Permet de préciser le type de papier par défaut du chargeur feuille à feuille.

Valeurs :

| |
|--------------------------|
| Ordinaire* |
| Ordinaire épais |
| Couvertures |
| Couvertures épais |
| Étiquette |
| Couché |
| Couché épais |
| Recyclé |
| Enveloppe |
| Ordinaire F2 |
| OrdinÉpais F2 |
| Couvertures F2 |
| CouvÉpais F2 |
| Couché F2 |
| Recyclé F2 |

 **REMARQUE** : La mention Type de papier SSF ne s'affiche que lorsque le support d'impression est inséré dans le chargeur feuille à feuille.

Réduire/agrandir

Objectif :

Agrandir ou réduire la taille de l'image copiée

Valeurs :

| |
|--|
| 100%* |
| Stmt→Ltr (129%)*1/A5→B5 (122%)*2 |
| Stmt→Lgl (154%)*1/A5→A4 (141%)*2 |
| 200% |
| Personnalisé 100% |
| 50% |
| Ldgr→Ltr (64%)*1/A4→A5 (70%)*2 |
| Lgl→Ltr (78%)*1/B5→A5 (81%)*2 |
| *1 Ces options sont affichées lorsque CONFIGURATION → Menu admin → Param système → mm/pouces est réglé sur po. |
| *2 Ces options sont affichées lorsque CONFIGURATION → Menu admin → Param système → mm/pouces est réglé sur mm. |

 **REMARQUE** : Vous pouvez définir la valeur en pourcentage pour Personnalisé.

Type de l'original

Objectif :

Améliorer la qualité de l'image en sélectionnant le type du document original.

Valeurs :

| | |
|----------------|---|
| Texte & Photo* | Utilisé pour les documents comprenant à la fois du texte et des photos. |
| Photo | Utilisé pour les documents comprenant des photos |
| Texte | Utilisé pour les documents comprenant du texte |

Taille document

Objectif :

Définir le format par défaut du document.

Valeurs :

| |
|-----------|
| Auto* |
| A4 |
| Lettre |
| B5 |
| A5 |
| Exécutive |
| Folio |
| Legal |

 **REMARQUE** : Si `Auto` est sélectionné, l'imprimante suppose que le format du document correspond au format du support d'impression chargé dans le bac 1 ou dans le chargeur feuille à feuille.

+ clair/+ foncé

Objectif :

Rendre la copie plus claire ou plus foncée que l'original.

Valeurs :

| | |
|-----------|---|
| Normal* | Fonctionne bien avec les documents dactylographiés ou imprimés standard. |
| + foncé 1 | Fonctionne bien avec les impressions claires ou les textes peu prononcés. |
| + foncé 2 | |
| + foncé 3 | |
| + clair 3 | Fonctionne bien avec les impressions foncées. |
| + clair 2 | |
| + clair 1 | |

Netteté

Objectif :

Régler la netteté de manière à obtenir une copie plus nette ou plus douce que l'original.

Valeurs :

| | |
|-----------|---|
| Normal* | La copie n'est pas plus nette ou plus douce que l'original. |
| Plus net | La copie est plus nette que l'original. |
| Plus doux | La copie est plus atténuée que l'original. |

Saturation coul.

Objectif :

Définir le degré de couleur de manière à obtenir des couleurs plus ou moins prononcées que sur l'original

Valeurs :

| |
|--|
| |
|--|

| | |
|---------------|--|
| Moyen* | La saturation des couleurs est identique à celle de l'original. |
| Elevé | Augmente la saturation des couleurs pour éclaircir la couleur de la copie. |
| Bas | Réduit la saturation des couleurs pour atténuer la couleur de la copie. |

Exposition auto

Objectif :

supprimer l'arrière-plan de l'original pour améliorer le texte sur la copie.

Valeurs :

| | |
|----------------|--|
| Marche* | Supprime l'arrière-plan pour améliorer le texte. |
| Arrêt | Ne supprime pas l'arrière-plan. |

Multiple Haut

Objectif :

Imprimer deux images originales sur une feuille de papier

Valeurs :

| | |
|-----------------|--|
| Arrêt* | L'impression multiple est désactivée. |
| Auto | Les pages originales sont automatiquement réduites conformément à la taille de la feuille de papier. |
| ID copie | Les pages sont imprimées selon leur taille originale sur la feuille de papier. |
| Manuel | Les pages sont imprimées selon la taille définie sous Réduire/agrandir sur la feuille de papier. |

Assemblé

Objectif :

Trier le travail de copie

Valeurs :

| | |
|----------------------|----------------------------------|
| Non assemblé* | Ne trie pas le travail de copie. |
| Assemblé | Trie le travail de copie. |

Marge haut/bas

Objectif :

Définir les marges du haut et du bas de la copie.

Valeurs :

| | |
|-----------------------------|--|
| 0,2 po* (4 mm*) | Précisez la valeur par incréments de 0,1 pouce (1 mm). |
| 0,0-2,0 po (0-50 mm) | |

Mrg.gauche/droite

Objectif :

Définir les marges de gauche et de droite de la copie.

Valeurs :

| | |
|-----------------------------|--|
| 0,2 po* (4 mm*) | Précisez la valeur par incréments de 0,1 pouce (1 mm). |
| 0,0-2,0 po (0-50 mm) | |

Marge centre

Objectif :

Définir la marge au centre de la copie.

Valeurs :

| | |
|----------------------|--|
| 0,0 po* (0 mm*) | Précisez la valeur par incréments de 0,1 pouce (1 mm). |
| 0,0-2,0 po (0-50 mm) | |

Copie par défaut

Objectif :

Modifier les valeurs par défaut du menu COPIER.

La fonction Copie par défaut vous permet de configurer les éléments suivants en plus des éléments du menu COPIER.

Niveau d'expoAuto

Objectif :

Définir le niveau de suppression de l'arrière-plan par défaut.

Valeurs :

| | |
|------------|--|
| Normal* | Définit le niveau de suppression de l'arrière-plan sur Normal. |
| + élevé(1) | Définit le niveau de suppression de l'arrière-plan sur + élevé(1). |
| + élevé(2) | Définit le niveau de suppression de l'arrière-plan sur + élevé(2). |

Balance couleurs

Objectif :

Définir le niveau de balance des couleurs par défaut dans une fourchette de -3 à +3.

Valeurs :

| | |
|---|--|
| Den. jaune faible | Définit le niveau de balance des couleurs du jaune à faible densité |
| Den.jaune moyenne | Définit le niveau de balance des couleurs du jaune à densité moyenne. |
| Den. jaune élevée | Définit le niveau de balance des couleurs du jaune à densité maximale. |
| Den.magen. faible minimal de la densité du magenta. | Définit le niveau de balance des couleurs du magenta à faible densité |
| Den.magenta moy | Définit le niveau de balance des couleurs du magenta à densité moyenne. |
| Den.magen. élevée | Définit le niveau de balance des couleurs du magenta à densité maximale. |
| Den.cyan faible | Définit le niveau de balance des couleurs du cyan à faible densité |
| Den.cyan moyenne | Définit le niveau de balance des couleurs du cyan à densité moyenne. |
| Den.cyan élevée | Définit le niveau de balance des couleurs du cyan à densité maximale. |
| Den. noir faible | Définit le niveau de balance des couleurs du noir à faible densité |
| Den.noir moyenne | Définit le niveau de balance des couleurs du noir à densité moyenne. |
| Den.noir élevée | Définit le niveau de balance des couleurs du noir à densité maximale. |

Utilisation des menus NUMÉRISER

Configurez différentes fonctions de numérisation à l'aide du menu NUMÉRISER.

 **REMARQUE** : Les valeurs signalées par un astérisque (*) correspondent aux réglages du menu par défaut d'origine.

Num vers courriel

Objectif :

Joindre une image numérisée à un courrier électronique

Valeurs :

| | |
|-------------------|--|
| Saisir adresse* | Vous permet de saisir une adresse de courrier électronique. |
| Carnet d'adresses | Sélectionne une adresse de courrier électronique dans le carnet d'adresses. |
| Courriel groupé | Sélectionne une adresse électronique dans les groupes d'adresses électroniques. |
| Recherche adresse | Vous permet de rechercher une adresse électronique ou un groupe d'adresses et de la/le définir en tant que destinataire du courrier électronique. |
| De | Définit l'expéditeur à l'aide d'un des éléments suivants : <ul style="list-style-type: none"> 1 Saisir adresse 1 Carnet d'adresses |

Num vers réseau

Objectif :

Stocker l'image numériser au niveau du serveur réseau ou d'un ordinateur

Valeurs :

| | |
|-------------------|---|
| Serveur* | Permet de stocker l'image numérisée sur un serveur à l'aide du protocole FTP. |
| Recherche adresse | Vous permet de rechercher l'adresse d'un serveur et de la définir comme destination du transfert. |
| Ordinateur | Permet de stocker l'image numérisée sur un ordinateur à l'aide du protocole Server Message Block (SMB). |

Numériser vers appli

Objectif :

Enregistrer des données numérisées sur un ordinateur.

La fonction Numériser vers appli vous permet d'importer des données numérisées de l'imprimante vers un ordinateur connecté via un câble USB. Le gestionnaire ScanButton doit être installé sur l'ordinateur pour permettre la réception de données.

Format fichier

Objectif :

Définir le format de fichier d'enregistrement de l'image numérisée.

Valeurs :

| |
|---------------|
| PDF* |
| MultiPageTIFF |
| TIFF |
| JPEG |

Couleur

Objectif :

Procéder à des numérisations en couleur ou en noir et blanc

Valeurs :

| | |
|-----------------|--|
| Couleur* | Numérise en couleur. |
| Couleur(Photo) | Numérise en couleur. Ceci convient à des images photographiques. |
| Noir & Blanc | Numérise en noir et blanc. |
| Niveaux de gris | Numérise en niveaux de gris. |

Résolution

Objectif :

Définir la résolution de l'image numérisée.

Valeurs :

| |
|------|
| 200* |
| 300 |
| 400 |
| 600 |

Taille document

Objectif :

Permet de définir la taille par défaut du papier.

Valeurs :

| |
|---|
| Auto* |
| A4 |
| Lettre |
| B5 |
| A5 |
| *La mention ¹ indique des valeurs par défaut selon les pays définies en usine. |

+ clair/+ foncé

Objectif :

Régler la densité de manière à obtenir une image numérisée plus claire ou plus foncée que l'original.

Valeurs :

| | |
|-----------|---|
| Normal* | Fonctionne bien avec les documents dactylographiés ou imprimés standard. |
| + foncé 1 | Fonctionne bien avec les impressions claires ou les textes peu prononcés. |
| + foncé 2 | |
| + foncé 3 | |
| + clair 3 | Fonctionne bien avec les impressions foncées. |
| + clair 2 | |
| + clair 1 | |

Netteté

Objectif :

Régler la netteté de manière à obtenir une image numérisée plus nette ou plus douce que l'original.

Valeurs :

| | |
|-----------|--|
| Normal* | L'image numérisée n'est pas plus nette ou plus atténuée que l'originale. |
| Plus net | L'image numérisée est plus nette que l'originale. |
| Plus doux | L'image numérisée est plus atténuée que l'originale. |

Contraste

Objectif :

Définir le degré de couleur de manière à ce que le contraste des couleurs soit plus ou moins prononcé par rapport à l'original

Valeurs :

| | |
|--------|---|
| Moyen* | Ne définit pas le degré de couleur de manière à ce que le contraste des couleurs soit plus ou moins prononcé par rapport à l'original |
| Elevé | Définit le degré de couleur de manière à ce que le contraste des couleurs soit plus prononcé que sur l'original |
| Bas | Définit le degré de couleur de manière à ce que le contraste des couleurs soit moins prononcé que sur l'original |

Exposition auto

Objectif :

supprimer l'arrière-plan de l'original pour améliorer le texte sur la copie.

Valeurs :

| | |
|----------------|--|
| Marche* | Supprime l'arrière-plan pour améliorer le texte. |
| Arrêt | Ne supprime pas l'arrière-plan. |

Marge haut/bas

Objectif :

Définir les marges du haut et du bas de l'image numérisée.

Valeurs :

| | |
|----------------------|--|
| 0,1 po* (2 mm*) | Précisez la valeur par incréments de 0,1 pouce (1 mm). |
| 0,0-2,0 po (0-50 mm) | |

Mrg.gauche/droite

Objectif :

Définir les marges de gauche et de droite de l'image numérisée.

Valeurs :

| | |
|----------------------|--|
| 0,1 po* (2 mm*) | Précisez la valeur par incréments de 0,1 pouce (1 mm). |
| 0,0-2,0 po (0-50 mm) | |

Marge centre

Objectif :

Définir la marge au centre de l'image numérisée.

Valeurs :

| | |
|----------------------|--|
| 0,0 po* (0 mm*) | Précisez la valeur par incréments de 0,1 pouce (1 mm). |
| 0,0-2,0 po (0-50 mm) | |

Num par défaut

Pour modifier les valeurs par défaut du menu NUMÉRISER.

La fonction Num par défaut vous permet de configurer les éléments suivants en plus des éléments du menu NUMÉRISER.

Niveau d'exposition automatique

Objectif :

Définir le niveau de suppression de l'arrière-plan par défaut.

 REMARQUE :

Valeurs :

| | |
|-------------------|--|
| Normal* | Définit le niveau de suppression de l'arrière-plan sur Normal. |
| + élevé(1) | Définit le niveau de suppression de l'arrière-plan sur + élevé(1). |
| + élevé(2) | Définit le niveau de suppression de l'arrière-plan sur + élevé(2). |

Format fich TIFF

Objectif :

Définir le format de fichier TIFF par défaut.

 **REMARQUE :**

Valeurs :

| | |
|----------|---|
| TIFF V6* | Définit le format de fichier TIFF par défaut sur TIFF V6. |
| TTN2 | Définit le format de fichier TIFF par défaut sur TTN2. |

Compression image

Objectif :

Définir le niveau de compression de l'image.

 **REMARQUE :**

Valeurs :

| | |
|--------|--|
| Moyen* | Règle le niveau de compression de l'image sur Moyen. |
| Bas | Définit le niveau de compression de l'image sur Bas. |
| Elevé | Définit le niveau de compression de l'image sur Elevé. |

TailleMax courriel

Objectif :

Définir la taille maximale d'un courrier électronique à envoyer. La valeur par défaut est de 2048 Ko.

Utilisation des menus FAX

Utilisez les menus FAX pour configurer différentes fonctions de fax.

 **REMARQUE :** Le service FAX ne peut pas être utilisé à moins d'avoir configuré un préfixe de pays dans Pays. Si Pays n'est pas configuré, un message Réglez pays du Fax s'affiche.

 **REMARQUE :** Les valeurs signalées par un astérisque (*) correspondent aux réglages du menu par défaut d'origine.

Numéro de tél

Objectif :

Saisir le numéro du télécopieur de destination.

Numéro. rapide

Objectif :

Sélectionner un code de numérotation rapide dans le répertoire. 200 codes de numérotation rapide maximum peuvent être enregistrés dans le répertoire.

Répertoire

Objectif :

Sélectionner un numéro de télécopieur dans le répertoire.

Aj entrée répert

Objectif :

Ajouter un nouveau numéro de numérotation rapide ou numéro de groupe dans le répertoire.

Numéro. groupée

Objectif :

Sélectionner un numéro de télécopieur de groupe dans le répertoire.

Rech Répertoire

Objectif :

Rechercher le répertoire pour trouver un numéro de télécopieur par nom.

Résolution

Objectif :

Définir la résolution de numérisation afin d'améliorer la qualité.

Valeurs :

| | |
|-----------|---|
| Standard* | Pour les documents contenant des caractères de taille normale |
| Fin | Pour les documents contenant de petits caractères ou des lignes fines ou les documents imprimés à l'aide d'une imprimante à aiguilles |
| Très fin | Pour les documents contenant des détails extrêmement fins. Le mode <i>Très fin</i> n'est activé que si la machine distante prend également en charge le mode <i>Très fin</i> . Voir notes ci-dessous. |
| Photo | Pour les documents comprenant des images photographiques. |

 **REMARQUE** : Les fax numérisées à l'aide du mode *Très fin* sont transmis avec la plus haute résolution prise en charge par l'appareil de réception.

+ clair/+ foncé

Objectif :

Régler la densité de manière à obtenir une copie plus claire ou plus foncée que l'original.

Valeurs :

| | |
|-----------|---|
| Normal* | Fonctionne bien avec les documents dactylographiés ou imprimés standard. |
| + foncé 1 | |
| + foncé 2 | Fonctionne bien avec les impressions claires ou les textes peu prononcés. |
| + foncé 3 | |
| + clair 3 | |
| + clair 2 | Fonctionne bien avec les impressions foncées. |
| + clair 1 | |

Raccroché

Objectif :

Envoyer ou recevoir des télécopies manuellement.

Valeurs :

| | |
|--------|--|
| Arrêt* | N'envoie et ne reçoit pas de télécopies manuellement. |
| Marche | Permet d'envoyer ou de recevoir des télécopies manuellement. |

Réc en attente

Objectif :

Recevoir des télécopies du télécopieur distant au moment souhaité

Valeurs :

| | |
|---------------|--|
| Arrêt* | Ne reçoit pas les télécopies à l'aide de la fonction Demande de réception. |
| Marche | Reçoit les télécopies à l'aide de la fonction Demande de réception. |

Départ retardé

Objectif :

Envoyer une télécopie ultérieurement.

Valeurs :

| | |
|---------------|--|
| Arrêt* | N'envoie pas les télécopies ultérieurement. |
| Marche | Permet d'envoyer une télécopie ultérieurement. |

 **REMARQUE** : 19 télécopies différées maximum peuvent être enregistrées dans le Dell™ 2135cn Color Laser Multifunction Printer.

Page couv fax

Objectif :

Définir s'il faut joindre ou non une page de couverture aux télécopies.

Valeurs :

| | |
|---------------|--|
| Arrêt* | Ne joint pas de page de couverture aux télécopies. |
| Marche | Joint une page de couverture aux télécopies. |

Fax par défaut

Objectif :

Modifier les valeurs par défaut du menu Fax.

La fonction Fax par défaut vous permet de configurer les éléments suivants en plus des éléments du menu FAX.

Départ retardé

Objectif :

Définir l'heure de début de la transmission de la télécopie.

Utilisation des menus STATUT JOB

Utilisez les menus STATUT JOB pour imprimer les fichiers stockés et les numéros de fax utilisés.

Impress stockée

Ce menu Impress stockée fournit des services d'impression applicables tels que Imp. Sécurisée et Imp de contrôle.

 **REMARQUE** : Le menu Impress stockée ne s'affiche que si une mémoire de 256 Mo minimum est installée sur l'imprimante et que Disque RAM dans Param système est activé.

Impression sécurisée

Objectif :

Imprimer des travaux confidentiels. L'imprimante maintient le travail en mémoire jusqu'à ce que vous parveniez à l'imprimante et que vous saisissez le mot de passe sur le panneau de commande.

Valeurs :

| | |
|-------------------|--|
| Imprimer et enreg | Permet d'imprimer le travail et de l'enregistrer ensuite dans la mémoire d'impression. |
| Effacer ap impr | Permet d'imprimer le travail et de le supprimer ensuite de la mémoire d'impression. |
| Effacer | Permet de supprimer le travail de la mémoire d'impression. |

Imp de contrôle

Objectif :

Permet de n'imprimer qu'une seule copie et de vérifier le résultat d'impression avant d'imprimer toutes les copies. Cette option permet d'éviter qu'un grand nombre de copies incorrectes ne soient effectuées lors de l'impression en une fois.

Valeurs :

| | |
|-------------------|--|
| Imprimer et enreg | Permet d'imprimer le travail et de l'enregistrer ensuite dans la mémoire d'impression. |
| Effacer ap impr | Permet d'imprimer le travail et de le supprimer ensuite de la mémoire d'impression. |
| Effacer | Permet de supprimer le travail de la mémoire d'impression. |

Réc sécurisée

Objectif :

Exiger un mot de passe pour imprimer des télécopies entrantes. Si la fonction Réception sécurisée est activée, l'imprimante enregistre les fax entrants et les imprime si le mot de passe correct est saisi sur le panneau de commande.

Fax terminé

Objectif :

Etablir la liste de l'état des tâches de télécopie terminées.

Fax en attente

Objectif :

Etablir la liste des tâches de télécopie en attente.

Utilisation des menus CONFIGURATION

Param par défaut

Utiliser Param par défaut pour modifier les paramètres par défaut du menu COPIER, NUMÉRISER OU FAX.

Paramètres bac

Utilisez le menu Paramètres bac pour définir le support d'impression chargé dans le bac 1.

 **REMARQUE** : Les valeurs signalées par un astérisque (*) correspondent aux réglages du menu par défaut d'origine.

Bac 1

Objectif :

Définir le papier chargé dans le bac 1.

Valeurs :

| | |
|--|-----------------|
| | Ordinaire* |
| | Ordinaire épais |

| | | |
|--------------------|--------------------------|--|
| Type de papier | Couvertures | |
| | Couvertures épais | |
| | Etiquette | |
| | Recyclé | |
| | Enveloppe | |
| | Ordinaire F2 | |
| | OrdinÉpais F2 | |
| | Couvertures F2 | |
| | Recyclé F2 | |
| Taille papier | A4* | |
| | A5 | |
| | B5 | |
| | Lettre | |
| | Folio | |
| | Legal | |
| | Exécutive | |
| | Monarch | |
| | Monarch BLP | |
| | DL | |
| | DL BLP | |
| | C5 | |
| | Enveloppe #10 | |
| | Taille perso. | |
| Affichage Popup | Marche* | Affiche un message popup qui vous invite à définir le Type de papier et le Taille papier lorsque le papier est chargé dans le bac 1. |
| | Arrêt | N'affiche pas de message popup qui vous invite à définir le Type de papier et le Taille papier lorsque le papier est chargé dans le bac 1. |

 **REMARQUE** : Pour plus d'informations concernant les formats de papier pris en charge, consultez "[Tailles de papier prises en charge](#)".

Rapports

Imprimez différents types de rapports et de listes à l'aide du menu **Rapports**.

Param système

Objectif :

Imprimer une liste indiquant les valeurs par défaut de l'utilisateur, les options installées, la quantité de mémoire d'impression installée et l'état des consommables de l'imprimante.

Param panneau

Objectif :

Imprimer une liste détaillée de tous les paramètres des menus du panneau de commande.

Liste polices PCL

Objectif :

Imprimer un échantillon des polices PCL disponibles.

Voir aussi :

["Présentation des polices"](#), ["Impression de la liste des échantillons de polices"](#)

Liste Macro PCL

Objectif :

Imprimer les informations relatives à la macro PCL téléchargée.

Historique jobs

Objectif :

Imprimer une liste détaillée des tâches d'impression, de copie, de télécopie ou de numérisation qui ont été réalisées. Cette liste contient les 20 dernières tâches.

Historiq erreurs

Objectif :

Imprimer une liste détaillée des erreurs fatales et des bourrages papier.

Page test couleur

Objectif :

Imprimer une page pour tester les couleurs.

Monit. protocole

Objectif :

Imprimer une liste détaillée des protocoles surveillés.

Docts enregistrés

Objectif :

Imprimer une liste de tous les fichiers enregistrés pour Imp. Sécurisée et Imp de contrôle dans le disque RAM.



REMARQUE : L'option Documents enregistrés ne s'affiche que si une mémoire de 256 Mo minimum est installée sur l'imprimante et que Disque RAM dans Param système est activé.

Menu admin

Configurez une série de fonctions de l'imprimante à l'aide du menu Menu admin.

Répertoire

Utilisez le menu Répertoire pour configurer les paramètres de numérotation rapide et de numérotation groupée.

Numéro. rapide

Objectif :

Mémoriser jusqu'à 200 numéros courants sous forme de numéros rapides

Numéro. groupée

Objectif :

Créer un groupe de destinations de télécopie et l'enregistrer sous un code de numérotation à deux chiffres 6 codes de numérotation groupée maximum peuvent être enregistrés.

Langue impr

Objectif :

Définir les paramètres PCL

PCL

Modifiez les réglages de l'imprimante relatifs aux travaux utilisant la langue de l'imprimante en mode d'émulation PCL à l'aide du menu PCL.

 **REMARQUE** : Les valeurs signalées par un astérisque (*) correspondent aux paramètres par défaut d'origine du menu.

Taille papier

Objectif :

Définir le format par défaut du papier.

Valeurs :

| |
|---|
| A4 * ¹ |
| A5 |
| B5 |
| Lettre * ¹ |
| Folio |
| Legal |
| Exécutive |
| Monarch |
| DL |
| C5 |
| Enveloppe #10 |
| Taille perso. |
| *La mention ¹ indique des valeurs par défaut selon les pays définies en usine. |

 **REMARQUE** : La sélection d'un format personnalisé du papier vous engage à saisir une longueur et une largeur personnalisées.

Orientation

Objectif :

Déterminer l'orientation du texte et des graphiques sur la page.

Valeurs :

| | |
|------------------|---|
| Portrait* | Permet d'imprimer le texte et les graphiques dans le sens de la largeur de la feuille. |
| Paysage | Permet d'imprimer le texte et les graphiques dans le sens de la longueur de la feuille. |

Police

Objectif :

Sélectionner la police par défaut parmi les polices enregistrées dans l'imprimante.

Valeurs :

| |
|-----------------|
| Courier* |
| Courier It |
| Courier Bd |
| Courier Bdl t |
| LetterGothic |
| LetterGothic It |
| LetterGothic Bd |
| Albertus Md |
| Albertus XBd |
| Clarendon Cd |
| Coronet |
| Marigold |
| Arial |
| Arial It |

| |
|------------------|
| Arial Bd |
| Arial Bdl t |
| Times New |
| Times New It |
| Times New Bd |
| Times New Bdl t |
| Symbol |
| Wingdings |
| Line Printer |
| Times Roman |
| Times It |
| Times Bd |
| Times Bdl t |
| Helvetica |
| Helvetica Ob |
| Helvetica Bd |
| Helvetica BdOb |
| CourierPS |
| CourierPS Ob |
| CourierPS Bd |
| CourierPS BdOb |
| SymbolPS |
| Palatino Roman |
| Palatino It |
| Palatino Bd |
| Palatino Bdl t |
| ITCBookman Lt |
| ITCBookman Ltl t |
| ITCBookmanDm |
| ITCBookmanDm It |
| HelveticaNr |
| HelveticaNr Ob |
| HelveticaNr Bd |
| HelveticaNrBdOb |
| N C Schbk Roman |
| N C Schbk It |
| N C Schbk Bd |
| N C Schbk Bdl t |
| ITC A G Go Bk |
| ITC A G Go BkOb |
| ITC A G Go Dm |
| ITC A G Go DmOb |
| ZapfC Mdl t |
| ZapfDingbats |
| CG Times |
| CG Times It |
| CG Times Bd |
| CG Times Bdl t |
| Univers Md |
| Univers Mdl t |
| Univers Bd |
| Univers Bdl t |
| Univers MdCd |
| Univers MdCdl t |
| Univers BdCd |
| Univers BdCdl t |
| AntiqueOlv |
| AntiqueOlv It |
| AntiqueOlv Bd |

| |
|-----------------|
| CG Omega |
| CG Omega It |
| CG Omega Bd |
| CG Omega Bdl t |
| GaramondAntiqua |
| Garamond Krsv |
| Garamond Hlb |
| GaramondKrsvHlb |

Jeu de symboles

Objectif :

Définir un jeu de symboles pour une police spécifique.

Valeurs :

| |
|-----------|
| ROMAN-8* |
| SYMBOL |
| PC-8 TK |
| PI FONT |
| PS MATH |
| PC-850 |
| PC-852 |
| PC-8 DN |
| PC-1004 |
| PC-775 |
| PC-8 |
| MATH-8 |
| MC TEXT |
| MS PUB |
| ISO L5 |
| ISO L6 |
| LEGAL |
| ISO-69 |
| ISO L1 |
| ISO L2 |
| ISO-4 |
| ISO-6 |
| ISO-60 |
| ISO-15 |
| ISO-17 |
| ISO-21 |
| DESKTOP |
| DNGBTSMS |
| ISO-11 |
| WIN L1 |
| WIN L2 |
| WIN L5 |
| WIN 3.0 |
| WINBALT |
| WINGDINGS |
| PS TEXT |

Taille de police

Objectif :

Définir la taille des polices typographiques vectorielles.

Valeurs :

| | |
|--------------|--|
| 12.00* | Précisez les valeurs par incréments de 0,25. |
| 4.00 - 50.00 | |

La taille de la police fait référence à la hauteur des caractères de la police. Un point est équivalent à environ 1/72 pouce.

 **REMARQUE** : Le menu Taille de police ne s'affiche que pour les polices typographiques.

Voir aussi :

["Espace et taille en points"](#)

Pas de la police

Objectif :

Permet de définir l'espacement des polices vectorielles à espacement fixe.

Valeurs :

| | |
|------------|--|
| 10.00* | Précisez la valeur par incréments de 0,01. |
| 6.00-24.00 | |

L'espacement de la police désigne le nombre de caractères à espacement fixe sur une longueur de texte d'un pouce. Avec les polices à espacement fixe non vectorielles, l'espacement s'affiche mais ne peut être modifié.

 **REMARQUE** : Le menu Pas de la police ne s'affiche que pour les polices fixes ou à espacement fixe.

Voir aussi :

["Espace et taille en points"](#)

Ligne de papier

Objectif :

Définir le nombre de lignes dans une page.

Valeurs :

| | |
|---|---|
| 64* ¹ | Précisez la valeur par incréments de 1. |
| 5-128 | |
| *La mention ¹ indique des valeurs par défaut selon les pays définies en usine. | |

L'imprimante définit l'espace entre chaque ligne (espacement vertical) à l'aide des éléments de menu Ligne de papier et Orientation. Sélectionnez les paramètres Ligne de papier et Orientation corrects avant de modifier le paramètre Ligne de papier.

Voir aussi :

["Orientation"](#)

Quantité

Objectif :

Définir la quantité d'impression par défaut. (Définissez le nombre de copies requises pour un travail déterminé à partir du pilote d'impression, les valeurs sélectionnées à partir du pilote d'impression annulent toujours les valeurs sélectionnées à partir du panneau de commande).

Valeurs :

| | |
|-------|---|
| 1* | Précisez la valeur par incréments de 1. |
| 1-999 | |

Impression Hexa

Objectif :

Déterminer plus facilement l'origine d'un problème d'impression. Lorsque l'option Impression Hexa est sélectionnée, toutes les données envoyées à l'imprimante sont imprimées dans une représentation hexadécimale à caractères. Les codes de commande ne sont pas effectués.

Valeurs :

| | |
|--------------------|---|
| Désactiver* | La fonction Impression Hexa est désactivée. |
| Activer | La fonction Impression Hexa est activée. |

Mode brouillon

Objectif :

Permet d'économiser le toner en imprimant à l'aide du mode brouillon. La qualité de l'impression diminue lors de l'impression en mode brouillon.

Valeurs :

| | |
|--------------------|---|
| Désactiver* | L'imprimante n'imprime pas en mode brouillon. |
| Activer | L'imprimante imprime en mode brouillon. |

Fin de ligne

Objectif :

Ajouter les commandes de fin de ligne.

Valeurs :

| | |
|-------------------|--|
| Arrêt* | La commande de fin de ligne n'est pas ajoutée. CR=CR, LF=LF, FF=FF |
| Ajouter-LF | La commande de saut de ligne est ajoutée. CR=CR-LF, LF=LF, FF=FF |
| Ajouter-CR | La commande de retour chariot est ajoutée. CR=CR, LF=CR-LF, FF=CR-FF |
| CR-XX | Les commandes de retour chariot et de saut de ligne sont ajoutées. CR=CR-LF, LF=CR-LF, FF=CR-FF |

Couleur par défaut

Objectif :

Spécifier le mode couleur utilisé Couleur ou Noir. Ce paramètre est utilisé pour un travail d'impression qui ne précise pas de mode d'impression.

Valeur :

| | |
|----------------|---------------------------|
| Noir* | Imprime en noir et blanc. |
| Couleur | Imprime en couleur. |

Réseau filaire

Modifiez les paramètres de l'imprimante relatifs aux travaux envoyés à l'imprimante par l'intermédiaire du réseau câblé à l'aide du menu Réseau filaire.

 **REMARQUE** : Les valeurs signalées par un astérisque (*) correspondent aux paramètres par défaut d'origine du menu.

Ethernet

Objectif :

Indiquer la vitesse de communication et les paramètres bidirectionnels Ethernet. La modification ne devient effective que lorsque l'imprimante est mise hors tension puis à nouveau sous tension.

Valeurs :

| | |
|---------------------|---|
| Auto* | Les paramètres Ethernet sont détectés automatiquement. |
| 10Base Half | Permet d'utiliser la transmission bidirectionnelle à l'alternat 10base-T. |
| 10Base Full | Permet d'utiliser la transmission bidirectionnelle simultanée 10base-T. |
| 100Base Half | Permet d'utiliser la transmission bidirectionnelle à l'alternat 100base-TX. |

100Base Full Permet d'utiliser la transmission bidirectionnelle simultanée 100base-TX.

TCP/IP

Objectif :

Configurer les paramètres TCP/IP.

Valeurs :

| | | |
|--------------------|---------|---|
| Obtenir Adresse IP | AutoIP* | Configure l'adresse IP automatiquement. Une valeur au hasard comprise entre 169.254.1.0 et 169.254.254.255 qui n'est pas utilisée à ce moment sur le réseau est définie comme adresse IP. Le masque de sous-réseau est défini comme étant le 255.255.0.0. |
| | BOOTP | Configure l'adresse IP avec BOOTP. |
| | RARP | Configure l'adresse IP avec RARP. |
| | DHCP | Configure l'adresse IP avec DHCP. |
| | Panneau | Utilisez cette option si vous souhaitez définir l'adresse IP manuellement sur le panneau de commande. |
| Adresse IP | | Si une adresse IP est définie manuellement, l'IP est attribué à l'imprimante avec le format nnn.nnn.nnn.nnn. Chaque octet qui compose nnn.nnn.nnn.nnn est une valeur comprise entre 0 et 254. 127 et toute autre valeur comprise entre 224 et 254 ne peut être utilisée pour le premier octet d'une adresse de passerelle. |
| Masque sous-rés | | Si une adresse IP est définie manuellement, le masque de sous-réseau est défini avec le format nnn.nnn.nnn.nnn. Chaque octet qui constitue nnn.nnn.nnn.nnn est une valeur comprise entre 0 et 255. 255.255.255.255 ne peut pas être utilisé pour définir le masque de sous-réseau. |
| Ad. passerelle | | Si une adresse IP est définie manuellement, l'adresse de passerelle est définie avec le format nnn.nnn.nnn.nnn. Chaque octet qui compose nnn.nnn.nnn.nnn est une valeur comprise entre 0 et 254. 127 et toute autre valeur comprise entre 224 et 254 ne peut être utilisée pour le premier octet d'une adresse de passerelle. |

Protocole

Objectif :

Activer ou de désactiver chaque protocole. La modification ne devient effective que lorsque l'imprimante est mise hors tension puis à nouveau sous tension.

Valeurs :

| | | |
|-----------------|------------|--|
| LPD | Activer* | Active le port Line Printer Daemon (LPD). |
| | Désactiver | Le port LPD est désactivé. |
| Port9100 | Activer* | Le port Port9100 est activé. |
| | Désactiver | Le port Port9100 est désactivé. |
| SNMP UDP | Activer* | Active le port Simple Network Management Protocol (SNMP) UDP. |
| | Désactiver | Le port SNMP UDP est désactivé. |
| Alerte courriel | Activer* | La fonction Alerte courriel est activée. |
| | Désactiver | La fonction Alerte courriel est désactivée. |
| EWS | Activer* | L'accès au Dell Printer Configuration Web Tool intégré à l'imprimante est activé. |
| | Désactiver | L'accès au Dell Printer Configuration Web Tool intégré à l'imprimante est désactivé. |

Filtre IP

Objectif :

Bloquer des données reçues de certaines adresses IP par le réseau câblé. Vous pouvez définir jusqu'à cinq adresses IP. La modification ne devient effective que lorsque l'imprimante est mise hors tension puis à nouveau sous tension.

Valeurs :

| | | |
|---|----------|---|
| N. n/Adresse (n est un chiffre compris entre 1 et 5.) | | Permet de définir l'adresse IP de l'option Filtre <i>n</i> . |
| N. n/Masque (n est un chiffre compris entre 1 et 5.) | | Définit le masque d'adresse de l'option Filtre <i>n</i> . |
| N. n/Mode (n est un chiffre compris entre 1 et 5.) | Arrêt* | La fonction Filtre IP de l'option Filtre <i>n</i> est désactivée. |
| | Accepter | Accepte un accès de l'adresse IP spécifiée. |
| | Rejeter | Refuse un accès de l'adresse IP spécifiée. |

 **REMARQUE** : Cet élément n'est disponible que pour LPD ou Port9100.

Initialiser NVM

Objectif :

Permet d'initialiser les données réseau câblé stockées dans la mémoire non-volatile (NVM). Une fois cette fonction exécutée et l'imprimante redémarrée, les valeurs par défaut de tous les paramètres du réseau câblé sont rétablies.

Paramètres fax

Configurez les paramètres de télécopie de base à l'aide du menu `Paramètres fax`.

 **REMARQUE** : Les valeurs signalées par un astérisque (*) correspondent aux paramètres par défaut d'origine du menu.

Mode réception

Objectif :

Sélectionner le mode de réception télécopie par défaut

Valeurs :

| | |
|-------------------------|---|
| Machine/Fax rép* | L'imprimante peut partager une ligne téléphonique avec un répondeur. Dans ce mode, l'imprimante gère le signal du fax et décroche la ligne s'il s'agit d'une tonalité de fax. Si les communications téléphoniques de votre pays sont séquentielles, ce mode n'est pas pris en charge. |
| DRPD | Avant de pouvoir utiliser l'option Détection du type de sonnerie distinctive (DRPD), votre opérateur téléphonique doit installer le service de sonnerie distincte sur votre ligne téléphonique. Une fois que l'opérateur téléphonique vous a fourni un numéro distinct pour la télécopie, avec une sonnerie distinctive, vous devez configurer le télécopieur pour qu'il gère cette forme de sonnerie spécifique. |
| Téléphone | La réception automatique du télécopieur est désactivée. Vous pouvez recevoir un fax en décrochant le combiné du téléphone externe et en composant le code de réception à distance ou en réglant <code>Raccroché sur Marche</code> (vous pouvez entendre une tonalité vocale ou la tonalité du fax distant) et en appuyant sur <code>▶</code> . |
| Fax | Reçoit automatiquement des télécopies. |
| Téléphone/Fax | Lorsque l'imprimante reçoit un fax entrant, le téléphone externe sonne pendant la durée précisée dans <code>Réc auto Fax/Tel</code> , et ensuite, l'imprimante reçoit un fax automatiquement. Si l'appel entrant n'est pas un fax, l'imprimante émet un son à partir du haut-parleur interne indiquant que l'appel est un appel téléphonique. |

Fax réc auto

Objectif :

Définir l'intervalle après lequel l'imprimante passe en mode de réception de fax après réception d'un appel entrant. Cet intervalle peut être défini entre 0 et 255 secondes. La valeur par défaut est de 0 seconde.

Réc auto Fax/Tel

Objectif :

Définir l'intervalle après lequel l'imprimante passe en mode de réception de fax lorsque le téléphone externe reçoit un appel entrant. Cet intervalle peut être défini entre 0 et 255 secondes. La valeur par défaut est de 6 secondes.

Réc auto Rép/Fax

Objectif :

Définir l'intervalle après lequel l'imprimante passe en mode de réception de télécopie lorsque le répondeur externe reçoit un appel entrant. Cet intervalle peut être défini entre 0 et 255 secondes. La valeur par défaut est de 21 secondes.

Surveill ligne

Objectif :

définir le volume de la surveillance de ligne, qui surveille de manière audible une transmission via le haut-parleur interne jusqu'à ce qu'une connexion soit obtenue.

Valeurs :

| | |
|---------------|--|
| Moyen* | Règle le volume de la surveillance de ligne sur <code>Moyen</code> . |
| Elevé | Règle le volume de la surveillance de ligne sur <code>Elevé</code> . |
| Arrêt | Coupe le volume de la surveillance de ligne. |
| Bas | Règle le volume de la surveillance de ligne sur <code>Bas</code> . |

Volume sonnerie

Objectif :

régler le volume de la sonnerie qui indique qu'un appel entrant est un appel téléphonique via le haut-parleur interne lorsque le Mode réception est réglé sur Téléphone/Fax.

Valeurs :

| | |
|---------------|---|
| Elevé* | Règle le volume de la sonnerie sur Elevé. |
| Arrêt | Coupe le volume de la sonnerie. |
| Bas | Règle le volume de la sonnerie sur Bas. |
| Moyen | Règle le volume de la sonnerie sur Moyen. |

Type de ligne

Objectif :

Sélectionner le type de ligne par défaut

Valeurs :

| | |
|--------------|---------------|
| PSTN* | Utilise PSTN. |
| PBX | Utilise PBX. |

Tonalité/Impuls.

Objectif :

Sélectionner le type de numérotation

Valeurs :

| | |
|--------------------------|---|
| Tonalité* | Utilise la numérotation par tonalité. |
| Impulsion (10PPS) | Règle le type de numérotation sur "DP (10PPS)" (Dial Pulse, 10 Pulse Per Second). |
| Impulsion (20PPS) | Règle le type de numérotation sur "DP (20PPS)" (Dial Pulse, 20 Pulse Per Second). |

Retard de renvoi

Objectif :

Définir l'intervalle entre deux tentatives d'envoi dans une plage de 3 à 255 secondes. La valeur par défaut est de 8 secondes.

Essais compo.

Objectif :

Définir le nombre d'essais de composition à effectuer lorsque le numéro de télécopie de destination est occupé, dans une plage de 0 à 13. Si vous saisissez 0, l'imprimante n'effectuera aucun rappel. La valeur par défaut est 3.

Retard compo.

Objectif :

Définir l'intervalle entre deux essais de composition dans une plage de 1 à 15 minutes. La valeur par défaut est de 1 minute.

Config. fax imp.

Objectif :

rejeter les fax non souhaitées en acceptant uniquement les fax provenant de numéros de fax enregistrés dans le Répertoire.

| | |
|---------------|--|
| Arrêt* | Ne rejète pas les télécopies envoyées à partir de numéros non souhaités. |
| Marche | Rejète les télécopies envoyées à partir de numéros non souhaités. |

Réception dist.

Objectif :

Recevoir une télécopie en saisissant un code de réception à distance au niveau du téléphone externe après avoir décroché le combiné du téléphone

Valeurs :

| | |
|---------------|---|
| Arrêt* | Ne permet pas de recevoir une télécopie en saisissant un code de réception à distance au niveau du téléphone externe. |
| Marche | Permet de recevoir une télécopie en saisissant un code de réception à distance au niveau du téléphone externe. |

Sonnerie réc dist

Objectif :

Définir la tonalité à deux chiffres permettant de lancer la réception à distance

En-tête fax

Objectif :

imprimer les informations relatives à l'expéditeur sur l'en-tête des fax.

Valeurs :

| | |
|----------------|--|
| Marche* | Imprime les informations relatives à l'expéditeur sur l'en-tête des fax. |
| Arrêt | N'imprime pas les informations relatives à l'expéditeur sur l'en-tête des fax. |

Nom en-tête fax

Objectif :

définir le nom de l'expéditeur à imprimer sur l'en-tête des fax.

Numéro de fax

Objectif :

Définir le numéro de fax de l'imprimante, qui sera imprimé sur l'en-tête d'un message de fax.

 **REMARQUE :** Veuillez à préciser le Numéro de fax avant d'utiliser Config. fax imp..

Page couv fax

Objectif :

Définir s'il faut joindre ou non une page de couverture aux télécopies.

Valeurs :

| | |
|---------------|--|
| Arrêt* | Ne joint pas de page de couverture aux télécopies. |
| Marche | Joint une page de couverture aux télécopies. |

Motif DRPD

Objectif :

Fournir un numéro distinct et une sonnerie distincte pour les télécopies

Valeurs :

| | |
|--|--|
| | DRPD est un service proposé par certaines compagnies téléphoniques. Les motifs DRPD sont définis par la compagnie téléphonique. Les motifs proposés par votre imprimante sont détaillés ci-dessous : |
|--|--|

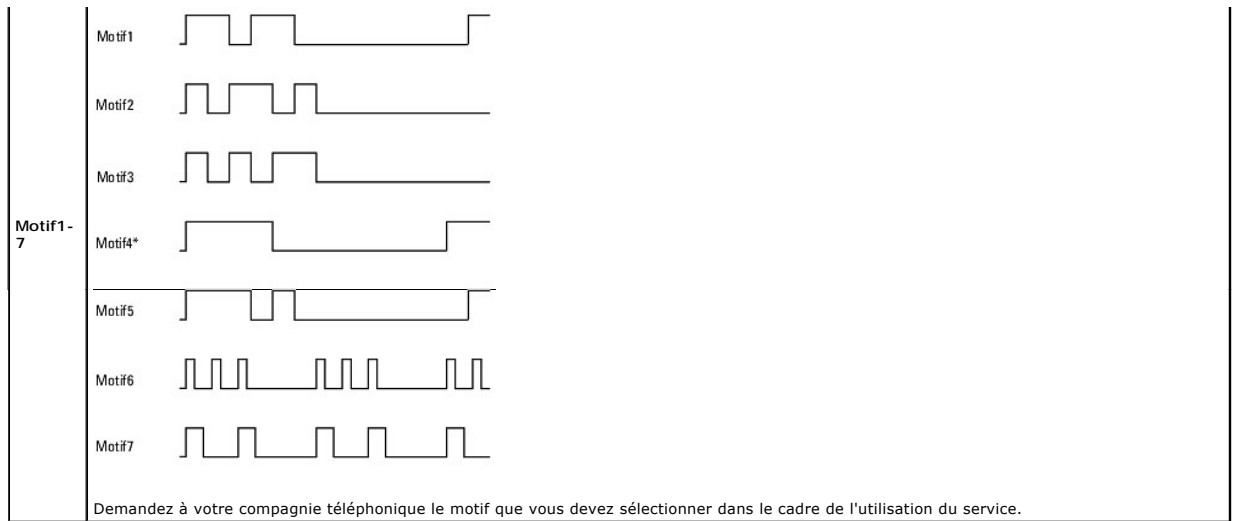

Transmettre fax

Objectif :

Déterminer de transmettre ou non des télécopies entrantes vers une destination spécifique .

Valeurs :

| | |
|--------------------------|--|
| Arrêt* | Ne transmet pas les fax entrants. |
| Uniqmt sur erreur | Transmet des fax entrants uniquement si une erreur se produit. |
| Marche | Transmet toujours les fax entrants. |

Numéro trans. fax

Objectif :

Saisir le numéro de télécopieur de la destination vers lequell les télécopies entrantes seront envoyées.

Impr. trans. fax

Objectif :

Déterminer d'imprimer ou non toutes les télécopies entrantes transmises.

Valeurs :

| | |
|---------------|---|
| Arrêt* | N'imprime pas toutes les télécopies entrantes transmises. |
| Marche | Imprime toutes les télécopies entrantes transmises. |

Imp err trans fax

Objectif :

Imprimer uniquement les télécopies entrantes dont la transmission a échoué si Impr. trans. fax est réglé sur Arrêt.

Valeurs :

| | |
|----------------|---|
| Marche* | Imprime les fax entrants qui n'ont pas pu être transférés lorsque l'option Impr. trans. fax est réglée sur Arrêt. |
| Arrêt | N'imprime pas les fax entrants qui n'ont pas pu être transférés lorsque l'option Impr. trans. fax est réglée sur Arrêt. |

Comp préfixe

Objectif :

Choisir de définir ou non un numéro de préfixe.

Valeurs :

| | |
|---------------|--------------------------------------|
| Arrêt* | Ne définit pas de numéro de préfixe. |
| Marche | Définit un numéro de préfixe. |

N° comp préfixe

Objectif :

Définir un numéro de préfixe (jusqu'à cinq chiffres). Ce numéro sera composé avant la numérotation automatique du numéro. Il est utile pour accéder à l'installation automatique d'abonné avec postes supplémentaires (PABX).

Supprimer taille

Objectif :

régler l'imprimante afin qu'elle supprime les images ou du texte au bas d'une page de fax si la page entière ne correspond pas au papier de sortie.

Valeurs :

| | |
|-----------------------|--|
| Arrêt* | Imprime l'excédent d'images ou de texte en bas d'une page de télécopie sans le rejeter. |
| Marche | Supprime les images ou le texte en trop. |
| Réduction auto | Réduit automatiquement une page de fax de manière à ce qu'elle corresponde à la taille de papier appropriée. |

ECM

Objectif :

Déterminer d'activer ou de désactiver l'Error Correction Mode (ECM). Pour utiliser l'ECM, les machines distantes doivent également prendre en charge l'ECM.

Valeurs :

| | |
|----------------|----------------------|
| Marche* | L'ECM est activé. |
| Arrêt | L'ECM est désactivé. |

Vitesse de modem

Objectif :

Régler la vitesse du modem du télécopieur en cas d'erreur de transmission ou de réception de télécopie. Les valeurs sont exprimées en Kbps.

Valeurs :

| |
|--------|
| 33.6 * |
| 2.4 |
| 4.8 |
| 9.6 |
| 14.4 |

Pays

Objectif :

sélectionner le pays dans lequel l'imprimante est utilisée.

Activité fax

Objectif :

Définir d'imprimer automatiquement ou non un rapport d'activité du télécopieur toutes les 50 communications entrantes ou sortantes de télécopies

Valeurs :

| | |
|-------------------------|--|
| Impression auto* | Imprime automatiquement un rapport d'activité du télécopieur toutes les 50 communications de télécopie entrantes ou sortantes. |
| Ss imp. auto | N'imprime pas automatiquement un rapport d'activité du télécopieur toutes les 50 communications de télécopie entrantes ou sortantes. |

Transmission fax

Objectif :

Définir ou non l'impression d'un résultat de transmission à l'issue de la transmission d'une télécopie.

Valeurs :

| | |
|--------------------------|---|
| Tjs imprimer | Imprime un rapport de transmission après chaque transmission de télécopie. |
| Impr. sur erreur* | Imprime un rapport de transmission uniquement si une erreur se produit. |
| Désactiver Impr. | N'imprime pas de rapport de transmission après une transmission de télécopie. |

Emission fax

Objectif :

Définir ou non l'impression d'un résultat de transmission à l'issue de la transmission d'une télécopie vers plusieurs destinations.

Valeurs :

| | |
|-------------------------|---|
| Tjs imprimer* | Imprime un rapport de transmission après chaque transmission de télécopie. |
| Impr. sur erreur | Imprime un rapport de transmission uniquement si une erreur se produit. |
| Désactiver Impr. | N'imprime pas de rapport de transmission après une transmission de télécopie vers plusieurs destinations. |

Protocole fax

Objectif :

définir s'il faut imprimer le rapport de surveillance des protocoles qui contribue à identifier la cause d'un problème de communication.

Valeurs :

| | |
|--------------------------|---|
| Désactiver Impr.* | N'imprime pas le rapport du pilote du protocole. |
| Tjs imprimer | Imprime un rapport du pilote du protocole après chaque transmission de télécopie. |
| Impr. sur erreur | Imprime le rapport du pilote du protocole uniquement si une erreur se produit. |

Param système

Utilisez **Param système** pour configurer le mode d'économie d'énergie, les tonalités d'avertissement, la durée d'expiration, la langue d'affichage de l'appareil et les paramètres d'impression automatique des journaux de l'imprimante.

 **REMARQUE** : Les valeurs signalées par un astérisque (*) correspondent aux paramètres par défaut d'origine du menu.

Minuterie veille

Objectif :

Préciser l'heure de la transition vers le mode d'économie d'énergie.

Valeurs :

| | | |
|--------------|-----------------|--|
| Mode1 | 5min* | Précise l'heure de la transition vers le Mode d'économie d'énergie 1 et le Mode d'économie d'énergie 2 en minutes. |
| | 5-60 min | |
| Mode2 | 6min* | |
| | 1-6 min | |

Saisissez 5 pour que le mode d'économie d'énergie soit activé cinq minutes après la fin du travail. Cette opération permet d'utiliser beaucoup moins d'énergie mais demande un temps de préchauffage de l'imprimante plus important. Saisissez 5 si votre imprimante est branchée sur le même circuit électrique que l'éclairage d'une pièce et que vous remarquez des baisses de tension.

Si votre imprimante fonctionne en permanence, sélectionnez une valeur élevée. La plupart du temps, ce réglage permet de garder l'imprimante prête à fonctionner avec un temps de préchauffage réduit. Sélectionnez une valeur comprise entre 5 et 60 minutes pour le mode d'économie d'énergie si vous souhaitez établir un équilibre entre la consommation d'énergie et un temps de préchauffage plus court.

L'imprimante passe automatiquement du mode d'économie d'énergie au mode de veille lorsqu'elle reçoit des données en provenance de l'ordinateur ou d'un fax distant. Vous pouvez également modifier l'état de l'imprimante et passer en mode de veille en appuyant sur un bouton du panneau de commande.

Réinitial auto

Objectif :

Réinitialiser automatiquement les valeurs par défaut des paramètres COPIER, NUMÉRISER et FAX et rétablir le mode de veille si les paramètres ne sont pas définis à l'issue de la période de temps indiquée

Valeurs :

| |
|--------|
| 45sec* |
| 1 min |
| 2 min |
| 3 min |
| 4 min |

Tonalité alerte

Objectif :

Configurer les paramètres des tonalités émises par l'imprimante en fonctionnement ou lorsqu'un message d'avertissement apparaît.

Valeurs :

| | | |
|---------------------------|--------|--|
| TonalitéSélec pan | Bas | Emet une tonalité si la saisie sur le panneau de commande est correcte. |
| | Moyen | |
| | Elevé | |
| | Arrêt* | |
| Ton. alerte pan | Bas | Emet une tonalité si la saisie sur le panneau de commande est incorrecte. |
| | Moyen | |
| | Elevé | |
| | Arrêt* | |
| TonalMachine prête | Bas | Emet une tonalité lorsque l'imprimante est prête à exécuter une tâche. |
| | Moyen* | |
| | Elevé | |
| | Arrêt | |
| Tonalité copie | Bas | Emet une tonalité lorsqu'un travail de copie est terminé. |
| | Moyen* | |
| | Elevé | |
| | Arrêt | |
| TonalitéNon copie | Bas | Emet une tonalité lorsqu'un travail autre qu'une copie est terminé. |
| | Moyen* | |
| | Elevé | |
| | Arrêt | |
| Tonalité erreur | Bas | Emet une tonalité lorsqu'un travail se termine anormalement. |
| | Moyen* | |
| | Elevé | |
| | Arrêt | |
| Tonalité alerte | Bas | Emet une tonalité lorsqu'un problème survient. |
| | Moyen* | |
| | Elevé | |
| | Arrêt | |
| Fin de papier | Bas | Emet une tonalité lorsque l'imprimante est à court de papier. |
| | Moyen* | |
| | Elevé | |
| | Arrêt | |
| Toner faible | Bas | Emet une tonalité lorsque le niveau de toner ou d'un autre consommable est faible. |
| | Moyen* | |
| | Elevé | |

| | | |
|------------------------|---------------|--|
| | Arrêt | N'émet pas de tonalité lorsque le niveau de toner ou d'un autre consommable est faible. |
| Alerte eff auto | Bas | Emet une tonalité 5 secondes avant que l'imprimante n'effectue l'effacement automatique. |
| | Moyen | |
| | Elevé | |
| | Arrêt* | N'émet pas de tonalité 5 secondes avant que l'imprimante n'effectue l'effacement automatique. |
| Tonalité base | Bas | Emet une tonalité lorsque les valeurs par défaut du panneau de commande sont rétablies à l'aide du menu boucle. |
| | Moyen | |
| | Elevé | |
| | Arrêt* | N'émet pas de tonalité lorsque les valeurs par défaut du panneau de commande sont rétablies à l'aide du menu boucle. |
| Tous tons | Bas | Règle le volume de toutes les tonalités d'alerte immédiatement. |
| | Moyen* | |
| | Elevé | |
| | Arrêt | Désactive toutes les tonalités d'alerte. |

Expiration

Objectif :

préciser le temps (en secondes) pendant lequel doit patienter l'imprimante pour recevoir les données en provenance de l'ordinateur. Le travail d'impression est annulé si la durée d'expiration est dépassée.

Valeurs :

| | |
|------------------|--|
| 30 sec* | Précise le temps pendant lequel doit patienter l'imprimante pour recevoir les données en provenance de l'ordinateur. |
| 5-300 sec | |
| Arrêt | Permet de désactiver la fonction d'expiration du travail. |

Param horloge

Objectif :

définir les formats de l'heure et de la date.

Valeurs :

| | | |
|-----------------------|--|---|
| Définir date | Définit la date en fonction des paramètres de Format date. | |
| Définir heure | Règle l'heure. | |
| Format date | Définit le format de la date. | |
| Format heure | 24h* | Permet de régler l'heure au format 24H. |
| | 12h | Permet de régler l'heure au format 12H. |
| Fuseau horaire | Règle le fuseau horaire. | |

mm/pouces

Objectif :

Indique l'unité de mesure par défaut affichée après la valeur numérique sur le panneau de commande.

Valeurs :

| | |
|-----------|---|
| mm | Sélectionne le millimètre comme unité de mesure par défaut. |
| po | Sélectionne le pouce comme unité de mesure par défaut. |

 **REMARQUE** : La valeur par défaut pour mm/pouces varie en fonction d'autres paramètres, tels que Pays et Taille document.

 **REMARQUE** : Redémarrez votre imprimante lorsque vous modifiez les paramètres du menu Disque RAM.

Impr journal auto

Objectif :

imprimer automatiquement un rapport d'historique des travaux tous les 20 travaux.

Valeurs :

| | |
|---------------|--|
| Arrêt* | N'imprime pas automatiquement un rapport d'historique des travaux. |
| Marche | Imprime automatiquement un rapport d'historique des travaux. |

Les historiques d'impression peuvent également être imprimés à l'aide du menu `Rapports admin`.

 **REMARQUE** : Redémarrez votre imprimante lorsque vous modifiez les paramètres du menu `Disque RAM`.

ID impression

Objectif :

Indiquer l'emplacement où l'ID utilisateur doit être imprimé.

Valeurs :

| | |
|--------------------|---|
| Arrêt* | L'ID utilisateur n'est pas imprimé. |
| Haut gauche | L'ID utilisateur est imprimé dans la partie supérieure gauche de la page. |
| Haut droite | L'ID utilisateur est imprimé dans la partie supérieure droite de la page. |
| Bas gauche | L'ID utilisateur est imprimé dans la partie inférieure gauche de la page. |
| Bas droite | L'ID utilisateur est imprimé dans la partie inférieure droite de la page. |

 **REMARQUE** : Lors d'une impression sur un format papier DL, une partie de l'ID utilisateur risque de ne pas s'imprimer correctement.

Impr texte

Objectif :

indiquer si l'imprimante sort les données PDL, qui ne sont pas prises en charge par l'imprimante, sous forme de texte lorsqu'elle les reçoit. Les données texte sont imprimées sur du papier de format A4 ou Letter.

Valeurs :

| | |
|----------------|--|
| Marche* | L'imprimante imprime les données reçues sous forme de données texte. |
| Arrêt | L'imprimante n'imprime pas les données reçues. |

Disque RAM

Objectif :

Permet d'allouer de la mémoire au système de fichiers du disque RAM pour les fonctions `Impression sécurisée` et `Impression de contrôle`. La modification ne devient effective que lorsque l'imprimante est mise hors tension puis à nouveau sous tension.

Valeurs :

| | |
|-------------------|--|
| 100MO* | Une mémoire de 100 Mo est allouée au système de fichiers du disque RAM. |
| 150MO | Une mémoire de 150 Mo est allouée au système de fichiers du disque RAM. |
| Désactiver | La mémoire n'est pas allouée au système de fichiers du disque RAM. Les travaux <code>Impression sécurisée</code> et <code>Impression de contrôle</code> sont annulés et enregistrés dans l'historique des travaux. |
| 50MO | Une mémoire de 50 Mo est allouée au système de fichiers du disque RAM. |

 **REMARQUE** : Le menu `Disque RAM` ne s'affiche que si une mémoire de 256 Mo est installée sur l'imprimante.

 **REMARQUE** : Redémarrez votre imprimante lorsque vous modifiez les paramètres du menu `Disque RAM`.

Remplacer bac

Objectif :

Indique si une taille différente de papier doit être utilisée lorsque le papier chargé dans le bac indiqué ne correspond pas aux paramètres du format de papier pour le travail en cours.

Valeurs :

| | |
|-------------------------|--|
| Arrêt | Aucun autre format de bac n'est accepté. |
| Taille la + gde | Le papier de format immédiatement supérieur est utilisé. S'il n'existe pas de papier plus grand, l'imprimante utilise le papier de la taille la plus proche. |
| Taille + proche* | Le papier de format le plus proche est utilisé. |

Entretien

Initialisez la mémoire NV (non volatile), configurez les paramètres de réglage de la qualité du papier ordinaire et configurez les paramètres de sécurité à l'aide du menu **Entretien**.

 **REMARQUE** : Les valeurs signalées par un astérisque (*) correspondent aux paramètres par défaut d'origine du menu.

Densité papier

Objectif :

Préciser les paramètres de densité papier.

Valeurs :

| | |
|-----------|---------|
| Ordinaire | Léger* |
| | Normal |
| Etiquette | Normal* |
| | Léger |

Réglage BTR

 **NOTE** : La qualité d'impression change selon les valeurs de configuration sélectionnées pour cet élément.

Objectif :

Préciser le réglage de la tension du rouleau de transfert pour chaque type de papier.

Valeurs :

| | |
|-------------------|---------|
| Ordinaire | 0* |
| | -6 - +6 |
| Ordinaire épais | 0* |
| | -6 - +6 |
| Couvertures | 0* |
| | -6 - +6 |
| Couvertures épais | 0* |
| | -6 - +6 |
| Étiquette | 0* |
| | -6 - +6 |
| Couché | 0* |
| | -6 - +6 |
| Couché épais | 0* |
| | -6 - +6 |
| Enveloppe | 0* |
| | -6 - +6 |

Régl Fuser

 **NOTE** : La qualité d'impression change selon les valeurs de configuration sélectionnées pour cet élément.

Objectif :

Régler le paramètre de température de la cartouche de fusion pour chaque type de papier.

Valeurs :

| | |
|-----------------|---------|
| Ordinaire | 0* |
| | -2 - +2 |
| Ordinaire épais | 0* |
| | -2 - +2 |

| | |
|-------------------|---------|
| Couvertures | 0* |
| | -2 - +2 |
| Couvertures épais | 0* |
| | -2 - +2 |
| Étiquette | 0* |
| | -2 - +2 |
| Couché | 0* |
| | -2 - +2 |
| Couché épais | 0* |
| | -2 - +2 |
| Enveloppe | 0* |
| | -2 - +2 |

Réglage rég auto

Objectif :

Définir la réalisation ou non de l'ajustement de l'enregistrement de la couleur.

Valeurs :

| | |
|---------|--|
| Marche* | Réalise automatiquement l'ajustement de l'enregistrement de la couleur. |
| Arrêt | Ne réalise pas automatiquement l'ajustement de l'enregistrement de la couleur. |

Réglage rég coul

Objectif :

réaliser manuellement l'ajustement de l'enregistrement de la couleur.

Les ajustements manuels de l'enregistrement de la couleur sont requis lorsque l'imprimante est installée la première fois et après un déplacement.

 **REMARQUE** : La fonction Réglage rég coul peut être configurée si Réglage rég auto est réglé sur Arrêt.

Valeurs :

| | | | | |
|-------------------|---|---|------------|--|
| Correct. Auto | Réalise automatiquement la correction du calage des couleurs. | | | |
| Graph enrég coul | Imprime un graphique de calage des couleurs. Le graphique de calage des couleurs imprime un patron en forme de grille des lignes de jaune, magenta et cyan. Sur le graphique, localisez les valeurs à droite qui sont à côté des lignes les plus droites pour chacune des trois couleurs. Si la valeur pour la ligne la plus droite est 0, l'ajustement de l'enregistrement de la couleur n'est pas requis. Si la valeur de la ligne la plus droite est autre que 0, précisez les valeurs de réglage dans Ajustement latéral et Traiter ajustement. | | | |
| Entrer le réglage | Ajustement latéral | J | -9 - +9 | Précise les valeurs d'ajustement latéral des couleurs (perpendiculaire au sens de chargement du papier) de manière individuelle pour Jaune, Magenta et Cyan. |
| | | M | | |
| | | C | | |
| | Traiter ajustement | J | -9 - +9 | Précise les valeurs d'ajustement des couleurs du procédé (sens de chargement du papier) de manière individuelle pour Jaune, Magenta et Cyan. |
| | | M | | |
| | | C | | |

 **REMARQUE** : Assurez-vous de retirer le papier du chargeur feuille à feuille avant de procéder à Correct. Auto.

Nettoyer Dévelop

Objectif :

agiter le toner dans une cartouche de toner neuve.

Rafraîchir toner

Objectif :

Nettoyer le toner dans chaque cartouche.

Rafraîchir tambour

Objectif :

Nettoyer la surface de l'unité PHD.

Initialiser NVM

Objectif :

initialiser la mémoire non volatile (NV). Une fois cette procédure réalisée et l'imprimante redémarrée, les valeurs par défaut des paramètres du menu sont rétablies.

Valeurs :

| | |
|-------------------|--|
| Utilisateur (fax) | Initialise les entrées de numéros de fax dans le répertoire. |
| Utilisateur (num) | Initialise les entrées d'adresses de serveurs et électroniques dans le répertoire. |
| Section système | Initialise les paramètres du système. |

Init cpteur impr

Objectif :

Initialiser le compteur d'impression de l'imprimante. Lorsque le compteur d'impression est initialisé, le compteur revient à zéro.

Toner non-Dell

Objectif :

Préciser d'utiliser ou non une cartouche de toner d'une autre marque.

 **NOTE** : L'utilisation d'une cartouche de toner qui ne soit pas de la marque Dell risque de rendre indisponible certaines fonctions de l'imprimante, de réduire la qualité d'impression ou de restreindre la fiabilité de l'imprimante. Il est recommandé d'utiliser une nouvelle cartouche de toner de la marque Dell. La garantie Dell ne couvre pas les problèmes qui pourraient survenir à la suite de l'utilisation d'accessoires, pièces ou composants qui n'auraient pas été fournis par Dell.

Valeurs :

| | |
|--------|---|
| Arrêt* | N'utilise pas de cartouche de toner d'une autre marque. |
| Marche | Utilise une cartouche de toner d'une autre marque. |

Régler altitude

Objectif :

préciser l'altitude de l'endroit où est installée l'imprimante.

Le phénomène de décharge pour charger le photoconducteur varie en fonction de la pression barométrique. Les ajustements sont réalisés en précisant l'altitude de l'endroit où est utilisée l'imprimante.

 **NOTE** : Un paramètre d'ajustement d'altitude incorrect entraîne une mauvaise qualité d'impression, une indication incorrecte du toner résiduel, etc.

Valeurs :

| | |
|--------|--|
| 0 m* | Définit l'altitude de l'emplacement de l'imprimante. |
| 1000 m | |
| 2000 m | |
| 3000 m | |

Param sécurisés

Définissez un mot de passe permettant de restreindre l'accès aux menus à l'aide du menu *Param sécurisés*. Cette option permet d'éviter que des éléments ne soient modifiés de manière accidentelle.

 **REMARQUE** : Les valeurs signalées par un astérisque (*) correspondent aux paramètres par défaut d'origine du menu.

Voir aussi :

["Réglage du Verrouillage du panneau"](#)

Verrou panneau

Objectif :

Définir le verrouillage ou non de Menu admin par un mot de passe et définir ou modifier ce mot de passe.

Valeurs :

| | | |
|-------------------------|--------------------|---|
| Déf verr panneau | Désactiver* | Menu admin n'est pas verrouillé par un mot de passe. |
| | Activer | Menu admin est verrouillé par un mot de passe. |
| Modifier MDP | 0000* | Définit ou modifie le mot de passe requis pour l'accès à Menu admin . |
| | 0000-9999 | |

Fonction activée

 **REMARQUE** : Avant d'activer Fonction activée, assurez-vous que la fonction Verrou panneau est activée.

Objectif :

définir s'il faut activer ou désactiver chaque service de l'imprimante ou si un mot de passe pour utiliser les services est requis.

Valeurs :

| | | |
|------------------|--------------------------|---|
| Copier | Marche | Le service Copier est activé. |
| | Marche(Mot passe) | Active le service Copier mais nécessite un mot de passe pour utiliser le service. |
| | Arrêt | Le service Copier est désactivé. |
| Numériser | Marche | Le service Numériser est activé. |
| | Marche(Mot passe) | Active le service Numériser mais nécessite un mot de passe pour utiliser le service. |
| | Arrêt | Le service Numériser est désactivé. |
| Fax | Marche | Le service Faxer est activé. |
| | Marche(Mot passe) | Active les services Faxer, mais nécessite un mot de passe pour envoyer des fax (ne nécessite pas de mot de passe pour recevoir des fax entrants). |
| | Arrêt | Désactive le service Faxer (l'imprimante ne recevra ni n'enverra de fax). |

Réc sécurisée

 **REMARQUE** : Avant d'activer Réc sécurisée, assurez-vous que la fonction Déf verr panneau est sélectionnée.

Objectif :

Spécifier d'exiger ou non un mot de passe pour recevoir des télécopies et de déterminer ou modifier ce mot de passe.

Valeurs :

| | | |
|--------------------------|--------------------|--|
| Déf réc sécurisée | Désactiver* | Aucun mot de passe requis pour la réception de télécopies. |
| | Activer | Mot de passe requis pour la réception de télécopies. |
| Modifier MDP | 0000* | Détermine ou modifie le mot de passe requis pour la réception de télécopies. |
| | 0000-9999 | |

Rapports admin

Imprimez différents types de rapports et de listes du Menu admin à l'aide du menu Rapports admin.

Numéro. rapide

Objectif :

Imprimer le rapport de numérotation rapide

Carnet d'adresses

Objectif :

Imprimer le rapport du **Carnet d'adresses**.

Adresse serveur

Objectif :

Imprimer le rapport des adresses serveur.

Activité fax

Objectif :

Imprimer le rapport d'activité du télécopieur

Attente fax

Objectif :

Imprimer le rapport des télécopies en attente

Compteur impr

 **REMARQUE** : Selon les paramètres du **Dell Printer Configuration Web Tool**, **Dell ColorTrack** s'affiche au lieu de **Compteur impr**.

Objectif :

Pour imprimer les rapports concernant le nombre total de pages imprimées. S'il est imprimé à l'aide du panneau de commande ou du **Dell Printer Configuration Web Tool**, le rapport sera intitulé **Rapport volume d'impression**.

Dell ColorTrack

Objectif :

Indiquer quels utilisateurs ont accès à l'impression couleur et pour limiter le volume d'impression par utilisateur.

 **REMARQUE** : Selon les paramètres du **Dell Printer Configuration Web Tool**, **Compteur impr** s'affiche au lieu de **Dell ColorTrack**.

Langue panneau

Objectif :

Permet de déterminer la langue du texte affiché sur le panneau de commande.















Valeurs :

| |
|-----------------|
| English* |
| Français |
| Italiano |
| Deutsch |
| Español |
| Nederlands |
| Dansk |
| Norsk |
| Svenska |

Réglage du Verrouillage du panneau

Cette fonction permet d'empêcher le personnel non autorisé de modifier les paramètres définis par l'administrateur. Lors de l'impression ordinaire, les

éléments peuvent être sélectionnés à partir des menus et les paramètres de l'imprimante restent inchangés. Pour l'impression ordinaire, des éléments peuvent être configurés à l'aide du pilote d'impression.

1. Appuyez sur  jusqu'à ce que >CONFIGURATION s'affiche et appuyez ensuite sur .
2. Appuyez sur  jusqu'à ce que >Menu admin s'affiche, puis appuyez sur .
3. Appuyez sur  jusqu'à ce que >Param sécurisés s'affiche, puis appuyez sur .
4. L'option Verrou panneau est affichée. Appuyez sur .
5. L'option Déf verr panneau s'affiche. Appuyez sur .
6. Appuyez sur  jusqu'à ce que Activer s'affiche et appuyez ensuite sur .
7. Appuyez sur  pour retourner au menu précédent.
8. Appuyez sur  jusqu'à ce que >Modifier MDP s'affiche, puis appuyez sur .
9. Saisissez de nouveau le mot de passe afin de confirmer le mot de passe saisi et appuyez ensuite sur .











Le mot de passe est modifié.

 **REMARQUE** : Si vous avez oublié votre mot de passe, mettez l'imprimante hors tension. Mettez ensuite l'imprimante sous tension tout en appuyant sur la touche **Menu**. Maintenez la touche **Menu** enfoncée jusqu'à ce que le menu en tête s'affiche. Cette opération permet de rétablir le mot de passe par défaut du panneau. Notez que le mot de passe pour Verrou panneau, Fonction activée et Réc sécurisée est désactivé. Notez également que les paramètres pour Carnet d'adresses et FAX sont effacés..

 **REMARQUE** : Si Verrouillage du panneau est réglé sur Activer, le mot de passe par défaut est 0000. Pour de plus amples informations, reportez-vous à "[Fonction activée](#)".

Désactivation du verrouillage du panneau

 **REMARQUE** : Avant de désactiver Verrou panneau, assurez-vous que les fonctions Fonction activée et Réc sécurisée sont désactivées.

1. Appuyez sur  jusqu'à ce que >CONFIGURATION s'affiche, appuyez ensuite sur .
2. Appuyez sur  jusqu'à ce que >Menu admin s'affiche, puis appuyez sur .
3. Appuyez sur  jusqu'à ce que >Param sécurisés s'affiche, puis appuyez sur .
4. L'option Verrou panneau est affichée. Appuyez sur .
5. L'option Déf verr panneau est affichée. Appuyez sur .
6. Appuyez sur  jusqu'à ce que Désactiver s'affiche et appuyez ensuite sur .

[Retour à la table des matières](#)

[Retour à la table des matières](#)

Présentation de vos logiciels d'imprimante

● [Utilitaire Réglages de l'imprimante](#)

Pour installer une association de logiciels adaptée à votre système d'exploitation, utilisez le CD *Pilotes et utilitaires* fourni avec votre imprimante.

Fenêtre Etat de l'imprimante

Si une erreur ou un avertissement se produit, par exemple, en cas de bourrage papier ou de niveau de toner faible, vous recevez une alerte de la fenêtre **Etat de l'imprimante**.

Par défaut, la fenêtre d'**Etat de l'imprimante** est uniquement lancée lorsqu'une erreur survient. Lorsqu'une erreur se produit, le message d'erreur s'affiche dans la fenêtre d'**Etat de l'imprimante**. Vous pouvez régler la fenêtre d'**Etat de l'imprimante** afin qu'elle soit toujours lancée lors de l'impression dans **Propriétés de la fenêtre d'état de l'impression**.

Vous pouvez également vérifier le niveau du toner, la quantité restante de papier ou la configuration des options de l'imprimante locale.

Centre du Moniteur d'état

L'application **Centre du Moniteur d'état** vous permet de gérer plusieurs occurrences de la **Fenêtre d'état** pour une imprimante particulière.

Sélectionnez une imprimante dans la liste affichée (ou dans **Sélection de l'imprimante**) et cliquez sur son nom pour ouvrir une **Fenêtre d'état** pour une imprimante spécifique.

Système de gestion de fournitures Dell™

Vous pouvez lancer la boîte de dialogue **Système de gestion de fournitures Dell** depuis le menu **Tous les programmes** ou l'icône situé sur le bureau.

Vous pouvez commander des consommables par téléphone ou depuis Internet.

1. Cliquez sur **démarrer** → **Tous les programmes** → **Imprimantes Dell** → **Logiciel imprimante laser couleur supplémentaire** → **Utilitaire de lancement rapide**.

La fenêtre **Système de gestion de fournitures Dell** s'affiche.

2. Sélectionnez votre imprimante dans la liste **Sélectionner le modèle de l'imprimante**.
3. Si vous commandez depuis le Web :
 - a. Si vous ne parvenez pas à obtenir automatiquement les informations depuis votre imprimante à l'aide de la communication bidirectionnelle, une fenêtre vous invitant à saisir le numéro de série s'affiche. Saisissez le numéro d'identification pour la maintenance de votre imprimante Dell™ dans le champ donné.

Le numéro de série est situé à l'intérieur du capot latéral de l'imprimante.
 - b. Sélectionnez un URL dans la liste **Sélectionnez l'URL de réapprovisionnement**.
 - c. Cliquez sur **Visitez le site Internet Dell de commande de fournitures d'imprimantes**.
4. En cas de commande par téléphone, composez le numéro qui s'affiche sous le titre **Commander par téléphone**.

User Setup Disk Creating Tool

Le programme **User Setup Disk Creating Tool**, situé dans le dossier **MakeDisk**, sous le dossier **Utilities** du CD *Pilotes et utilitaires* et les pilotes d'impression situés sur le CD *Pilotes et utilitaires* permettent de créer les ensembles d'installation des pilotes qui contiennent les paramètres personnalisés du pilote. L'ensemble d'installation d'un pilote peut contenir un ensemble de paramètres du pilote d'impression qui ont été enregistrés et les données correspondants à des éléments comme :

- 1 l'orientation de l'impression et le nombre de documents sur la page (paramètres du document),
- 1 les filigranes
- 1 les références pour les polices,

Si vous souhaitez définir les mêmes paramètres de pilote d'impression sur plusieurs ordinateurs sur lesquels le même système d'exploitation est exécuté, créez un disque d'installation sur une disquette ou utilisez le serveur du réseau. L'utilisation du disque d'installation créé réduit la quantité de travail nécessaire à l'installation du pilote d'impression.

- 1 Installez le pilote d'impression de le Dell™ 2135cn Color Laser Multifunction Printer sur l'ordinateur sur lequel le disque d'installation sera créé.
- 1 Le disque d'installation ne peut être utilisé que sur l'ordinateur sur lequel il a été créé ou sur des ordinateurs sur lesquels le même système d'exploitation est exécuté. Créez un disque d'installation distinct pour chaque système d'exploitation.

Mise à jour du logiciel

Les mises à jour du microcode et/ou du pilote peuvent être téléchargées depuis le site Web de support de Dell sur support.dell.com.

Utilitaire Réglages de l'imprimante

A l'aide de la fenêtre Utilitaire de lancement rapide, il vous est possible d'ouvrir les options **Fenêtre d'état**, **Boîte à outils**, **Actualisateur**, **Diagnostic de pannes**, **Editeur du carnet d'ad.**, **Gestionnaire bouton num.** et **Centre de num. Dell**.

Pour utiliser l'**Utilitaire de lancement rapide**, choisissez d'installer l'**Utilitaire de lancement rapide** lorsque vous installez le logiciel Dell.

Pour de plus amples informations concernant l'installation du logiciel, reportez-vous à "[Configuration de l'impression partagée](#)".

Pour ouvrir la fenêtre **Utilitaire de lancement rapide** :

1. Cliquez sur **démarrer**→ **Tous les programmes**→ **Imprimantes Dell**→ **Logiciel imprimante laser couleur supplémentaire**→ **Utilitaire de lancement rapide**.

La boîte de dialogue **Utilitaire de lancement rapide** s'ouvre.

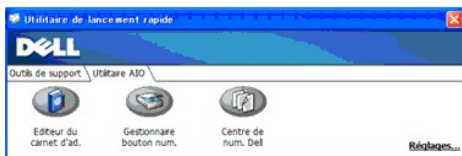
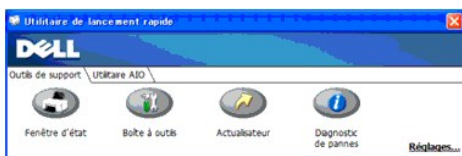

2. La fenêtre **Utilitaire de lancement rapide** comporte sept boutons: **Fenêtre d'état**, **Boîte à outils**, **Actualisateur**, **Diagnostic de pannes**, **Editeur du carnet d'ad.**, **Gestionnaire bouton num.** et **Centre de num. Dell**.

Pour quitter le logiciel, cliquez sur la croix en haut à droite de la fenêtre.

Pour plus de détails, cliquez sur le bouton **Aide** de chaque application.

Fenêtre d'état

Le bouton **Fenêtre d'état** ouvre la Fenêtre Etat de l'imprimante. Reportez-vous à "[Fenêtre Etat de l'imprimante](#)".

Boîte à outils

Le bouton **Boîte à outils** ouvre la boîte à outils. Reportez-vous à "[Présentation des menus de la Boîte à outils](#)".

Actualisateur

Le bouton **Actualisateur** met à jour le logiciel Dell et le microcode de l'imprimante.

Diagnostic de pannes

Le bouton **Diagnostic de pannes** ouvre le Guide de diagnostic des pannes qui vous permet de résoudre les problèmes vous-même.

Editeur du carnet d'ad.

Cliquez sur le bouton **Editeur du carnet d'ad.** pour créer et modifier les entrées du **Carnet d'adresses**.

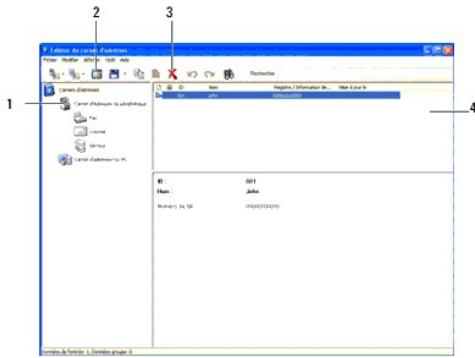

1. Permet de lire les entrées du **Carnet d'adresses** de l'imprimante vers l'Editeur du carnet d'adresses.
2. Vous permet de modifier une entrée sélectionnée du **Carnet d'adresses** dans la boîte de dialogue d'édition.
3. Permet d'effacer une entrée sélectionnée du **Carnet d'adresses**.
4. Permet d'afficher les entrées du **Carnet d'adresses**.

 **REMARQUE :** Vous devez installer le pilote du scanner avant de lire ou de modifier les entrées du **Carnet d'adresses**.

Gestionnaire bouton num.

Le bouton **Gestionnaire bouton num.** ouvre le Gestionnaire bouton num. qui vous permet de définir le comportement du Gestionnaire bouton num. pour numériser les événements générés par le périphérique.

L'option **Numériser vers appl** permet d'enregistrer les fichiers d'image dans le dossier par défaut **Mes documents**, ensuite, vous pouvez les ouvrir à l'aide de l'application associée. Utilisez le **Gestionnaire bouton num.** pour modifier la destination de sortie des fichiers d'image obtenus et choisissez d'ouvrir ou pas les fichiers d'image à l'aide de l'application associée.

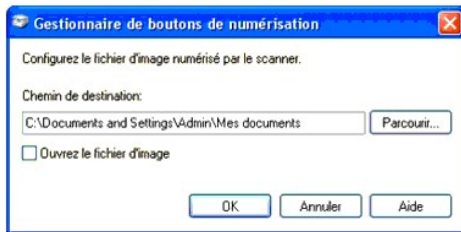

Centre de num. Dell

Le bouton **Centre de num. Dell** ouvre le Dell ScanCenter.

Dell ScanCenter est une application PaperPort qui vous permet de numériser des documents et de les envoyer directement dans PaperPort ou dans un autre programme sans avoir à lancer le programme PaperPort au préalable. Pour plus d'informations sur l'utilisation de Dell ScanCenter, consultez l'aide en ligne de PaperPort.



[Retour à la table des matières](#)

[Retour à la table des matières](#)

Impression en cours

- [Conseils pour une impression réussie](#)
- [Envoi d'un travail à l'impression](#)
- [Annulation d'un travail](#)
- [Impression d'une page de rapport](#)
- [Utilisation de la fonction Print and Hold](#)

Ce chapitre fournit des conseils d'impression, indique comment imprimer certaines informations à partir de l'imprimante et comment annuler un travail.

Conseils pour une impression réussie

Conseils pour le stockage des supports d'impression

Stockez vos supports d'impression de manière adaptée. Pour de plus amples informations, reportez-vous à "[Stockage des supports d'impression](#)".

Eviter les bourrages papier

 **REMARQUE** : Avant de procéder à l'achat de quantités importantes de support d'impression, il vous est recommandé de tester un échantillon limité du support d'impression que vous souhaitez utiliser avec l'imprimante.

Vous pouvez réduire les risques de bourrages papier en sélectionnant les supports d'impression les mieux adaptés et en procédant au chargement de manière correcte. Pour charger les supports d'impression, reportez-vous aux instructions suivantes :

- 1 "[Chargement du support d'impression dans le Bac 1](#)"
- 1 "[Chargement du chargeur feuille à feuille](#)"
- 1 "[Elimination des bourrages](#)"

En cas de bourrage papier, reportez-vous à "[Retrait du papier après bourrages](#)".

Envoi d'un travail à l'impression

Pour prendre en charge l'ensemble des fonctionnalités de l'imprimante, utilisez le pilote d'impression. Lorsque vous choisissez l'option **Imprimer** dans un logiciel, une fenêtre représentant le pilote d'impression s'ouvre. Sélectionnez les paramètres adaptés au travail que vous envoyez à l'impression. Les réglages d'impression sélectionnés depuis le pilote annulent les réglages de menu par défaut sélectionnés depuis le panneau de commande ou dans la Boîte à outils.

Il se peut que vous deviez cliquer sur **Préférences** dans la boîte de dialogue **Imprimer** initiale pour visualiser tous les paramètres système que vous pouvez changer. Si vous ne connaissez pas encore certaines fonctions de la fenêtre du pilote d'impression, reportez-vous à l'aide en ligne pour obtenir plus d'informations.

Pour imprimer un travail à partir d'une application Windows® standard :

1. Ouvrez le fichier que vous souhaitez imprimer.
 2. Sélectionnez **Imprimer** dans le menu **Fichier**.
 3. Vérifiez que l'imprimante sélectionnée dans la boîte de dialogue est correcte. Modifiez les paramètres du système à votre guise (indiquez, par exemple, les pages que vous souhaitez imprimer ou le nombre de copies).
 4. Cliquez sur **Préférences** pour régler les paramètres système qui ne sont pas disponibles sur le premier écran, ensuite, cliquez sur **OK**.
 5. Cliquez sur **OK** ou **Imprimer** pour envoyer le travail à l'imprimante sélectionnée.
-

Annulation d'un travail

Il existe plusieurs méthodes d'annulation d'un travail.

Annulation à partir du panneau de commande

Pour annuler un travail une fois l'impression commencée :

1. Appuyez sur **X**.
2. A partir de Liste de jobs, appuyez sur **▼** ou **▲** jusqu'à ce que >Impression s'affiche, ensuite, appuyez sur **✓**.
L'impression est annulée pour le travail en cours. Tous les travaux suivants seront imprimés.

Annulation d'un travail à partir d'un ordinateur utilisant Windows

Annulation d'un travail à partir de la barre des tâches

Lorsque vous envoyez un travail à l'impression, un petite icône représentant l'imprimante s'affiche dans le coin inférieur droit de la barre des tâches.

1. Double-cliquez sur l'icône de l'imprimante.
La liste des travaux d'impression s'affiche dans la fenêtre de l'imprimante.
2. Sélectionnez le travail que vous souhaitez annuler.
3. Appuyez sur la touche **Effacer** du clavier.

Annulation d'un travail à partir du bureau

1. Cliquez sur **démarrer**→**Imprimantes et télécopieurs**.
Pour Windows 2000 : Cliquez sur **Démarrer**→ **Réglages**→ **Imprimantes**.
Pour Windows Server® 2003 : Cliquez sur **Démarrer**→ **Imprimantes et télécopieurs**.
Pour Windows Vista® : Cliquez sur **Démarrer**→ **Panneau de configuration**→ **Matériel et audio**→ **Imprimantes**.
Pour Windows Server 2008 : Cliquez sur **Démarrer**→ **Panneau de configuration**→ **Imprimantes**.
La liste des imprimantes disponibles s'affiche.
2. Double-cliquez sur l'imprimante que vous avez sélectionnée lorsque vous avez envoyé le travail à imprimer.
La liste des travaux d'impression s'affiche dans la fenêtre de l'imprimante.
3. Sélectionnez le travail que vous souhaitez annuler.
4. Appuyez sur la touche **Effacer** du clavier.

Impression d'une page de rapport

Le menu **Rapports** vous permet d'imprimer une série de paramètres relatifs à l'imprimante, incluant les paramètres du système, le paramétrage du panneau et la liste des polices. La section suivante détaille deux exemples d'impression du menu **Rapports**.

Impression d'une page des paramètres du système

Pour vérifier les paramètres détaillés du système, imprimez une page des paramètres du système. Une page imprimée des paramètres du système vous permet également de vérifier si les options ont été installées correctement.

Reportez-vous à "[Présentation des menus](#)" ou à "[Présentation des menus de la Boîte à outils](#)" pour identifier les touches du panneau de commande et les boutons de l'écran si nécessaire.

A partir du panneau de commande de l'imprimante

1. Appuyez sur **▼** jusqu'à ce que >CONFIGURATION s'affiche, appuyez ensuite sur **✓**.

2. Appuyez sur ▼ jusqu'à ce que >Rapports s'affiche, puis appuyez sur ✓.
3. Param système s'affiche. Appuyez sur ✓.

La page des paramètres du système s'imprime.

A partir de l'ordinateur

1. Cliquez sur **démarrer**→ Tous les programmes→ Imprimantes Dell→ **Logiciel imprimante laser couleur supplémentaire**→ Utilitaire de lancement rapide.

La boîte de dialogue **Utilitaire de lancement rapide** s'ouvre.

2. Cliquez sur le bouton **Boîte à outils**.

La boîte de dialogue **Boîte à outils** s'ouvre.

3. Sélectionnez l'imprimante dans **Nom de l'imprimante**.

La **Boîte à outils** s'ouvre.

4. Cliquez sur l'onglet **Rapport des réglages de l'imprimante**.

5. Sélectionnez **Rapports** dans la liste sur le côté gauche de la page.

La page **Rapports** s'affiche.

6. Cliquez sur le bouton **Param système**.

La page des paramètres du système s'imprime.

Le message Param système - App X pr arrêter - Imp. en cours s'affiche lors de l'impression de la page. Une fois la page des paramètres système imprimée, le mode de veille est de nouveau activé.

Si un autre message s'affiche lors de l'impression de cette page, consultez l'Aide en ligne pour de plus amples informations.

Impression de la liste des échantillons de polices

Pour imprimer un échantillon de toutes les polices actuellement disponibles pour l'imprimante :

A partir du panneau de commande de l'imprimante

1. Appuyez sur ▼ jusqu'à ce que >CONFIGURATION s'affiche, appuyez ensuite sur ✓.
2. Appuyez sur ▼ jusqu'à ce que >Rapports s'affiche, puis appuyez sur ✓.
3. Appuyez sur > jusqu'à ce que Liste polices PCL s'affiche.
4. Appuyez sur ✓.

La liste des polices PCL s'imprime.

A partir de l'ordinateur

1. Cliquez sur **démarrer**→ Tous les programmes→ Imprimantes Dell→ **Logiciel imprimante laser couleur supplémentaire**→ Utilitaire de lancement rapide.

La boîte de dialogue **Utilitaire de lancement rapide** s'ouvre.

2. Cliquez sur le bouton **Boîte à outils**.

La boîte de dialogue **Boîte à outils** s'ouvre.

3. Sélectionnez l'imprimante dans **Nom de l'imprimante**.

La **Boîte à outils** s'ouvre.

4. Cliquez sur l'onglet **Rapport des réglages de l'imprimante**.

5. Sélectionnez **Rapports** dans la liste sur le côté gauche de la page.

La page **Rapports** s'affiche.

6. Cliquez sur le bouton **Liste polices PCL**.

La liste des polices PCL s'imprime.

Le message **Liste polices PCL - App X pr arrêter - Imp.** en cours s'affiche et reste sur le panneau de commande jusqu'à l'impression de la page. Une fois la liste d'échantillon de police imprimée, le mode de veille est de nouveau activé.

Utilisation de la fonction Print and Hold

Lorsque vous envoyez un travail à l'imprimante, vous pouvez indiquer, à l'aide des paramètres du pilote, que vous souhaitez que l'imprimante garde le travail en mémoire. Une fois que vous êtes prêt à envoyer le travail, allez devant l'imprimante et utiliser les menus du panneau de commande pour identifier le travail en question de la mémoire que vous souhaitez imprimer. Vous pouvez utiliser cette fonction pour imprimer un travail confidentiel (Impression sécurisée) ou pour vérifier l'impression avant d'effectuer un grand nombre de copies (Impression de contrôle).

 **REMARQUE** : L'imprimante conserve le travail en mémoire jusqu'à ce que vous le supprimiez à l'aide du panneau de commande ou en mettant l'imprimante hors tension. Les données en mémoire sont effacées lorsque l'imprimante est mise hors tension.

 **REMARQUE** : Les fonctions Print and Hold nécessitent un espace mémoire d'impression de 384 Mo minimum.

 **REMARQUE** : Les documents trop nombreux ou la taille du travail d'impression dépassant l'espace de mémoire disponible provoquent une erreur.

 **REMARQUE** : Lorsqu'un nom de document n'est pas assigné à votre travail d'impression dans le pilote d'impression, le travail est identifié par l'heure affichée sur l'ordinateur et la date d'exécution pour le distinguer des autres travaux enregistrés sous votre nom.

Impression et suppression des travaux en attente

Lorsque des travaux en attente sont stockés dans la mémoire d'impression, vous pouvez utiliser le panneau de commande pour indiquer les opérations que vous souhaitez effectuer avec un ou plusieurs travaux. Vous pouvez sélectionner l'option **Imp. Sécurisée** ou **Imp de contrôle** dans "[Impress stockée](#)". Sélectionnez ensuite votre nom d'utilisateur dans la liste qui s'affiche. Si vous sélectionnez l'option **Imp. Sécurisée**, vous devez saisir le mot de passe que vous avez indiqué dans le pilote lorsque vous avez envoyé le travail à l'impression. Reportez-vous à "[Impression sécurisée](#)" pour de plus amples informations.







Avec les éléments de menu **Imp. Sécurisée** ou **Imp de contrôle**, vous disposez de trois possibilités :

- 1 Imprimer et enreg
- 1 Effacer ap impr
- 1 Effacer

 **REMARQUE** : Pour envoyer un travail d'impression sous forme d'impression sécurisée ou d'impression de contrôle, sélectionnez **Impression sécurisée** ou **Impr. de contrôle** sous **Type de travail** sous l'onglet **Papier/sortie** de la boîte de dialogue **Options d'impression**.

Impression de travaux d'impression de contrôle et de travaux d'impression suspendus

A partir du panneau de commande de l'imprimante

1. Appuyez sur  jusqu'à ce que **>CONFIGURATION** s'affiche, appuyez ensuite sur .
2. Appuyez sur  jusqu'à ce que **>Rapports** s'affiche, puis appuyez sur .
3. Appuyez sur  jusqu'à ce que **Docts enregistrés** s'affiche, puis appuyez sur .

La page des documents enregistrés s'imprime.

A partir de l'ordinateur

1. Cliquez sur **démarrer** → **Tous les programmes** → **Imprimantes Dell** → **Logiciel imprimante laser couleur supplémentaire** → **Utilitaire de lancement rapide**.

La boîte de dialogue **Utilitaire de lancement rapide** s'ouvre.

2. Cliquez sur le bouton **Boîte à outils**.

La boîte de dialogue **Boîte à outils** s'ouvre.

3. Sélectionnez l'imprimante dans **Nom de l'imprimante**.

La **Boîte à outils** s'ouvre.

4. Cliquez sur l'onglet **Rapport des réglages de l'imprimante**.

5. Sélectionnez **Rapports** dans la liste sur le côté gauche de la page.

La page **Rapports** s'affiche.

6. Cliquez sur le bouton **Docts enregistrés**.

La page des documents enregistrés s'imprime.

Impress stockée

Si vous envoyez un travail d'impression stocké à l'imprimante, il n'est pas imprimé immédiatement. L'imprimante stocke le travail en mémoire de manière à ce que vous puissiez imprimer le travail ultérieurement. Reportez-vous à ["Impression et suppression des travaux en attente"](#) pour de plus amples informations.

 **REMARQUE** : L'imprimante conserve le travail en mémoire jusqu'à ce que vous le supprimiez à l'aide du panneau de commande ou en mettant l'imprimante hors tension.

 **REMARQUE** : Si vous sélectionnez l'option *Effacer ap impr*, le travail conservé est automatiquement supprimé après impression.

Impression de contrôle

Si vous envoyez un travail Impression de contrôle à l'imprimante, une copie du travail est imprimée et les autres copies que vous avez demandées à partir du pilote sont conservées dans la mémoire d'impression. Les autres copies définies dans le pilote d'impression restent en mémoire ou sur la carte d'unité de disque. Vérifiez la première copie à l'aide de la fonction Impression de contrôle pour déterminer si vous pouvez ou non poursuivre l'impression.

Reportez-vous à ["Impression et suppression des travaux en attente"](#) si vous avez besoin d'aide pour imprimer les copies supplémentaires stockées en mémoire.

 **REMARQUE** : L'imprimante conserve le travail en mémoire jusqu'à ce que vous le supprimiez à l'aide du panneau de commande ou en mettant l'imprimante hors tension.

 **REMARQUE** : Si vous sélectionnez l'option *Effacer ap impr*, le travail conservé est automatiquement supprimé après impression.

Impression sécurisée

Lorsque vous envoyez un travail à l'imprimante, vous pouvez définir un mot de passe à partir du pilote. Le mot de passe doit comporter de 1 à 12 chiffres compris entre 0 et 9. Le travail est stocké dans la mémoire d'impression jusqu'à ce que vous saisissiez le même mot de passe sur le panneau de commande et que vous choisissiez d'imprimer ou de supprimer le travail. Cette fonction s'appelle ["Impress stockée"](#). Vous êtes ainsi assuré que le travail ne s'imprime pas avant que vous ne soyez à côté de l'imprimante pour le récupérer et que personne d'autre ne peut imprimer le travail.

Lorsque vous sélectionnez l'option *Imp. Sécurisée* dans le menu *Impress stockée* une fois votre nom d'utilisateur sélectionné, la commande suivante s'affiche :

Nom d'utilisateur

-Saisir impr. séc.

Mot de passe & ✓ -

-

Utilisez les touches du panneau de commande pour saisir le mot de passe numérique associé à votre travail confidentiel. Lorsque vous saisissez le mot de passe, ce dernier s'affiche sous cette forme * de manière à assurer la confidentialité.

Si vous saisissez un mot de passe non valable, le message *Mot de passe erroné* s'affiche. Attendez trois secondes ou appuyez sur ✓ ou sur X pour retourner à l'écran de sélection utilisateur.

Si vous saisissez le mot de passe correct, vous avez accès à l'ensemble des travaux d'impression associés au nom d'utilisateur et au mot de passe que vous avez saisi. Les travaux d'impression qui correspondent au mot de passe que vous avez saisi s'affichent à l'écran. Vous pouvez alors choisir d'imprimer ou de supprimer les travaux. (Reportez-vous à ["Impression et suppression des travaux en attente"](#) pour de plus amples informations.)

 **REMARQUE** : L'imprimante conserve le travail en mémoire jusqu'à ce que vous le supprimiez à l'aide du panneau de commande ou en mettant l'imprimante hors tension. Les données en mémoire sont effacées lorsque l'imprimante est mise hors tension.

 **REMARQUE** : Si vous sélectionnez l'option *Effacer ap impr*, le travail conservé est automatiquement supprimé après impression.

[Retour à la table des matières](#)

[Retour à la table des matières](#)

Copie

- [Chargement du papier pour la copie](#)
- [Sélection du bac papier](#)
- [Préparation d'un document](#)
- [Copies à partir de la vitre d'exposition](#)
- [Copies à partir du chargeur automatique de documents](#)
- [Définition des options de copie](#)
- [Modification des paramètres par défaut](#)
- [Définition de l'option Minuterie veille](#)

Chargement du papier pour la copie

Les instructions relatives au chargement des supports d'impression sont les mêmes que vous souhaitez procéder à une impression, une télécopie ou une copie. Pour de plus amples détails, reportez-vous à "[Instructions relatives aux supports d'impression](#)".

Sélection du bac papier

Une fois le support d'impression chargé, sélectionnez le bac papier souhaité à utiliser pour la copie.

1. Appuyez sur **▲** jusqu'à ce que **>COPIER** s'affiche, puis appuyez sur **✓**.
2. Appuyez sur **▼** jusqu'à ce que **Sélectionnez bac** s'affiche.
3. Appuyez sur **◀** ou **▶** jusqu'à ce que le bac souhaité s'affiche et appuyez ensuite sur **✓**.

Vous pouvez sélectionner **Bac1** ou **SSF**.

Préparation d'un document

Vous pouvez utiliser la vitre d'exposition ou le chargeur automatique de documents pour charger le document original utilisé lors de la copie, de la numérisation ou de l'envoi d'un fax. Vous pouvez charger jusqu'à 35 feuilles de 75 g/m² (20 lb) par travail à l'aide du chargeur automatique de documents ou une feuille à la fois à l'aide de la vitre d'exposition.

 **REMARQUE** : Pour obtenir une qualité de numérisation optimale, notamment lors de l'utilisation d'images en couleur ou en niveaux de gris, utilisez la vitre d'exposition plutôt que le chargeur automatique de documents.

Lors de l'utilisation du chargeur automatique de documents :

- 1 Chargez uniquement des documents dont la taille est comprise entre 140 x 140 mm et 216 x 356 mm.
- 1 Ne tentez pas de charger les types de documents suivants :
 - 1 du papier carbone ou du papier carboné,
 - 1 du papier couché,
 - 1 du papier pelure ou fin,
 - 1 du papier froissé ou plié,
 - 1 du papier recourbé ou enroulé,
 - 1 du papier déchiré.
- 1 Retirez l'ensemble des agrafes et des trombones avant de charger les documents.
- 1 Assurez-vous que la colle, l'encre ou le correcteur éventuellement présent sur le papier est complètement sec avant de charger les documents.
- 1 Ne chargez pas des documents incluant différentes tailles ou différents grammages de papier.
- 1 Ne chargez pas des livrets, des brochures, des transparents ou des documents disposant de caractéristiques inhabituelles.

Copies à partir de la vitre d'exposition

 **REMARQUE** : La copie ne nécessite aucune connexion informatique.

- ☒ **REMARQUE** : Retirez les documents présents dans le chargeur automatique de documents avant de les copier à partir de la vitre d'exposition.
- ☒ **REMARQUE** : La présence d'éléments contaminants sur la vitre d'exposition peut entraîner l'apparition de points noirs sur l'impression. Pour obtenir des résultats optimaux, nettoyez la vitre d'exposition avant utilisation. Pour de plus amples informations, reportez-vous à "[Nettoyage du scanner](#)".

Pour réaliser une copie à partir de la vitre d'exposition :

1. Soulevez et ouvrez le capot.



2. Placez le document sur la vitre d'exposition, face à copier orientée vers le bas, et alignez-le sur le guide de calage situé dans le coin supérieur gauche de la vitre.

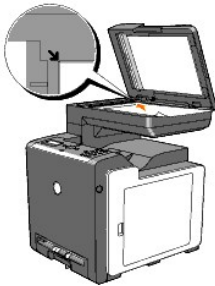

3. Fermez le capot.

- ☒ **REMARQUE** : Si vous laissez le capot ouvert lors de la copie, la qualité de la copie risque d'être affectée et la consommation de toner risque d'augmenter.
- ☒ **REMARQUE** : Si vous copiez la page d'un livre ou d'un magazine, soulevez le capot jusqu'à ce que ses charnières soient bloquées par la butée, puis fermez le capot. Si l'épaisseur du livre ou du magazine est supérieure à 30 mm, procédez à la copie avec le capot ouvert.

4. Personnalisez les paramètres de copie (nombre de copies, taille de la copie, contraste, qualité de l'image, etc.). Reportez-vous à "[Définition des options de copie](#)".

Utilisez le **X** bouton pour effacer les paramètres.

5. Appuyez sur **▶**.

- ☒ **REMARQUE** : Vous pouvez annuler à tout moment la copie. Appuyez sur **X** pour arrêter la numérisation, ensuite, appuyez sur **✓**.

Copies à partir du chargeur automatique de documents

- 🔍 **NOTE** : Ne chargez pas plus de 35 feuilles dans le chargeur automatique de documents et ne laissez pas plus de 35 feuilles dans le bac de sortie du chargeur automatique de documents. Le bac de sortie du chargeur automatique de documents doit être vidé lorsqu'il contient 35 feuilles, faute de quoi les documents originaux risquent d'être endommagés.
- ☒ **REMARQUE** : La copie ne nécessite aucune connexion informatique.

1. Chargez un maximum de 35 feuilles de papier 75 g/m², face à copier orientée vers le haut, dans le chargeur automatique de documents. Commencez par charger la partie supérieure des documents. Réglez ensuite les guides de document conformément à la taille du document.

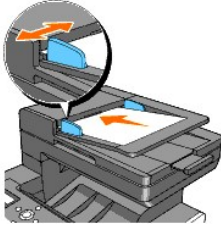

REMARQUE : Veillez à utiliser l'arrêt papier du chargeur automatique de documents avant la copie d'un document de taille Légal.

2. Pour personnaliser les paramètres de copie (nombre de copies, taille de la copie, contraste, qualité de l'image, etc.), reportez-vous à la section ["Définition des options de copie"](#).

Utilisez **X** pour effacer les paramètres.

3. Appuyez sur **▶**.

Définition des options de copie

Définissez les options suivantes pour la copie en cours, puis appuyez sur **▶** pour effectuer les copies.

REMARQUE : Les options de copie par défaut sont automatiquement rétablies une fois la copie effectuée.

Nombre de copies

Vous pouvez définir le nombre de copies (entre 1 et 99).

1. Chargez le ou les documents, face à copier orientée vers le haut, dans le chargeur automatique de documents. Commencez par charger la partie supérieure.

OU

Placez un document face vers le bas sur la vitre d'exposition.

Pour plus de détails au sujet du chargement d'un document, reportez-vous à ["Chargement d'un document original"](#).

2. Appuyez sur **▲** jusqu'à ce que **>COPIER** s'affiche, puis appuyez sur **✓**.
3. Appuyez sur **▼** jusqu'à ce que **Nombre de copies** s'affiche.
4. Appuyez sur **▶** jusqu'à ce que la valeur désirée s'affiche, puis appuyez sur **✓**.
5. Appuyez sur **▶** pour lancer la copie.

Couleur

Vous pouvez procéder à des copies en couleur ou en noir et blanc.







1. Chargez le document à copier sur la vitre d'exposition, puis fermez le capot.
2. Appuyez sur **▲** jusqu'à ce que **>COPIER** s'affiche, puis appuyez sur **✓**.
3. Appuyez sur **▼** jusqu'à ce que **Couleur** s'affiche et appuyez ensuite sur **✓**.
4. Appuyez sur **▶** jusqu'à ce que la valeur désirée s'affiche, puis appuyez sur **✓**.

| | |
|-------------------------|---------------------------|
| Couleur* | Imprime en couleur. |
| Noir & Blanc | Imprime en noir et blanc. |

5. Appuyez sur  pour lancer la copie.

Sélectionnez bac

Vous pouvez sélectionner le bac d'entrée.









1. Chargez le document à copier sur la vitre d'exposition, puis fermez le capot.
2. Appuyez sur  jusqu'à ce que >COPIER s'affiche, puis appuyez sur .
3. Appuyez sur  jusqu'à ce que Sélectionnez bac s'affiche, puis appuyez sur .
4. Appuyez sur  jusqu'à ce que la valeur désirée s'affiche, puis appuyez sur .

| | |
|--------------|---|
| Bac1* | Le bac 1est utilisé pour l'alimentation papier. |
| SSF | Le chargeur feuille à feuille est utilisé pour l'alimentation papier. |

5. Appuyez sur  pour lancer la copie.

Taille papier SSF

Vous pouvez sélectionner la taille de papier par défaut du chargeur feuille à feuille.



1. Chargez le document à copier sur la vitre d'exposition, puis fermez le capot.
 2. Appuyez sur  jusqu'à ce que >COPIER s'affiche, puis appuyez sur .
 3. Appuyez sur  jusqu'à ce que Sélectionnez bac s'affiche, puis appuyez sur .
 4. Appuyez sur  jusqu'à ce que SSF s'affiche, puis appuyez sur .
- Taille papier SSF s'affiche.
5. Appuyez sur  jusqu'à ce que la valeur désirée s'affiche, puis appuyez sur .









| |
|---|
| Lettre*1 |
| Folio |
| Legal |
| Exécutive |
| Monarch |
| DL |
| C5 |
| Enveloppe#10 |
| A4 |
| A5 |
| B5 |
| *La mention ¹ indique des valeurs par défaut selon les pays définies en usine. |

6. Appuyez sur  pour lancer la copie.

Type de papier SSF

Vous pouvez sélectionner le type de papier par défaut du chargeur feuille à feuille.

1. Chargez le document à copier sur la vitre d'exposition, puis fermez le capot.
2. Appuyez sur  jusqu'à ce que >COPIER s'affiche, puis appuyez sur .

- Appuyez sur  jusqu'à ce que sélectionnez bac s'affiche, puis appuyez sur .
- Appuyez sur  jusqu'à ce que SSF s'affiche, puis appuyez sur .
Taille papier SSF s'affiche.
- Appuyez sur  jusqu'à ce que la valeur désirée s'affiche, puis appuyez sur .
- Type de papier SSF s'affiche.
- Appuyez sur  jusqu'à ce que la valeur désirée s'affiche, puis appuyez sur .

| |
|--------------------------|
| Ordinaire* |
| Ordinaire épais |
| Couvertures |
| Couvertures épais |
| Étiquette |
| Couché |
| Couché épais |
| Recyclé |
| Enveloppe |
| Ordinaire F2 |
| OrdinÉpais F2 |
| Couvertures F2 |
| CouvÉpais F2 |
| Couché F2 |
| Recyclé F2 |





- Appuyez sur  pour lancer la copie.

Réduire/agrandir

Lors de la copie de documents originaux à partir de la vitre d'exposition ou du chargeur automatique de documents, vous pouvez réduire ou agrandir la taille de l'image copiée (de 25 à 400 %).

 **REMARQUE** : Lorsque vous procédez à une copie réduite, il est possible que des lignes noires apparaissent au bas de la copie.

Pour sélectionner une des tailles de copie prédéfinies :

- Chargez le document à copier sur la vitre d'exposition, puis fermez le capot.
- Appuyez sur  jusqu'à ce que >COPIER s'affiche, puis appuyez sur .
- Appuyez sur  jusqu'à ce que Réduire/agrandir s'affiche.
- Appuyez sur  jusqu'à ce que la valeur désirée s'affiche, puis appuyez sur .

| |
|--|
| 100%* |
| Stmt→Ltr (129%)*1/A5→B5 (122%)*2 |
| Stmt→Lgl (154%)*1/A5→A4 (141%)*2 |
| 200% |
| Personnalisé 100% |
| 50% |
| Ldgr→Ltr (64%)*1/A4→A5 (70%)*2 |
| Lgl→Ltr (78%)*1/B5→A5 (81%)*2 |
| *1 Ces options sont affichées lorsque CONFIGURATION → Menu admin → Param système → mm/pouces est réglé sur po. |
| *2 Ces options sont affichées lorsque CONFIGURATION → Menu admin → Param système → mm/pouces est réglé sur mm. |





 **REMARQUE** : Vous pouvez définir le pourcentage personnalisé.

5. Appuyez sur  pour lancer la copie.

Type de l'original

Le paramètre Type original permet d'améliorer la qualité de l'image en sélectionnant le type de document adapté à la copie en cours.

Pour sélectionner la qualité de l'image :





1. Chargez le document à copier sur la vitre d'exposition, puis fermez le capot.
2. Appuyez sur  jusqu'à ce que >COPIER s'affiche, puis appuyez sur .
3. Appuyez sur  jusqu'à ce que Type de l'original s'affiche.
4. Appuyez sur  jusqu'à ce que la valeur désirée s'affiche, puis appuyez sur .

| | |
|----------------|---|
| Texte & Photo* | Utilisé pour les documents comprenant à la fois du texte et des photos. |
| Texte | Utilisé pour les documents comprenant du texte. |
| Photo | Utilisé pour les documents comprenant des photos |

5. Appuyez sur  pour lancer la copie.

Taille document

Vous pouvez sélectionner la taille du document par défaut.





1. Chargez le document à copier sur la vitre d'exposition, puis fermez le capot.
2. Appuyez sur  jusqu'à ce que >COPIER s'affiche, puis appuyez sur .
3. Appuyez sur  jusqu'à ce que Taille document s'affiche.
4. Appuyez sur  jusqu'à ce que la valeur désirée s'affiche, puis appuyez sur .

| |
|-----------|
| Auto* |
| A4 |
| Lettre |
| B5 |
| A5 |
| Exécutive |
| Folio |
| Legal |

5. Appuyez sur  pour lancer la copie.

+ clair/+ foncé

Règle le contraste de manière à obtenir une copie plus claire ou plus foncée que l'original.

1. Chargez le document à copier sur la vitre d'exposition, puis fermez le capot.
2. Appuyez sur  jusqu'à ce que >COPIER s'affiche, puis appuyez sur .
3. Appuyez sur  jusqu'à ce que + clair/+ foncé s'affiche.
4. Appuyez sur  jusqu'à ce que la valeur désirée s'affiche, puis appuyez sur .







| | |
|------------------|---|
| Normal* | Fonctionne bien avec les documents dactylographiés ou imprimés standard. |
| + foncé 1 | |
| + foncé 2 | Fonctionne bien avec les impressions claires ou les textes peu prononcés. |
| + foncé 3 | |
| + clair 3 | |
| + clair 2 | Fonctionne bien avec les impressions foncées. |
| + clair 1 | |

5. Appuyez sur  pour lancer la copie.

Netteté

Règle la netteté de manière à obtenir une copie plus nette ou plus atténuée que l'original.





1. Chargez le document à copier sur la vitre d'exposition, puis fermez le capot.
2. Appuyez sur  jusqu'à ce que >COPIER s'affiche, puis appuyez sur .
3. Appuyez sur  jusqu'à ce que Netteté s'affiche.
4. Appuyez sur  jusqu'à ce que la valeur désirée s'affiche, puis appuyez sur .

| | |
|------------------|---|
| Normal* | La copie n'est pas plus nette ou plus douce que l'original. |
| Plus net | La copie est plus nette que l'original. |
| Plus doux | La copie est plus atténuée que l'original. |

5. Appuyez sur  pour lancer la copie.

Saturation coul.

Définit le degré de couleur de manière à obtenir des couleurs plus foncées ou plus claires que sur l'original.





1. Chargez le document à copier sur la vitre d'exposition, puis fermez le capot.
2. Appuyez sur  jusqu'à ce que >COPIER s'affiche, puis appuyez sur .
3. Appuyez sur  jusqu'à ce que Saturation coul. s'affiche.
4. Appuyez sur  jusqu'à ce que la valeur désirée s'affiche, puis appuyez sur .

| | |
|---------------|--|
| Moyen* | La saturation des couleurs est identique à celle de l'original. |
| Élevé | Augmente la saturation des couleurs pour éclaircir la couleur de la copie. |
| Bas | Réduit la saturation des couleurs pour atténuer la couleur de la copie. |

5. Appuyez sur  pour lancer la copie.

Exposition auto

Supprime l'arrière-plan de l'original pour améliorer le texte sur la copie.

1. Chargez le document à copier sur la vitre d'exposition, puis fermez le capot.
2. Appuyez sur  jusqu'à ce que >COPIER s'affiche, puis appuyez sur .
3. Appuyez sur  jusqu'à ce que Exposition auto s'affiche.
4. Appuyez sur  pour sélectionner Marche, puis appuyez sur .

- Appuyez sur  pour lancer la copie.

Multiple Haut

Imprime deux images originales sur une feuille de papier.

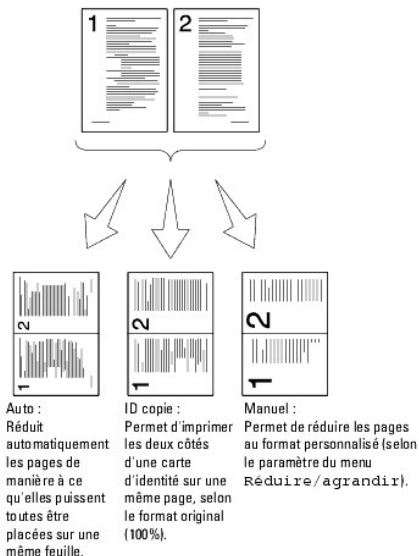





Pour utiliser la copie Multiple Haut :

- Chargez le ou les documents, face à copier orientée vers le haut, dans le chargeur automatique de documents. Commencez par charger la partie supérieure.





OU

Placez un document face vers le bas sur la vitre d'exposition.

Pour plus de détails au sujet du chargement d'un document, reportez-vous à ["Chargement d'un document original"](#).

- Appuyez sur  jusqu'à ce que >COPIER s'affiche, puis appuyez sur .
- Appuyez sur  jusqu'à ce que Multiple Haut s'affiche.
- Appuyez sur  pour sélectionner le paramètre souhaité, puis appuyez sur .

| | |
|-----------------|--|
| Arrêt* | L'impression multiple haut est désactivée. |
| Auto | Les pages originales sont automatiquement réduites conformément à la taille de la feuille de papier. |
| ID copie | Les pages sont imprimées selon leur taille originale sur la feuille de papier. |
| Manuel | Les pages sont imprimées selon la taille définie sous Réduire/agrandir sur la feuille de papier. |

- Si nécessaire, personnalisez les paramètres de copie (nombre de copies, contraste, qualité de l'image, etc.). Reportez-vous à ["Définition des options de copie"](#).
- Appuyez sur  pour lancer la copie.
Si le document est chargé au niveau de la vitre d'exposition, l'écran vous demande si vous souhaitez charger une autre page. Appuyez sur  pour sélectionner Oui ou Non, puis appuyez sur .
- Si vous sélectionnez Oui, appuyez sur  pour sélectionner Continuer ou Annuler, puis appuyez sur .

Assemblé

Trie le travail de copie. Par exemple, si vous réalisez deux copies d'un document de trois pages, un jeu complet du document (trois pages) est imprimé, suivi

d'un autre.

 **REMARQUE** : Vous pouvez assembler plusieurs pages lorsque la carte mémoire en option est installée.

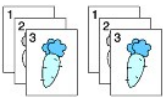











1. Chargez le ou les documents, face à copier orientée vers le haut, dans le chargeur automatique de documents. Commencez par charger la partie supérieure.

OU





Placez un document face vers le bas sur la vitre d'exposition.

Pour plus de détails au sujet du chargement d'un document, reportez-vous à "[Chargement d'un document original](#)".

2. Appuyez sur  jusqu'à ce que >COPIER s'affiche, puis appuyez sur .
3. Appuyez sur  jusqu'à ce que Assemblé s'affiche.
4. Appuyez sur  jusqu'à ce que Assemblé s'affiche, puis appuyez sur .
5. Si nécessaire, personnalisez les paramètres de copie (nombre de copies, contraste, qualité de l'image, etc.). Reportez-vous à "[Définition des options de copie](#)".
6. Appuyez sur  pour lancer la copie.
Si le document est chargé au niveau de la vitre d'exposition, l'écran vous demande si vous souhaitez charger une autre page. Appuyez sur  pour sélectionner Oui ou Non, puis appuyez sur .
7. Si vous sélectionnez Oui, appuyez sur  pour sélectionner Continuer ou Annuler, puis appuyez sur .

Marge haut/bas

Définit les marges du haut et du bas de la copie.





1. Chargez le document à copier sur la vitre d'exposition, puis fermez le capot.
2. Appuyez sur  jusqu'à ce que >COPIER s'affiche, puis appuyez sur .
3. Appuyez sur  jusqu'à ce que Marge haut/bas s'affiche.
4. Spécifiez la valeur souhaitée à l'aide du clavier numérique, ensuite, appuyez sur .

| | |
|----------------------|--|
| 0,2 po* (4 mm*) | Précisez la valeur par incréments de 0,1 pouce (1 mm). |
| 0,0-2,0 po (0-50 mm) | |

5. Appuyez sur  pour lancer la copie.

Mrg.gauche/droite

Définit les marges de gauche et de droite de la copie.

1. Chargez le document à copier sur la vitre d'exposition, puis fermez le capot.
2. Appuyez sur  jusqu'à ce que >COPIER s'affiche, puis appuyez sur .
3. Appuyez sur  jusqu'à ce que Mrg.gauche/droite s'affiche.
4. Utilisez le pavé numérique pour définir la valeur souhaitée, ensuite, appuyez sur .







| | |
|----------------------|--|
| 0,2 po* (4 mm*) | Précisez la valeur par incréments de 0,1 pouce (1 mm). |
| 0,0-2,0 po (0-50 mm) | |

- Appuyez sur  pour lancer la copie.

Marge centre

Définit la marge centrale de la copie.

- Chargez le document à copier sur la vitre d'exposition, puis fermez le capot.
- Appuyez sur  jusqu'à ce que >COPIER s'affiche, puis appuyez sur .
- Appuyez sur  jusqu'à ce que Marge centre s'affiche.
- Utilisez le pavé numérique pour définir la valeur souhaitée, ensuite, appuyez sur .

| | |
|----------------------|--|
| 0,0 po* (0 mm*) | Précisez la valeur par incréments de 0,1 pouce (1 mm). |
| 0,0-2,0 po (0-50 mm) | |







- Appuyez sur  pour lancer la copie.

Modification des paramètres par défaut

Les options du menu COPIER, contraste et qualité de l'image inclus, peuvent être définies conformément aux modes les plus fréquemment utilisés. Lors de la copie d'un document, les paramètres par défaut sont utilisés à moins que les touches correspondantes du panneau de commande ne soient activées.











 **REMARQUE** : Lors de la définition des options de copie, si vous appuyez sur **X**, les paramètres modifiés sont annulés et les valeurs par défaut sont rétablies.

Pour créer vos propres valeurs par défaut :

- Appuyez sur  jusqu'à ce que >COPIER s'affiche, puis appuyez sur .
- Appuyez sur  jusqu'à ce que Copie par défaut s'affiche, puis appuyez sur .
- Appuyez sur  jusqu'à ce que l'élément de menu souhaité s'affiche.
- Appuyez sur  pour modifier le paramètre, puis appuyez sur .
- Si nécessaire, répétez les étapes 3 et 4.
- Pour rétablir le mode de veille, appuyez sur **X**.

Définition de l'option Minuterie veille

Vous pouvez définir la minuterie veille de l'imprimante. L'imprimante patiente avant restauration des paramètres de copie par défaut si vous ne lancez pas la copie après avoir modifié les paramètres au niveau du panneau de commande.

- Appuyez sur  jusqu'à ce que >CONFIGURATION s'affiche, appuyez ensuite sur .
- Appuyez sur  jusqu'à ce que >Menu admin s'affiche, puis appuyez sur .
- Appuyez sur  jusqu'à ce que >Param système s'affiche, puis appuyez sur .
- Appuyez sur  jusqu'à ce que >Minuterie veille s'affiche, puis appuyez sur .
- Appuyez sur  pour sélectionner >Model ou >Mode2, ensuite, appuyez sur .

Vous pouvez sélectionner une période de 5 à 60 minutes en Mode1 ou de 1 à 6 minutes en Mode2.

6. Pour rétablir le mode de veille, appuyez sur **X**.

[Retour à la table des matières](#)

[Retour à la table des matières](#)

Numérisation

- [Vue d'ensemble de la numérisation](#)
- [Numérisation à partir du panneau de commande](#)
- [Numérisation à l'aide du pilote TWAIN](#)
- [Numérisation à partir du Pilote WIA \(acquisition d'images\) de Windows](#)
- [Utilisation d'un scanner en réseau](#)
- [Envoi d'un courrier électronique contenant une image numérisée](#)

Vue d'ensemble de la numérisation

Votre Dell™ 2135cn Color Laser Multifunction Printer vous permet de transformer des images et du texte en images éditables sur votre ordinateur.

PaperPort est un programme qui vous permet d'organiser, de trouver et de partager l'ensemble de vos documents papier et numériques. Ce programme est mis à disposition par l'imprimante.

Les paramètres de résolution à utiliser lorsque vous numérisez un document dépendent du type de document et de ce que vous comptez faire de l'image numérisée. Pour obtenir un résultat optimum, utilisez les paramètres recommandés.

| Type | Résolution |
|---|---|
| Documents | Noir et blanc 300 ppp ou couleur ou niveaux de gris 200 ppp |
| Documents de mauvaise qualité ou comportant du texte en petits caractères | Noir et blanc 400 ppp ou niveaux de gris 300 ppp |
| Photographies et images | 100Couleur 100 à 200 ppp ou niveaux de gris 200 ppp |
| Images pour une imprimante jet d'encre | 150-300 ppp |
| Images pour une imprimante haute résolution | 300-600 ppp |

L'utilisation de résolutions supérieures à celles indiquées ci-dessus risque de dépasser les capacités de l'application. Si vous avez besoin d'une résolution supérieure à celles recommandées ci-dessus, réduisez la taille de l'image à numériser en visualisant (ou en prénumérisant) et en rognant l'image avant de lancer la numérisation.

 **REMARQUE** : Vous pouvez utiliser le logiciel de reconnaissance de caractères optiques (OCR) intégré dans PaperPort pour copier du texte à partir de documents numérisés et l'éditer dans un éditeur de texte, un logiciel de traitement de texte ou un tableur. Le traitement de reconnaissance de caractère nécessite la numérisation d'images contenant du texte avec une résolution de 150 à 600 ppp. Pour les graphiques, une résolution de 300 ppp ou de 600 ppp est recommandée.

Si vous préférez utiliser une autre application, comme Adobe Photoshop, vous devez associer l'application à l'imprimante en la sélectionnant dans la liste des applications disponibles à l'aide du bouton Sélection d'un logiciel, à chaque fois que vous démarrez une numérisation. Si vous n'associez pas une application à l'imprimante à l'aide du bouton Sélection d'un logiciel, c'est PaperPort qui est lancé automatiquement lorsque vous démarrez une numérisation. Reportez-vous à "[Utilitaire Réglages de l'imprimante](#)".

Dell ScanCenter est une application PaperPort qui vous permet de numériser des documents et de les envoyer directement dans PaperPort ou dans un autre programme sans avoir à lancer PaperPort. Dell ScanCenter fonctionne comme une application indépendante accessible via le menu **démarrer** de Windows et affiche la barre Dell ScanCenter. Pour plus d'informations sur l'utilisation de Dell ScanCenter, consultez le menu **Aide de PaperPort**.



Les icônes de la barre Dell ScanCenter représentent les programmes liés à PaperPort et à Dell ScanCenter. Pour numériser et envoyer un document à un logiciel, cliquez sur l'icône du logiciel souhaité puis numérisez le document. Dell ScanCenter lance automatiquement le logiciel sélectionné lorsque la numérisation est terminée.

Numérisation à partir du panneau de commande

 **REMARQUE** : Assurez-vous que l'imprimante est connectée à l'ordinateur à l'aide du câble USB.

1. Chargez le ou les documents, face à copier orientée vers le haut, dans le chargeur automatique de documents. Commencez par charger la partie supérieure.

OU

Placez un document face vers le bas sur la vitre d'exposition.

Pour plus de détails au sujet du chargement d'un document, reportez-vous à "[Chargement d'un document original](#)".

- Appuyez sur ▼ jusqu'à ce que >NUMÉRISER s'affiche, puis appuyez sur ✓.
- Appuyez sur ▼ jusqu'à ce que Numériser vers appl s'affiche, puis appuyez sur ✓.
- Appuyez sur ►. La fenêtre de l'application sélectionnée s'affiche. Ajustez les paramètres de numérisation puis lancez la numérisation. Pour plus de détails, consultez le guide utilisateur de l'application.

 **REMARQUE** : Si la boîte de dialogue suivante s'affiche sur votre ordinateur, sélectionnez **2135cn MFP Scan Button Manager** puis cliquez sur **OK**.

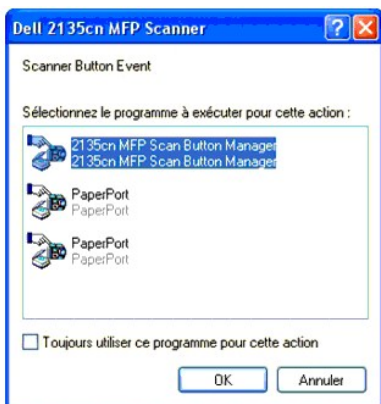

 **REMARQUE** : Dès que vous avez coché la case **Toujours utiliser ce programme pour cette action** lors de la sélection du **2135cn MFP Scan Button Manager**, l'application sélectionnée est automatiquement utilisée sans que la fenêtre de sélection du programme ne s'affiche.

 **REMARQUE** : Notez que vous devez utiliser le gestionnaire ScanButton de l'ordinateur pour modifier les paramètres de numérisation. Pour de plus amples détails, reportez-vous à "[Utilitaire Réglages de l'imprimante](#)".

Numérisation à l'aide du pilote TWAIN

L'imprimante prend en charge le pilote Tool Without An Interesting Name (TWAIN) dans le cadre de la numérisation des images. TWAIN est un des composants standard fournis par Microsoft® Windows® 2000, Windows XP, Windows Server® 2003, Windows Server 2008 et Windows Vista® et fonctionne avec différents scanners.

Pour numériser une image à partir d'un logiciel de dessin :

- Chargez le ou les documents, face à copier orientée vers le haut, dans le chargeur automatique de documents. Commencez par charger la partie supérieure.

OU

Placez un document face vers le bas sur la vitre d'exposition.

Pour plus de détails au sujet du chargement d'un document, reportez-vous à "[Chargement d'un document original](#)".

- Lancez le logiciel de dessin, tel que **Imaging** pour Windows.

 **REMARQUE** : Lorsque vous utilisez Windows XP, Windows Server 2003 ou Windows Vista, utilisez **PaperPort** au lieu de **Imaging**.

- Cliquez sur **Fichier**→**Numériser ou importer une photo...**

La boîte de dialogue **Scanners disponibles** s'affiche.

 **REMARQUE** : Si la boîte de dialogue **Scanners disponibles** ne s'affiche pas, cliquez sur le bouton **Sélectionner...** dans la partie gauche de la fenêtre **Numériser ou importer une photo**.

- Dans la boîte de dialogue **Scanners disponibles**, sélectionnez **TWAIN: Dell 2135cn MFP Scanner**, puis cliquez sur **OK**.

- Dans la partie gauche de la fenêtre **Numériser ou importer une photo**, activez la case à cocher **Afficher la boîte de dialogue du scanner**, puis cliquez sur **Numériser**.

La fenêtre **Dell 2135cn MFP Scanner** s'affiche.

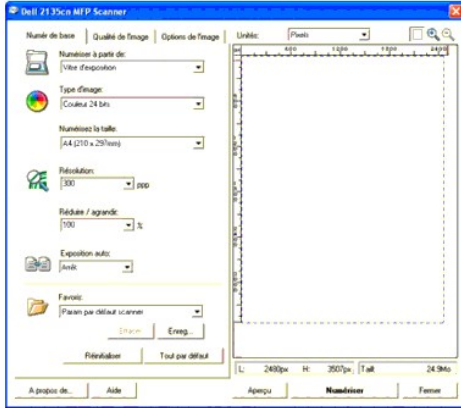



 **REMARQUE** : L'illustration peut varier en fonction des différents systèmes d'exploitation.

6. Sélectionnez vos préférences de numérisation et cliquez sur **Aperçu** pour afficher l'image en aperçu.
7. Sélectionnez les propriétés souhaitées sous les onglets **Qualité de l'image** et **Options de l'image**.
8. Cliquez sur **Numériser** pour lancer la numérisation.
9. Saisissez un nom pour l'image, un format de fichier, et une destination pour enregistrer l'image.
10. Suivez les instructions qui s'affichent à l'écran pour éditer l'image une fois qu'elle est copiée sur votre ordinateur.

Numérisation à partir du Pilote WIA (acquisition d'images) de Windows

Votre imprimante permet également d'utiliser le pilote WIA pour numériser des images. WIA est un des composants standard fournis par les systèmes d'exploitation Microsoft Windows XP et versions plus récentes et fonctionne avec les appareils numériques et les scanners. Contrairement au pilote TWAIN, le pilote WIA vous permet de numériser une image et de la manipuler facilement sans avoir à utiliser de logiciel supplémentaire.

 **REMARQUE** : WIA n'est pas disponible sous Windows 2000.

 **REMARQUE** : Assurez-vous que l'imprimante est connectée à l'ordinateur à l'aide du câble USB.

Pour numériser une image à partir d'un logiciel de dessin :

1. Chargez le ou les documents, face à copier orientée vers le haut, dans le chargeur automatique de documents. Commencez par charger la partie supérieure.

OU

Placez un document face vers le bas sur la vitre d'exposition.

Pour plus de détails au sujet du chargement d'un document, reportez-vous à "[Chargement d'un document original](#)".

2. Lancez le logiciel de dessin, tel que **Paint** pour Windows.

 **REMARQUE** : Lorsque vous utilisez Windows Vista ou Windows Server 2008, utilisez **Windows Photo Gallery** au lieu de **Paint**.

3. Cliquez sur **Fichier**→**Depuis un scanner ou un appareil photo**.

La fenêtre **Numériser au moyen de Dell 2135cn MFP Scanners** s'affiche.

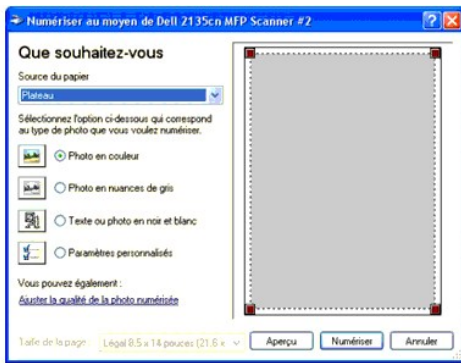

REMARQUE : L'illustration peut varier en fonction des différents systèmes d'exploitation.

4. Sélectionnez vos préférences de numérisation, puis cliquez sur **Ajuster la qualité de la photo numérisée** pour accéder à la boîte de dialogue **Propriétés avancées**.
5. Sélectionnez les propriétés désirées, notamment le contraste et la luminosité, puis cliquez sur OK.
6. Cliquez sur **Numériser** pour lancer la numérisation.
7. Saisissez un nom pour l'image, un format de fichier, et une destination pour enregistrer l'image.
8. Suivez les instructions qui s'affichent à l'écran pour éditer l'image une fois qu'elle est copiée sur votre ordinateur.

Pour numériser une image à partir du **Panneau de configuration**:

1. Chargez le ou les documents, face à copier orientée vers le haut, dans le chargeur automatique de documents. Commencez par charger la partie supérieure.

OU

Placez un document face vers le bas sur la vitre d'exposition.

Pour plus de détails au sujet du chargement d'un document, reportez-vous à "[Chargement d'un document original](#)".

2. Cliquez sur **démarrer**→**Panneau de configuration**→**Imprimantes et autres périphériques**→**Scanneurs et appareils photo**.
3. Double-cliquez sur l'icône du scanner. L'Assist. Scanneur-appareil photo démarre.
4. Cliquez sur **Suivant** pour afficher la page **Choisir des préférences de numérisation**.

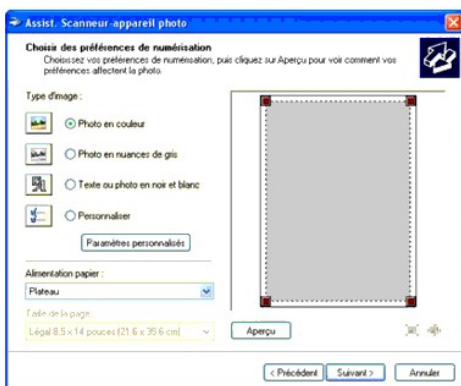

REMARQUE : L'illustration peut varier en fonction des différents systèmes d'exploitation.

5. Sélectionnez vos préférences de numérisation puis cliquez sur **Suivant**.
6. Saisissez un nom pour l'image, un format de fichier, et une destination pour enregistrer l'image.
7. Cliquez sur **Suivant** pour lancer la numérisation.

8. Suivez les instructions qui s'affichent à l'écran pour éditer l'image une fois qu'elle est copiée sur votre ordinateur.

Utilisation d'un scanner en réseau

La fonction Numérisation vers le serveur/ordinateur vous permet de numériser un document à partir de l'imprimante et de l'enregistrer dans un dossier sur votre ordinateur via le Protocole de transfert de fichiers (FTP) ou le protocole SMB. Pour récupérer le document numérisé à partir de l'ordinateur :

1. Créez un dossier partagé sur l'ordinateur (pour la numérisation vers l'ordinateur). Reportez-vous à "[Partage d'un dossier depuis votre ordinateur](#)" pour de plus amples détails.
2. Configurez le carnet d'adresses par le biais du **Dell Printer Configuration Web Tool**. Reportez-vous à "[Configuration du carnet d'adresses](#)" pour de plus amples détails.
3. Créez un dossier partagé avec sous-dossier sur l'ordinateur (pour la numérisation vers l'ordinateur). Reportez-vous à "[Partage d'un dossier avec sous-dossier depuis votre ordinateur](#)" pour de plus amples détails.
4. Commencez à envoyer le fichier numérisé sur le réseau. Reportez-vous à "[Envoi du fichier numérisé sur le réseau](#)" pour de plus amples détails.

Veillez trouver ci-dessous quelques instructions supplémentaires s'il vous devez créer un mot de passe pour votre compte d'utilisateur ou localiser l'adresse IP de votre ordinateur.

- 1 Créez un mot de passe pour votre compte de connexion utilisateur.
- 1 Localisez l'adresse IP de votre ordinateur.

Partage d'un dossier depuis votre ordinateur

Si vous utilisez Microsoft Windows XP ou Windows 2000, vous pouvez partager un dossier avec les instructions suivantes :

1. Créez un dossier dans le répertoire souhaité de l'ordinateur (Exemple de nom de dossier, MyShare).
2. Cliquez avec le bouton droit de la souris sur le dossier, ensuite, sélectionnez **Propriétés**.
3. La boîte de dialogue **Propriétés** s'affiche, cliquez sur l'onglet **Partage**, ensuite, sélectionnez **Partager ce dossier**.
4. Saisissez un nom partagé dans la boîte de dialogue **Nom de partage**.

 **REMARQUE** : Relevez le nom partagé, vous l'utiliserez lors de la prochaine procédure de réglage.



5. Cliquez sur **Autorisations** pour créer une autorisation écrite associée à ce dossier.
6. Cliquez sur **Ajouter**.
7. Saisissez votre nom de connexion dans la case **Entrez les noms des objets à sélectionner** (Exemple de nom de connexion d'utilisateur, Myself).



REMARQUE : Le compte de connexion d'utilisateur sans mot de passe sera rejeté au niveau de l'authentification de Numérisation vers le dossier. Assurez-vous qu'un mot de passe non vide et valable est associé à tous les comptes de connexion d'utilisateur. Reportez-vous à ["Création d'un mot de passe pour Votre compte de connexion d'utilisateur"](#) pour de plus amples détails concernant la manière d'attribuer un mot de passe à votre compte de connexion d'utilisateur.

8. Cliquez sur **OK**.

REMARQUE : N'utilisez pas **Tout le monde** en tant que nom de connexion d'utilisateur.

9. Cliquez sur le nom de connexion d'utilisateur que vous venez de saisir. Cochez la case **Contrôle total**. Cela vous permettra d'envoyer le document dans ce dossier.

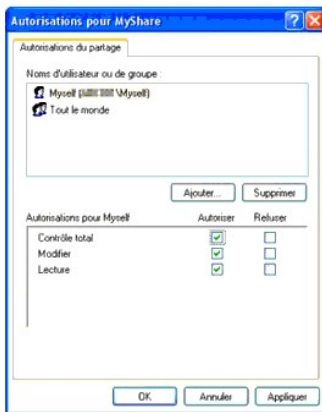

Si vous utilisez Windows Vista ou Windows Server 2008, il vous est possible de partager un dossier avec les instructions suivantes ou similaires :

1. Créez un dossier dans le répertoire souhaité de l'ordinateur (Exemple de nom de dossier, MyShare).
2. Cliquez avec le bouton droit de la souris sur le dossier, ensuite, sélectionnez **Propriétés**.
3. La boîte de dialogue **Propriétés** s'affiche, cliquez sur l'onglet **Partager**, ensuite, sélectionnez **Partage avancé**.

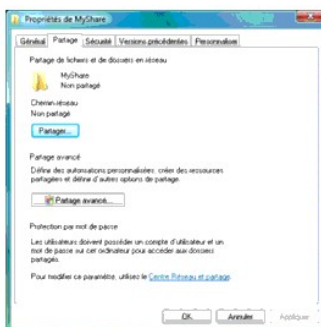

4. Cochez la case **Partager ce dossier**.
5. Saisissez un nom partagé dans la boîte de dialogue **Nom de partage**.

REMARQUE : Conservez le nom partagé étant donné que vous aurez besoin de ce nom lors de la procédure de réglage suivante.

6. Cliquez sur **Autorisations** pour créer une autorisation écrite associée à ce dossier.

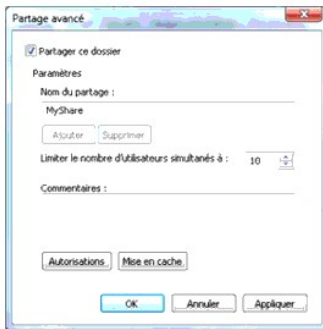

7. Cliquez sur **Ajouter**.

8. Saisissez votre nom de connexion dans la case **Entrez les noms des objets à sélectionner** (Exemple de nom de connexion d'utilisateur, Myself).

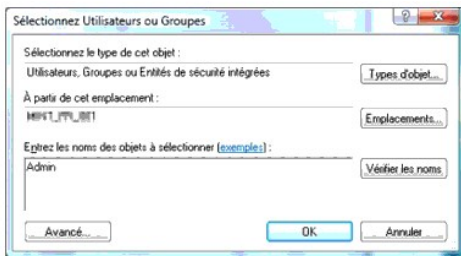

REMARQUE : Le compte de connexion d'utilisateur sans mot de passe sera rejeté au niveau de l'authentification de Numérisation vers le dossier. Assurez-vous qu'un mot de passe non vide et valable est associé à tous les comptes de connexion d'utilisateur. Reportez-vous à ["Création d'un mot de passe pour Votre compte de connexion d'utilisateur"](#) pour de plus amples détails concernant la manière d'attribuer un mot de passe à votre compte de connexion d'utilisateur.

9. Cliquez sur **OK** lorsque vous avez terminé.

10. Cliquez sur le nom de connexion d'utilisateur que vous venez de saisir. Cochez la case **Contrôle total**. Cela vous permettra d'envoyer le document dans ce dossier.

REMARQUE : N'utilisez pas **Tout le monde** en tant que nom de connexion d'utilisateur.

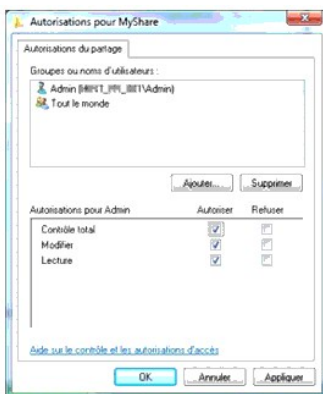

Configuration du carnet d'adresses

Pour configurer le carnet d'adresses Numérisation vers le serveur/l'ordinateur via le réseau, vous devrez d'abord localiser l'adresse IP de l'imprimante. Cette adresse IP peut être obtenue sur la page des paramètres système en réalisant les étapes suivantes :

A partir du panneau de commande de l'imprimante

1. Appuyez sur ▼ jusqu'à ce que >CONFIGURATION s'affiche, appuyez ensuite sur ✓.
2. Appuyez sur ▼ jusqu'à ce que >Rapports s'affiche, puis appuyez sur ✓.
3. Param système s'affiche. Appuyez sur ✓.

La page des paramètres du système s'imprime.

A partir de l'ordinateur

1. Cliquez sur **démarrer**→ Tous les programmes→ Imprimantes Dell→ **Logiciel imprimante laser couleur supplémentaire**→ Utilitaire de lancement rapide.

La boîte de dialogue **Utilitaire de lancement rapide** s'ouvre.

2. Cliquez sur le bouton **Boîte à outils**.

La boîte de dialogue **Boîte à outils** s'ouvre.

3. Sélectionnez l'imprimante dans **Nom de l'imprimante**.

La **Boîte à outils** s'ouvre.

4. Cliquez sur l'onglet **Rapport des réglages de l'imprimante**.

5. Sélectionnez **Rapports** dans la liste sur le côté gauche de la page.

La page **Rapports** s'affiche.

6. Cliquez sur le bouton **Param système**.

La page des paramètres du système s'imprime.

Une fois l'adresse IP de l'imprimante obtenue, vous pouvez configurer le Carnet d'adresses en réalisant les étapes suivantes.

1. Ouvrez un navigateur Web.
2. Saisissez l'adresse IP de l'imprimante dans la barre d'adresse et cliquez sur **OK**. La page Web de l'imprimante s'affiche.
3. Cliquez sur **Carnet d'adresses**, puis cliquez sur l'onglet **Adresse serveur**, ensuite, cliquez sur le bouton **Créer**. Si une boîte de dialogue de connexion de sécurité s'affiche, saisissez le **Nom d'utilisateur** et le **Mot de passe** corrects.

Dell 2135cn MFP - Microsoft Internet Explorer

File Edit View Favorites Tools Help

Back Forward Stop Search Favorites Media Print Links

Address http://.../index.htm Go

DELL

Etat de l'imprimante
Travaux d'impression
Réglages de l'imprimante
Réglages du serveur d'impression
Copier les réglages de l'imprimante
Volume d'impression
Carnet d'adresses
Informations sur l'imprimante
Réglages du bac
Alerte courriel
Réglez le mot de passe
Aide en ligne
Commander des fournitures à:
www.dell.com/supplies
Contactez le support Dell à:
support.dell.com

Dell 2135cn MFP
IPv4: ...
Situation:
Personne à contacter:



Ad électronique **Adresse serveur** **Répertoire**

Adresse serveur

Liste d'adresses à: 01-20 21-32

| ID:Nom: | Adresse serveur | |
|------------------|-----------------|-------|
| 01:(Non utilisé) | | Créer |
| 02:(Non utilisé) | | Créer |
| 03:(Non utilisé) | | Créer |
| 04:(Non utilisé) | | Créer |
| 05:(Non utilisé) | | Créer |
| 06:(Non utilisé) | | Créer |
| 07:(Non utilisé) | | Créer |
| 08:(Non utilisé) | | Créer |
| 09:(Non utilisé) | | Créer |
| 10:(Non utilisé) | | Créer |
| 11:(Non utilisé) | | Créer |
| 12:(Non utilisé) | | Créer |
| 13:(Non utilisé) | | Créer |
| 14:(Non utilisé) | | Créer |
| 15:(Non utilisé) | | Créer |
| 16:(Non utilisé) | | Créer |
| 17:(Non utilisé) | | Créer |
| 18:(Non utilisé) | | Créer |

Done Internet

Dell 2135cn MFP
 IPv4: 192.168.1.100
 Situation:
 Personne à contacter:

Adresse serveur

ID: 01 (Nouvel Enregistrement)

Nom:
 e.g. PeterShare, Shared Folder

Type de serveur: FTP SMB
 FTP(ftp://Server Address/Server Path)
 SMB(\\Server Address\Share Name\Server Path)

Adresse serveur:
 e.g. myPC, XXX\XXX\XXX\XXX

Nom de partage:
 e.g. SMB(Share, Sharedfolder)

Chemin serveur:
 e.g. FTP(pub, pub\share), SMB(finance, finance\Peter, finance\Peter\Sales)

N° port serveur: FTP(21, 5000 - 65535), SMB(139, 5000 - 65535)

Nom de connexion:
 e.g. FTP(anonymous, Peter), SMB(Peter, Domain\Peter)

Pour remplir les champs, entrez les informations comme suit :

| | |
|---------------------|---|
| Nom | Entrez un nom amical que vous aimeriez voir apparaître dans le carnet d'adresses. |
| Type de serveur | Sélectionnez Server Message Block (SMB) si vous stockez le document dans un dossier partagé de votre système d'exploitation Microsoft Windows. Sélectionnez FTP si vous avez un serveur FTP. REMARQUE : le serveur FTP dépend de Microsoft Internet Information Services (IIS) et ne peut pas être installé sur votre ordinateur. Reportez-vous au document Microsoft pour de plus amples instructions concernant la manière de configurer le serveur FTP. |
| Adresse serveur | Saisissez l'adresse IP de l'ordinateur ou le serveur FTP que vous avez partagé. (Reportez-vous à "Localisation de l'adresse IP de votre ordinateur" pour de plus amples informations) |
| N° port serveur | Saisissez le numéro du port du serveur. Si vous n'êtes pas sûr, vous pouvez entrer la valeur par défaut de 139 pour SMB et 21 pour FTP. |
| Nom de connexion | Saisissez le nom de compte d'utilisateur qui a accès au dossier partagé sur votre ordinateur ou le serveur FTP. |
| Mot passe connexion | Cochez la case Activer mot de passe et saisissez le mot de passe correspondant au nom de connexion ci-dessus. REMARQUE : Un mot de passe vide n'est pas valable dans la fonction Numérisation vers l'ordinateur. Assurez-vous que votre mot de passe est valide pour le compte de connexion d'utilisateur. (Reportez-vous à "Création d'un mot de passe pour Votre compte de connexion d'utilisateur" pour de plus amples détails concernant la manière d'ajouter un mot de passe à votre compte de connexion d'utilisateur). |
| Nom de partage | Saisissez le nom du dossier partagé sur l'ordinateur récepteur. Pour SMB uniquement. |
| Chemin serveur | Saisissez le chemin d'accès où vous souhaitez enregistrer le document numérisé. Assurez-vous que le chemin est déjà créé dans le dossier partagé ou le serveur FTP. |

4. Cliquez sur le bouton **Appliquer les nouveaux réglages**.

Exemple d'une entrée pour Numérisation vers l'ordinateur, SMB.

Dell 2135cn MFP - Microsoft Internet Explorer

File Edit View Favorites Tools Help

Back Forward Stop Search Favorites Media Links

Address http://.../index.htm Go

DELL

Dell 2135cn MFP
 IPv4: ...
 Situation:
 Personne à contacter:

Etat de l'imprimante
 Travaux d'impression
 Réglages de l'imprimante
 Réglages du serveur d'impression
 Copier les réglages de l'imprimante
 Volume d'impression
 Carnet d'adresses
 Informations sur l'imprimante
 Réglages du bac
 Alerte courriel
 Réglez le mot de passe
 Aide en ligne
 Commander des fournitures à: www.dell.com/supplies
 Contacter le support Dell à: support.dell.com

Ad électronique Adresse serveur Répertoire

Adresse serveur

Adresse serveur

ID 01 (Nouvel Enregistrement)

Nom MyShareName
 e.g. PeterShare, Shared Folder

Type de serveur FTP SMB
 FTP(ftp://Server Address/Server Path)
 SMB(\\Server Address\Share Name\Server Path)

Adresse serveur
 e.g. myPC, XXX\XXX\XXX\XXX

Nom de partage MyShare
 e.g. SMB(Share, Sharedfolder)

Chemin serveur
 e.g. FTP(pub, pub/share), SMB(finance, finance\Peter, finance\Peter\Sales)

N° port serveur 139 FTP(21, 5000 - 65535), SMB(139, 5000 - 65535)

Nom de connexion MySelf
 e.g. FTP(anonymous, Peter), SMB(Peter, Domain\Peter)

Internet

Exemple d'une entrée pour Numérisation vers le serveur, FTP.

Dell 2135cn MFP
 IPv4
 Situation:
 Personne à contacter:

Etat de l'imprimante
Travaux d'impression
Réglages de l'imprimante
Réglages du serveur d'impression
Copier les réglages de l'imprimante
Volume d'impression
Carnet d'adresses
Informations sur l'imprimante
Réglages du bac
Alerte courriel
Réglez le mot de passe
Aide en ligne
Commander des fournitures à:
www.dell.com/supplies
Contactez le support Dell à:
support.dell.com

Ad électronique **Adresse serveur** **Répertoire**

Adresse serveur

Adresse serveur

ID 01 (Nouvel Enregistrement)

Nom MyShareName
 e.g. PeterShare, Shared Folder

Type de serveur FTP SMB
 FTP(ftp://Server Address/Server Path)
 SMB(\\Server Address\Share Name\Server Path)

Adresse serveur
 e.g. myPC,XXX\XXX\XXX\XXX

Nom de partage MyShare
 e.g. SMB(Share, Sharedfolder)

Chemin serveur pub/share
 e.g. FTP(pub, pub/share), SMB(finance, finance\Peter, finance\Peter\Sales)

N° port serveur 21 FTP(21, 5000 - 65535), SMB(139, 5000 - 65535)

Nom de connexion MySelf
 e.g. FTP(anonymous, Peter), SMB(Peter, Domain\Peter)

REMARQUE : Assurez-vous de saisir une adresse IP dans la case **Adresse serveur** correctement.

Partage d'un dossier avec sous-dossier depuis votre ordinateur

Pour créer et partager un dossier, suivez les étapes décrites dans "[Partage d'un dossier depuis votre ordinateur](#)". Pour ajouter un sous-dossier, vous devrez créer un sous-dossier depuis le dossier partagé.

1. Créez un dossier dans le répertoire souhaité de l'ordinateur (Exemple de nom de dossier, MyShare).
2. Depuis le dossier, créez le sous-dossier que vous souhaitez. (Exemple de nom de sous-dossier, MyPic\John. Vous devrez maintenant consulter MyShare\MyPic\John dans le répertoire)

Après avoir créé un dossier et un sous-dossier, vous devez configurer le carnet d'adresses. Consultez "[Configuration du carnet d'adresses](#)" pour plus d'informations.

Exemple d'une entrée pour Numérisation vers l'ordinateur avec sous-dossier, SMB.

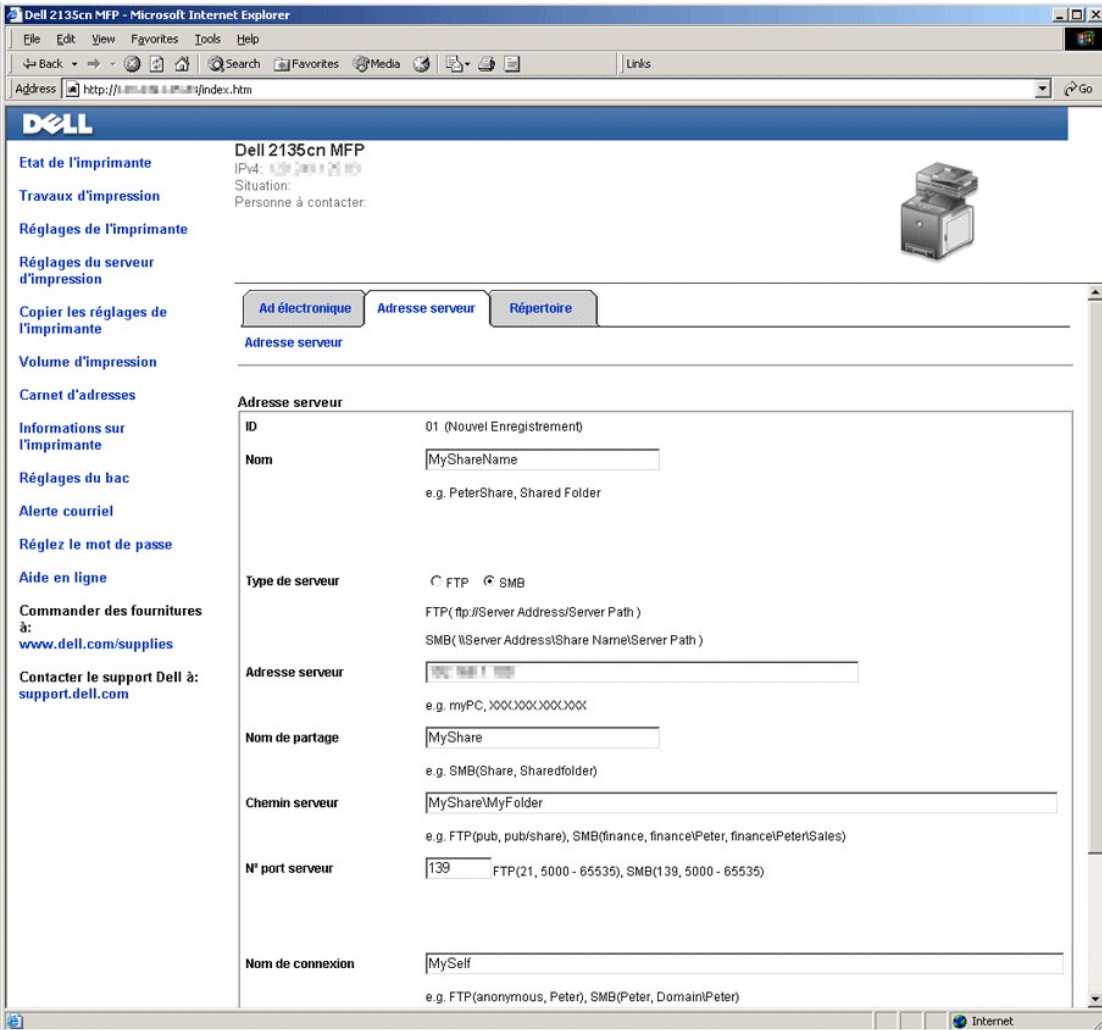

REMARQUE : Assurez-vous de saisir une adresse IP dans la case **Adresse serveur** correctement.

Envoi du fichier numérisé sur le réseau

1. Dans le panneau de commande, appuyez sur **▼** jusqu'à ce que **>NUMÉRISER** s'affiche, puis appuyez sur **✓**.
2. Appuyez sur **▼** jusqu'à ce que **Num vers réseau** s'affiche.
3. Appuyez sur **◀** ou **▶** pour sélectionner l'option sélectionnée dans "[Configuration du carnet d'adresses](#)", puis appuyez sur **✓**.
Serveur : Permet de stocker l'image numérisée sur le serveur à l'aide du protocole FTP.
Ordinateur : Permet de stocker l'image numérisée sur l'ordinateur à l'aide du protocole SMB.
Recherche adresse: Sélectionnez l'adresse serveur enregistrée dans le **Carnet d'adresses**.

REMARQUE : Les utilisateurs doivent être enregistrés avant que vous puissiez sélectionner **Serveur** ou **Ordinateur** sur le panneau de commande.

4. Appuyez sur **▶** pour envoyer les fichiers numérisés.

Création d'un mot de passe pour Votre compte de connexion d'utilisateur

La fonction Numérisation vers l'ordinateur/le serveur nécessite un compte de connexion d'utilisateur accompagné d'un mot de passe non vide et valable pour

l'authentification. Si vous n'utilisez pas de mot de passe pour votre connexion d'utilisateur, vous pouvez créer un mot de passe sur votre Compte de connexion d'utilisateur à l'aide des instructions suivantes.

Pour Microsoft Windows XP et Windows 2000

1. Cliquez sur **démarrer**→ Panneau de configuration→ Comptes d'utilisateurs.
2. Cliquez sur **Modifier un compte**.
3. Cliquez sur **Créer un mot de passe** et ajoutez un mot de passe à votre compte de connexion d'utilisateur.

Pour Windows Vista

1. Cliquez sur **Démarrer**→ Panneau de configuration.
2. Cliquez sur **Comptes d'utilisateurs et protection des utilisateurs**.
3. Cliquez sur **Comptes d'utilisateurs**.
4. Cliquez sur **Créer un mot de passe** et ajoutez un mot de passe à votre compte de connexion d'utilisateur.

Pour Windows Server 2008

1. Cliquez sur **Démarrer**→ Panneau de configuration.
2. Double-cliquez sur **Comptes d'utilisateurs**.
3. Cliquez sur **Créer un mot de passe pour votre compte** et ajoutez un mot de passe à votre compte de connexion d'utilisateur.

Localisation de l'adresse IP de votre ordinateur

Les instructions suivantes vous permettent de localiser l'adresse IP de votre ordinateur.

1. Cliquez sur **démarrer**→ **Exécuter**.
Pour Windows 2000/Windows Server 2003/Windows Server 2008 : Cliquez sur **Démarrer**→ **Exécuter**.
Pour Windows Vista : Cliquez sur **Démarrer**→ **Tous les programmes**→ **Accessoires**→ **Exécuter**.
2. Saisissez `cmd` dans le champ de texte et cliquez sur **OK**. Une fenêtre d'invite de commande s'ouvrira.
3. Saisissez `ipconfig` et appuyez sur **Enter**.
4. Prenez note de l'adresse IP xxx.xxx.xxx.xxx.

Envoi d'un courrier électronique contenant une image numérisée

Procédez comme suit pour envoyer un courrier électronique joint à l'image numérisée à partir de l'imprimante :

- 1 Définissez l'alerte courriel.
- 1 Enregistrez un utilisateur.
- 1 Lancement de l'envoi du courrier électronique avec le fichier numérisé

Définition d'une alerte courriel

1. A partir de **Dell Printer Configuration Web Tool**, cliquez sur **Alerte courriel**.
La page **Réglages du serveur de courriels** s'affiche.

The screenshot shows the Dell 2135cn MFP configuration interface. The browser title is 'Dell 2135cn MFP - Microsoft Internet Explorer'. The page has a navigation menu on the left with options like 'Etat de l'imprimante', 'Travaux d'impression', 'Réglages de l'imprimante', etc. The main content area has tabs for 'Rapport du serveur d'impression', 'Réglages du serveur d'impression', and 'Autres caractéristiques'. The 'Alerte courriel' section is expanded, showing 'Réglages du serveur de courriels' with fields for SMTP and POP3 settings. Below that are 'Réglages de l'alerte courriel' with two dropdown menus for 'Liste de courriels 1' and 'Liste de courriels 2'. A 'Rafraîchir' button is visible next to the 'Alerte courriel' header.

2. Définissez les paramètres suivants sous Alerte courriel :

Passerelle SMTP primaire: saisissez l'adresse IP du serveur de messagerie électronique.

Authentification d'envoi d'email: désactivez le paramètre pour utiliser le serveur de messagerie électronique.

 **REMARQUE :** Si un message d'erreur incluant 016-506 ou 016-764 s'affiche, contactez l'administrateur du serveur pour définir le paramètre Authentification d'envoi d'email.

3. Cliquez sur le bouton **Appliquer les nouveaux réglages**.

Enregistrement d'un nouvel utilisateur

1. A partir de **Dell Printer Configuration Web Tool**, cliquez sur **Carnet d'adresses**, puis sur l'onglet **Ad électronique**.

2. Cliquez sur le bouton **Créer**.

La page **Ad électronique** permettant d'enregistrer un nouvel utilisateur s'affiche.

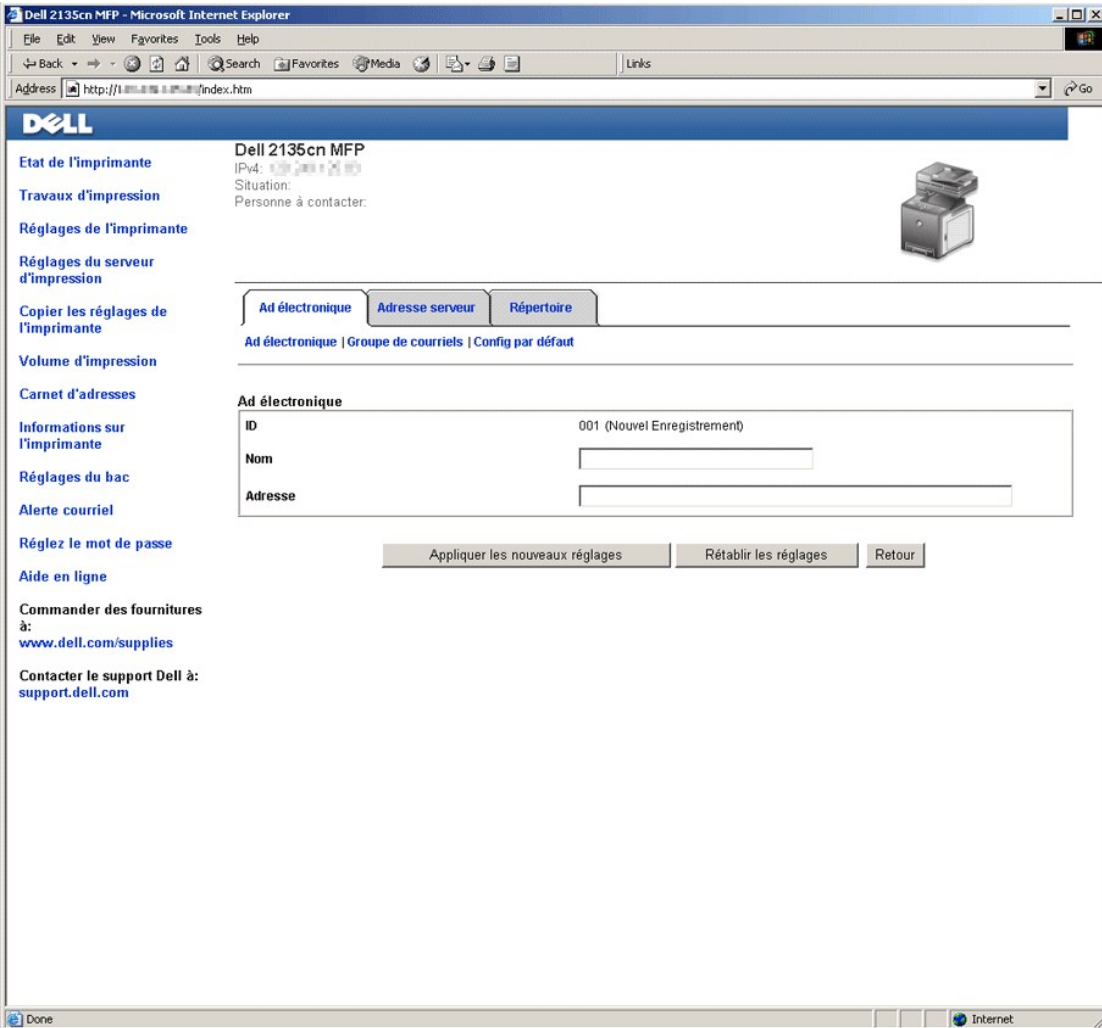

3. Saisissez les éléments suivants :

- 1 Nom
- 1 Adresse

4. Cliquez sur le bouton **Appliquer les nouveaux réglages**.

Envoi d'un courrier électronique contenant un fichier numérisé

1. Dans le panneau de commande, appuyez sur ▼ jusqu'à ce que >NUMÉRISER s'affiche, puis appuyez sur ✓.
2. Appuyez sur ▼ jusqu'à ce que Num vers courriel s'affiche, puis appuyez sur ✓.
3. Appuyez sur ▲ ou ▼ pour sélectionner le paramètre répertorié ci-dessous, puis appuyez sur ✓.

Saisir adresse : Saisissez directement l'adresse électronique.

Carnet d'adresses : Sélectionnez l'adresse électronique enregistrée dans le Carnet d'adresses.

 **REMARQUE** : Les utilisateurs doivent être enregistrés avant que vous puissiez sélectionner Carnet d'adresses sur le panneau de commande.

4. Appuyez sur ➤ pour sélectionner TO ou BCC.

5. Appuyez sur  pour envoyer le courrier électronique.

[Retour à la table des matières](#)

[Retour à la table des matières](#)

Envoi de fax

- [Définition du pays FAX](#)
- [Réglage de l'ID de l'imprimante](#)
- [Utilisation du pavé numérique pour la saisie des caractères](#)
- [Réglage de l'heure et de la date](#)
- [Modification du mode de l'horloge](#)
- [Réglage des sons](#)
- [Définition des paramètres Fax](#)
- [Envoi d'un fax](#)
- [Envoi d'un fax différé](#)
- [Envoi d'un fax à partir du pilote \(fax direct\)](#)
- [Réception d'un fax](#)
- [Composition automatique](#)
- [Autres manières d'utiliser le fax](#)
- [Impression d'un rapport](#)
- [Modification des options de paramétrage](#)

Définition du pays FAX

La définition du pays FAX permet de définir le pays dans lequel l'imprimante est utilisée. Il s'agit d'une condition requise à l'utilisation du service FAX sur l'imprimante.

Vous pouvez définir les paramètres de pays de deux manières :









- 1 Réglage initial Fax - élément du logiciel d'installation
- 1 Panneau de commande de l'imprimante - reportez-vous à la section "[Procédure de définition de pays FAX](#)"

Vous devez utiliser le panneau de commande et suivre les instructions ci-dessous si :









- 1 Vous avez acheté l'imprimante avec un nouvel ordinateur Dell.
- 1 Vous avez procédé à la configuration du programme d'installation Windows sans effectuer le réglage initial FAX.
- 1 Vous souhaitez modifier le pays dans lequel l'imprimante est utilisée.

Procédure de définition de pays FAX

Permet de définir les réglages du pays du panneau de commande de l'imprimante :

1. Appuyez sur  jusqu'à ce que >CONFIGURATION s'affiche, appuyez ensuite sur .
2. Appuyez sur  jusqu'à ce que >Menu admin s'affiche, puis appuyez sur .
3. Appuyez sur  jusqu'à ce que >Paramètres fax s'affiche, puis appuyez sur .
4. Appuyez sur  jusqu'à ce que >Pays s'affiche et appuyez ensuite sur .
5. Sélectionnez le pays d'utilisation de l'imprimante.

L'imprimante doit être redémarrée après avoir défini les réglages du pays. Lorsqu'un message vous invitait à redémarrer l'imprimante s'affiche, sélectionnez Oui. Une fois l'imprimante redémarrée, le menu en tête s'affiche sur le panneau de commande.

6. Appuyez sur  jusqu'à ce que >CONFIGURATION s'affiche, appuyez ensuite sur .
7. Appuyez sur  jusqu'à ce que >Menu admin s'affiche, puis appuyez sur .
8. Appuyez sur  jusqu'à ce que >Param système s'affiche, puis appuyez sur .
9. Appuyez sur  jusqu'à ce que >Param horloge s'affiche, puis appuyez sur .

10. L'option >Définir date est affichée. Appuyez sur ✓.
11. Spécifiez la date à l'aide du clavier numérique, ensuite, appuyez sur ✓.
12. Appuyez sur ✓ jusqu'à ce que >Définir heure s'affiche, puis appuyez sur ✓.
13. Spécifiez l'heure à l'aide du pavé numérique, ensuite, appuyez sur ✓.
14. Appuyez sur ✓ jusqu'à ce que >Format date s'affiche, puis appuyez sur ✓.
15. Spécifiez le format de la date à l'aide de > ou de < ensuite, appuyez sur ✓.
16. Appuyez sur ✓ jusqu'à ce que >Format heure s'affiche, puis appuyez sur ✓.
17. Spécifiez le format de l'heure à l'aide de > ou de < ensuite, appuyez sur ✓.
18. Appuyez sur ✓ jusqu'à ce que >Fuseau horaire s'affiche, puis appuyez sur ✓.
19. Spécifiez le fuseau horaire à l'aide de > ou de < ensuite, appuyez sur ✓.

 **REMARQUE** : Lors de la configuration du pays, les informations enregistrées au niveau du périphérique sont initialisées.

Réglage de l'ID de l'imprimante

Dans la plupart des pays, la loi oblige à indiquer le numéro du télécopieur sur toutes les télécopies envoyées. L'ID de l'imprimante, contenant vos numéros de téléphone et nom ou nom de la société, sera imprimé en haut de chaque page envoyée depuis votre imprimante.

 **REMARQUE** : Les réglages suivants peuvent être également configurés à l'aide de l'option **Réglage initial Fax** sur le Programme d'installation Windows.

1. Appuyez sur ✓ jusqu'à ce que >CONFIGURATION s'affiche, appuyez ensuite sur ✓.
2. Appuyez sur ✓ jusqu'à ce que >Menu admin s'affiche, puis appuyez sur ✓.
3. Appuyez sur ✓ jusqu'à ce que >Paramètres fax s'affiche, puis appuyez sur ✓.
4. Appuyez sur ✓ jusqu'à ce que >Numéro de fax s'affiche, puis appuyez sur ✓.
5. Saisissez votre numéro de télécopieur à l'aide du clavier numérique.

 **REMARQUE** : Si vous faites une erreur en saisissant les numéros, appuyez sur < pour supprimer le dernier chiffre.

6. Appuyez sur ✓ lorsque le numéro qui s'affiche est correct.
7. Appuyez sur ✓ jusqu'à ce que >Nom en-tête fax s'affiche, puis appuyez sur ✓.
8. Saisissez votre nom ou le nom de la société à l'aide du clavier numérique.

Vous pouvez saisir les caractères alphanumériques à l'aide du clavier numérique, y compris les caractères spéciaux en appuyant sur les touches 1, * et #.

Pour plus de détails sur l'utilisation du clavier numérique pour saisir des caractères alphanumériques, consultez ["Utilisation du pavé numérique pour la saisie des caractères"](#).

9. Appuyez sur ✓ lorsque le nom qui s'affiche est correct.
10. Appuyez sur X pour retourner au mode de veille.

Utilisation du pavé numérique pour la saisie des caractères

Comme vous réalisez différentes tâches, vous avez besoin de saisir des noms et des numéros. Par exemple, lorsque vous configurez votre imprimante, vous

saisissez votre nom ou le nom de votre société et le numéro de téléphone. De même, pour enregistrer des numéros rapides ou des numéros de groupe, vous avez sans doute besoin de saisir les noms correspondants.

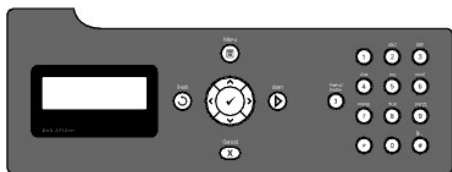

- 1 Lorsque l'appareil vous demande de saisir une lettre, appuyez sur la touche correspondante jusqu'à ce que la lettre correcte s'affiche.

Par exemple, pour saisir la lettre O, appuyez sur 6.

- o A chaque fois que vous appuyez sur 6, l'écran indique une lettre différente, M, N, O et finalement 6.
- o Pour saisir des lettres supplémentaires, répétez la première étape.
- o Appuyez sur ✓ lorsque vous avez fini.

Lettres et numéros du clavier

| Touche | Numéros, lettres ou caractères attribués |
|--------|---|
| 1 | @ : . / 1 |
| 2 | a b c A B C 2 |
| 3 | d e f D E F 3 |
| 4 | g h i G H I 4 |
| 5 | j k l J K L 5 |
| 6 | m n o M N O 6 |
| 7 | p q r s P Q R S 7 |
| 8 | t u v T U V 8 |
| 9 | w x y z W X Y Z 9 |
| 0 | 0 |
| * | - _ ~ |
| # | @ . ¥ _ ! " # \$ % & ' ~ ^ ` ; : ? , (espace) + - * / = () [] { } < > |

Modification des numéros et des noms

Si vous faites une erreur en saisissant un numéro ou un nom, appuyez sur ⬅ pour supprimer le dernier chiffre ou caractère. Saisissez ensuite le numéro ou caractère correct.

Insertion d'une pause

Pour certains systèmes de téléphone, il est nécessaire de composer un code d'accès et d'attendre une seconde tonalité. Une pause doit être introduite pour que le code d'accès fonctionne. Par exemple, saisissez le code d'accès 9, puis appuyez sur ⏸ avant de saisir le numéro de téléphone. "-" apparaît alors sur l'écran pour indiquer qu'une pause a été saisie.

Réglage de l'heure et de la date

REMARQUE : Vous devrez peut-être régler à nouveau l'heure et la date en cas de coupure de l'alimentation de votre imprimante.

REMARQUE : Les réglages suivants peuvent être également configurés à l'aide de l'option **Réglage initial Fax** sur le **Programme d'installation Windows**.

Pour régler l'heure et la date :

1. Appuyez sur ✓ jusqu'à ce que >CONFIGURATION s'affiche, appuyez ensuite sur ✓.
2. Appuyez sur ✓ jusqu'à ce que >Menu admin s'affiche, puis appuyez sur ✓.
3. Appuyez sur ✓ jusqu'à ce que >Param système s'affiche, puis appuyez sur ✓.

4. Appuyez sur jusqu'à ce que >Param horloge s'affiche, puis appuyez sur .

5. L'option >Définir date est affichée. Appuyez sur .

6. Saisissez la date correcte à l'aide du clavier numérique.

REMARQUE : Si vous faites une erreur en saisissant les numéros, appuyez sur pour saisir de nouveau le chiffre.

7. Appuyez sur lorsque la date qui s'affiche est correcte.

8. Appuyez sur jusqu'à ce que >Définir heure s'affiche, puis appuyez sur .

9. Saisissez l'heure correcte à l'aide du clavier numérique.

10. Appuyez sur lorsque la date qui s'affiche est correcte.

11. Appuyez sur pour retourner au mode de veille.

REMARQUE : L'imprimante émet un bip et ne vous laisse pas procéder à l'étape suivante si un numéro incorrect est saisi.

Modification du mode de l'horloge

Vous pouvez régler l'heure actuelle en utilisant le format 12 heures ou le format 24 heures.

REMARQUE : Les réglages suivants peuvent être également configurés à l'aide de l'option **Réglage initial Fax** sur le Programme d'installation Windows.

1. Appuyez sur jusqu'à ce que >CONFIGURATION s'affiche, appuyez ensuite sur .

2. Appuyez sur jusqu'à ce que >Menu admin s'affiche, puis appuyez sur .

3. Appuyez sur jusqu'à ce que >Param système s'affiche, puis appuyez sur .

4. Appuyez sur jusqu'à ce que >Param horloge s'affiche, puis appuyez sur .

5. Appuyez sur jusqu'à ce que >Format heure s'affiche, puis appuyez sur .

6. Appuyez sur jusqu'à ce que le format souhaité s'affiche, puis appuyez sur .

7. Appuyez sur pour retourner au mode de veille.

Réglage des sons

Volume du haut-parleur

1. Appuyez sur jusqu'à ce que >CONFIGURATION s'affiche, appuyez ensuite sur .

2. Appuyez sur jusqu'à ce que >Menu admin s'affiche, puis appuyez sur .











3. Appuyez sur jusqu'à ce que >Paramètres fax s'affiche, puis appuyez sur .

4. Appuyez sur jusqu'à ce que >Surveill ligne s'affiche, ensuite, appuyez sur .

5. Appuyez sur jusqu'à ce que le volume souhaité s'affiche, puis appuyez sur .













6. Redémarrez l'imprimante en désactivant l'interrupteur d'alimentation et en l'activant à nouveau.

Volume de sonnerie

1. Appuyez sur  jusqu'à ce que >CONFIGURATION s'affiche, appuyez ensuite sur .
2. Appuyez sur  jusqu'à ce que >Menu admin s'affiche, puis appuyez sur .
3. Appuyez sur  jusqu'à ce que >Paramètres fax s'affiche, puis appuyez sur .
4. Appuyez sur  jusqu'à ce que >Volume sonnerie s'affiche, appuyez ensuite sur .
5. Appuyez sur  jusqu'à ce que le volume souhaité s'affiche, puis appuyez sur .
6. Redémarrez l'imprimante en désactivant l'interrupteur d'alimentation et en l'activant à nouveau.

Définition des paramètres Fax

Modification des options de paramétrage de la télécopie

1. Appuyez sur  jusqu'à ce que >CONFIGURATION s'affiche, appuyez ensuite sur .
2. Appuyez sur  jusqu'à ce que >Menu admin s'affiche, puis appuyez sur .
3. Appuyez sur  jusqu'à ce que >Paramètres fax s'affiche, puis appuyez sur .
4. Appuyez sur  jusqu'à ce que l'élément de menu souhaité s'affiche, puis appuyez sur .
5. Utilisez  pour trouver la sélection souhaitée ou utilisez le clavier numérique pour saisir la valeur correspondant à l'option sélectionnée.
6. Appuyez sur  pour enregistrer la sélection.
7. Appuyez sur  Arrière pour retourner à l'écran précédent.
8. Si nécessaire, répétez les étapes 4 à 7.
9. Pour rétablir le mode de veille, appuyez sur .

Options de paramétrage de fax disponibles









Vous pouvez utiliser les options de configuration suivantes pour paramétrer le télécopieur :

| Option | Description |
|-----------------------|---|
| Mode réception | <p>Vous pouvez sélectionner le mode de réception fax par défaut.</p> <ul style="list-style-type: none">1 Fax : (mode de réception automatique)1 Téléphone (mode de réception manuelle) : La réception automatique du fax est désactivée. Vous pouvez recevoir un fax en décrochant le combiné du téléphone externe et en composant le code de réception à distance ou en réglant Raccroché sur Marche (vous pouvez entendre une tonalité vocale ou la tonalité du fax distant) et en appuyant sur .1 Téléphone/Fax : Lorsque l'imprimante reçoit un fax entrant, le téléphone externe sonne pendant la durée précisée dans Réc auto Fax/Te1, et ensuite, l'imprimante reçoit un fax automatiquement. Si l'appel entrant n'est pas un fax, l'imprimante émet un son à partir du haut-parleur interne indiquant que l'appel est un appel téléphonique.1 Machine/Fax rép : L'imprimante peut partager une ligne téléphonique avec un répondeur. Dans ce mode, l'imprimante gère le signal du fax et décroche la ligne s'il s'agit d'une tonalité de fax. Si la communication téléphonique utilise une transmission en série dans votre pays (comme pour l'Allemagne, la Suède, le Danemark, l'Autriche, la Belgique, l'Italie, la France et la Suisse), ce mode n'est pas pris en charge.1 DRPD : Avant d'utiliser l'option Distinctive Ring Pattern Detection (DRPD), le service de sonnerie supplémentaire doit être installé sur votre ligne téléphonique par la compagnie de téléphone. Une fois que l'opérateur téléphonique vous a fourni un numéro distinct pour la télécopie, avec une sonnerie distinctive, vous devez configurer le télécopieur pour qu'il gère cette forme de sonnerie spécifique. |

| | |
|----------------------------------|--|
| Fax réc auto | Permet de définir l'intervalle de temps avant que l'imprimante entre en mode de réception de fax après la réception d'un appel entrant. Cet intervalle peut être défini entre 0 et 255 secondes. La valeur par défaut est de 0 seconde. |
| Réc auto Fax/Tel | Permet de régler l'intervalle de temps avant que l'imprimante entre en mode de réception de fax après la réception d'un appel entrant du téléphone externe. Cet intervalle peut être défini entre 0 et 255 secondes. La valeur par défaut est de 6 secondes. |
| Réc auto Rép/Fax | Définit l'intervalle après lequel l'imprimante passe en mode de réception de fax lorsque le répondeur externe reçoit un appel entrant. Cet intervalle peut être défini entre 0 et 255 secondes. La valeur par défaut est de 21 secondes. |
| Surveill ligne | Définit le volume de la surveillance de ligne, qui surveille de manière audible une transmission via le haut-parleur interne jusqu'à ce qu'une connexion soit obtenue. |
| Volume sonnerie | Permet de régler le volume de la sonnerie qui indique qu'un appel entrant est un appel téléphonique via le haut-parleur interne lorsque le Mode réception est réglé sur Téléphone/Fax. |
| Type de ligne | Vous pouvez sélectionner le type de ligne par défaut. <ul style="list-style-type: none"> 1 PSTN 1 PBX |
| Tonalité/Impuls. | Vous pouvez sélectionner le type de numérotation. <ul style="list-style-type: none"> 1 Tonalité 1 Impulsion (10PPS) 1 Impulsion (20PPS) |
| Retard de renvoi | Vous pouvez spécifier l'intervalle de temps entre les tentatives de transmission entre 3 et 255 secondes. La valeur par défaut est de 8 secondes. |
| Essais compo. | Vous pouvez définir le nombre d'essais de composition à effectuer lorsque le numéro de fax de destination est occupé, dans une plage de 0 à 13. Si vous saisissez 0, l'imprimante n'effectuera aucun rappel. |
| Retard compo. | Votre imprimante peut automatiquement recomposer un numéro de fax distant s'il était occupé. La durée de l'intervalle que vous pouvez saisir varie de 1 à 15 minutes. |
| Config. fax imp. | Vous pouvez rejeter des fax envoyés de stations non désirées. Ce système n'accepte que des fax provenant de stations distantes enregistrées dans la numérotation rapide. Cette fonction est utile pour bloquer les télécopies non souhaitées. Sélectionnez Arrêt pour désactiver cette fonction. Tous les expéditeurs sont acceptés. Sélectionnez Marche pour activer cette fonction. |
| Réception dist. | Vous pouvez recevoir les télécopies en composant le code de réception à distance sur le téléphone externe après avoir décroché le combiné. |
| Sonnerie réc dist | Vous pouvez définir la tonalité lorsque le mode Réception dist. est réglé sur Marche. |
| En-tête fax | Imprime les informations relatives à l'expéditeur sur l'en-tête des fax. Sélectionnez Arrêt pour désactiver cette fonction. Sélectionnez Marche pour activer cette fonction. |
| Nom en-tête fax | Permet de définir le nom de l'expéditeur à imprimer sur l'en-tête des fax. |
| Numéro de fax | Permet de spécifier le numéro de fax de l'imprimante qui sera imprimé sur l'en-tête des fax. Cette fonction est disponible lorsque vous réglez En-tête fax sur Marche. Le numéro précisé dans Numéro de fax est utilisé dans l'ID de l'imprimante. |
| Page de couverture de fax | Vous pouvez choisir de joindre ou non une page de couverture aux fax lors de l'envoi de ces derniers. |
| Motif DRPD | Avant d'utiliser l'option Distinctive Ring Pattern Detection (DRPD), le service de sonnerie supplémentaire doit être installé sur votre ligne téléphonique par la compagnie de téléphone. Une fois que l'opérateur téléphonique vous a fourni un numéro distinct pour la télécopie, avec une sonnerie distinctive, vous devez configurer le télécopieur pour qu'il gère cette forme de sonnerie spécifique. |
| Transmettre fax | Vous pouvez régler votre imprimante pour transférer les fax entrants vers un autre numéro de fax. Lorsque le fax arrive sur votre imprimante, il est mis en mémoire. La machine compose ensuite le numéro de fax que vous avez spécifié et envoie le fax. Sélectionnez Uniqmt sur erreur pour transférer des fax entrants lorsqu'une erreur survient. Sélectionnez Marche pour toujours transférer des fax entrants. Sélectionnez Arrêt pour ne jamais transférer des fax entrants. |
| Numéro trans. fax | Vous saisissez le numéro de fax de la destination vers lequel les fax entrants seront envoyés. |
| Impr. trans. fax | Vous pouvez choisir d'imprimer ou non tous les fax entrants transmis. |
| Imp err trans fax | Imprime les fax entrants qui n'ont pas pu être transférés lorsque l'option Impr. trans. fax est réglée sur Arrêt. |
| Comp préfixe | Vous pouvez choisir de définir ou non un numéro de composition de préfixe. |
| N° comp préfixe | Vous pouvez définir le numéro du préfixe (jusqu'à cinq chiffres). Ce numéro sera composé avant la numérotation automatique du numéro. Il est utile pour accéder à l'installation automatique d'abonné avec postes supplémentaires (PABX). |
| Supprimer taille | Lors de la réception d'un document aussi long ou plus long que le papier chargé dans l'imprimante, vous pouvez régler l'imprimante pour supprimer l'excédent en bas de la page. Si la page reçue dépasse la marge définie, le format réel du texte s'imprimera sur deux feuilles de papier. Lorsque le document ne dépasse pas la marge et que Supprimer taille est réglé sur Réduction auto, l'imprimante réduit le document de manière à ce qu'il s'ajuste à la taille de papier adéquate et la suppression n'a pas lieu. Si Supprimer taille est réglé sur autre chose que Réduction auto, les données dans la marge seront supprimées. |
| ECM | Vous pouvez choisir d'activer ou de désactiver l'ECM (Error Correction Mode (mode de correction d'erreur)). |
| Vitesse de modem | Vous pouvez régler la vitesse du modem. |
| Pays | Vous pouvez sélectionner le pays dans lequel l'imprimante est utilisée. |
| Activité fax | Vous pouvez choisir d'imprimer automatiquement ou non un rapport d'activité du fax toutes les 50 communications entrantes ou sortantes de fax. |
| Transmission fax | Vous pouvez choisir d'imprimer ou non un résultat de transmission à l'issue de la transmission d'un fax. |

| | |
|----------------------|---|
| Emission fax | Vous pouvez choisir d'imprimer ou non un résultat de transmission à l'issue de la transmission d'un fax à plusieurs destinataires. |
| Protocole fax | Vous pouvez choisir d'imprimer ou non le rapport du pilote du protocole après une transmission de fax afin de surveiller les problèmes de protocole de fax. |

 **REMARQUE** : La Comp préfixe prend uniquement en charge les environnements dans lesquels vous pouvez envoyer un fax vers un numéro de ligne externe. Dans le panneau de commande, procédez comme suit pour utiliser la Comp préfixe.



1. Utilisez  et  pour sélectionner CONFIGURATION→Menu Admin→Paramètres fax→Type de ligne. Sélectionnez PBX et appuyez sur .
2. Utilisez  et  pour sélectionner CONFIGURATION→Menu Admin→Paramètres fax→Comp préfixe. Sélectionnez Marche et appuyez sur .
3. Utilisez  et  pour sélectionner CONFIGURATION→Menu Admin→Paramètres fax→N° comp préfixe. Saisissez un numéro de préfixe de cinq chiffres maximum (0-9, * et #).

Paramètres fax avancés

 **REMARQUE** : Les paramètres de fax avancés ne sont disponibles que pour les utilisateurs avancés. Des paramètres incorrects sur le Dell™ 2135cn Color Laser Multifunction Printer peuvent endommager le périphérique.

Si vous éprouvez des problèmes pour l'envoi de fax ou que vous recevez des erreurs, un menu de paramètres de fax avancés auquel vous pouvez accéder vous permet de modifier les paramètres en fonction.









Pour entrer dans le menu Diagnostic (Customer Mode), suivez les instructions suivantes.

1. Mettez le Dell 2135cn Color Laser Multifunction Printer hors tension.
2. Débranchez tous les câbles de réseau, de ligne téléphonique et USB du périphérique.
3. Mettez le Dell 2135cn Color Laser Multifunction Printer sous tension tout en maintenant les boutons  et  enfoncés. Le menu Customer Mode s'affiche.
4. Une fois tous les paramètres de fax avancés réalisés, vous devez mettre le Dell 2135cn Color Laser Multifunction Printer hors tension pour mettre les nouveaux réglages en application.









Méthode d'encodage de données de fax

Certains fax traditionnels ne prennent pas en charge la méthode d'encodage de données Joint Bi-level Image Experts Group (JBIG). Vous pouvez rencontrer des difficultés pour l'envoi de fax ou recevoir des erreurs à cause de cette méthode d'encodage de données. Vous pouvez désactiver l'encodage JBIG et sélectionner l'encodage Modified Huffman (MH), Modified Read (MR) ou Modified Modified Read (MMR) à l'aide des instructions suivantes.

Vous pouvez modifier l'encodage de transmission de modem à l'aide des instructions suivantes.

1. Lorsque l'imprimante est en Customer Mode, sélectionnez Fax/Scanner Diag et appuyez sur le bouton .
2. Appuyez sur le bouton  jusqu'à ce que Parameter s'affiche, ensuite, appuyez sur le bouton .
3. Appuyez sur le bouton  jusqu'à ce que FAX Parameter s'affiche, ensuite, appuyez sur le bouton .
4. Appuyez sur le bouton  jusqu'à ce que G3M TX Coding s'affiche, ensuite, appuyez sur le bouton .
5. Appuyez sur le bouton  jusqu'à ce que MMR s'affiche, ensuite, appuyez sur le bouton  pour activer l'encodage MMR, sélectionnez MR pour activer l'encodage MR, ou sélectionnez MH pour activer l'encodage MH.

Vous pouvez modifier l'encodage de réception de modem à l'aide des instructions suivantes.

1. Lorsque l'imprimante est en Customer Mode, sélectionnez Fax/Scanner Diag et appuyez sur le bouton .
2. Appuyez sur le bouton  jusqu'à ce que Parameter s'affiche, ensuite, appuyez sur le bouton .
3. Appuyez sur le bouton  jusqu'à ce que FAX Parameter s'affiche, ensuite, appuyez sur le bouton .
4. Appuyez sur le bouton  jusqu'à ce que G3M RX Coding s'affiche, ensuite, appuyez sur le bouton .
5. Appuyez sur le bouton  jusqu'à ce que MMR s'affiche, ensuite, appuyez sur le bouton  pour activer l'encodage MMR, sélectionnez MR pour activer l'encodage MR, ou sélectionnez MH pour activer l'encodage MH.

Envoi d'un fax

Vous pouvez faxer des données à partir de l'imprimante. Vous pouvez également télécopier directement les données à partir d'un ordinateur exécutant un système d'exploitation Microsoft® Windows®.

Chargement d'un document original

Vous pouvez utiliser le chargeur automatique de documents ou la vitre d'exposition pour charger un document original à faxer. Le chargeur automatique de documents vous permet de charger un maximum de 35 feuilles de 75 g/m2 par travail. La vitre d'exposition vous permet de charger une feuille à la fois.

 **REMARQUE :** Pour obtenir une qualité de numérisation optimale, notamment lors de l'utilisation d'images en niveaux de gris, utilisez la vitre d'exposition plutôt que le chargeur automatique de documents.

Pour télécopier un document à partir du chargeur automatique de documents :

1. Placez le ou les documents dans le chargeur automatique de documents, côté à télécopier orienté vers le haut, en commençant par la partie supérieure des documents. Réglez ensuite les guides de document conformément à la taille du document.

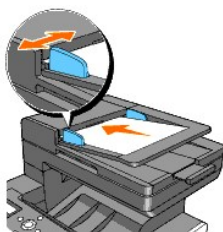

2. Ajustez la résolution du document en vous reportant à la section ["Ajustement de la résolution du document"](#).

Pour faxer un document à partir de la vitre d'exposition :

1. Ouvrez le capot.



2. Placez le document sur la vitre d'exposition, face à copier orientée vers le bas, et alignez-le sur le guide de calage situé dans le coin supérieur gauche de la vitre.

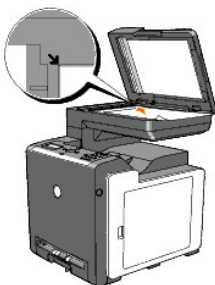





3. Ajustez la résolution du document en vous reportant à la section ["Ajustement de la résolution du document"](#).
4. Fermez le capot.

 **REMARQUE** : Assurez-vous qu'il n'y a aucun document dans le chargeur automatique de documents. Si un document est détecté dans le chargeur automatique de documents, il prend la priorité sur les documents présents sur la vitre d'exposition.

 **REMARQUE** : Si vous faxez la page d'un livre ou d'un magazine, soulevez le capot jusqu'à ce que ses charnières soient bloquées par la butée, puis fermez le capot. Si l'épaisseur du livre ou du magazine est supérieure à 30 mm, procédez à la transmission de fax avec le capot ouvert.

Ajustement de la résolution du document

Utilisez le paramètre Résolution du document pour améliorer la qualité de l'original ou des photos lors de numérisation.

1. Appuyez sur  jusqu'à ce que >FAX s'affiche, puis appuyez sur .
2. Appuyez sur  jusqu'à ce que Résolution s'affiche.
3. Appuyez sur  pour sélectionner le paramètre souhaité, puis appuyez sur .

 **REMARQUE** : * indique les paramètres par défaut.





| | |
|------------------|--|
| Standard* | Utilisé pour les documents contenant des caractères de taille normale. |
| Fin | Utilisé pour les documents contenant de petits caractères ou des lignes fines ou les documents imprimés à l'aide d'une imprimante à aiguilles. |
| Très fin | Utilisé pour les documents contenant des détails extrêmement fins. Le mode très fin n'est disponible que lorsque la machine distante le prend également en charge. Voir note ci-dessous. |
| Photo | Utilisé pour les documents comprenant des images photographiques. |

 **REMARQUE** : Les fax numérisés à l'aide de la résolution Très fin sont transmis avec la plus haute résolution prise en charge par l'appareil de réception.

+ clair/+ foncé

Réglez le contraste de manière à obtenir une télécopie plus claire ou plus foncée que l'original.

Pour régler le contraste :

1. Chargez le document à faxer sur la vitre d'exposition, puis fermez le capot.
2. Appuyez sur  jusqu'à ce que >FAX s'affiche, puis appuyez sur .
3. Appuyez sur  jusqu'à ce que + clair/+ foncé s'affiche.
4. Appuyez sur  pour sélectionner le paramètre souhaité, puis appuyez sur .

 **REMARQUE** : * indique les paramètres par défaut.

| | |
|------------------|---|
| Normal* | Fonctionne bien avec les documents dactylographiés ou imprimés standard. |
| + foncé 1 | |
| + foncé 2 | Fonctionne bien avec les impressions claires ou les textes peu prononcés. |
| + foncé 3 | |
| + clair 3 | |
| + clair 2 | Fonctionne bien avec les impressions foncées. |
| + clair 1 | |

5. Appuyez sur  pour lancer la transmission de fax.











Envoi automatique d'un fax



1. Chargez le ou les documents, face à copier orientée vers le haut, dans le chargeur automatique de documents. Commencez par charger la partie supérieure.

OU









Placez un document face vers le bas sur la vitre d'exposition.



Pour plus de détails au sujet du chargement d'un document, reportez-vous à "[Chargement d'un document original](#)".

2. Appuyez sur  jusqu'à ce que >FAX s'affiche, puis appuyez sur .
3. Ajustez la résolution du document en fonction des besoins de votre fax (reportez-vous à ["Ajustement de la résolution du document"](#)).
Si vous devez modifier le contraste, reportez-vous à ["+ clair/+ foncé"](#).
4. Appuyez sur  jusqu'à ce que Répertoire s'affiche et appuyez ensuite sur .
- Vous pouvez utiliser des numéros rapides ou de groupes. Pour de plus amples détails, reportez-vous à ["Composition automatique"](#).
5. Appuyez sur  jusqu'à ce que le numéro souhaité s'affiche, puis appuyez sur .
6. Appuyez sur .
7. Appuyez sur .
- Si le document est chargé au niveau de la vitre d'exposition, l'écran vous demande si vous souhaitez charger une autre page. Appuyez sur  pour sélectionner Oui ou Non, puis appuyez sur .
- Une fois toutes les pages numérisées, sélectionnez Non lorsque l'écran affiche "Une autre page ?".
8. Le numéro est composé, puis l'imprimante commence à envoyer le fax lorsque la machine est prête.

 **REMARQUE** : Appuyez sur  pour annuler la tâche de transmission de fax lors de l'envoi.

Envoi manuel d'une télécopie

1. Chargez le ou les documents, face à copier orientée vers le haut, dans le chargeur automatique de documents. Commencez par charger la partie supérieure.
OU
Placez un document face vers le bas sur la vitre d'exposition.
Pour plus de détails au sujet du chargement d'un document, reportez-vous à ["Chargement d'un document original"](#).
2. Appuyez sur  jusqu'à ce que >FAX s'affiche, puis appuyez sur .
3. Ajustez la résolution du document en fonction des besoins de votre fax (reportez-vous à ["Ajustement de la résolution du document"](#)).
Si vous devez modifier le contraste, reportez-vous à ["+ clair/+ foncé"](#).
4. Appuyez sur  jusqu'à ce que >Raccroché s'affiche.
5. Appuyez sur  pour sélectionner Marche, puis appuyez sur .
6. Saisissez le numéro du télécopieur distant à l'aide du clavier numérique.
 - 1 Si le document est chargé dans le chargeur automatique de documents, appuyez sur .
 - 1 Si le document n'est pas chargé dans le chargeur automatique de documents, appuyez sur , appuyez sur  jusqu'à ce que le paramètre souhaité s'affiche, puis appuyez sur .

 **REMARQUE** : Appuyez sur  et  pour annuler la tâche de transmission de fax lors de l'envoi.

Confirmation des transmissions

Après avoir envoyé correctement la dernière page du document, l'imprimante émet un bip et le mode de veille est de nouveau activé.

S'il y a un problème lors de l'envoi de la télécopie, un message d'erreur s'affiche.

Si vous recevez un message d'erreur, appuyez sur  pour effacer le message et essayez de renvoyer le document.

Vous pouvez régler votre imprimante pour qu'un rapport de confirmation s'imprime automatiquement après chaque transmission de fax. Pour de plus amples détails, reportez-vous à ["Impression d'un rapport"](#).

Rappel automatique

Si le numéro composé est occupé ou s'il ne répond pas, l'imprimante rappelle automatiquement le numéro toutes les minutes sur base du nombre réglé au niveau des paramètres de composition.

Pour modifier l'intervalle de temps entre chaque rappel et le nombre de tentatives de rappel, reportez-vous à "[Options de paramétrage de fax disponibles](#)".

 **REMARQUE** : L'imprimante ne recomposera pas automatiquement un numéro qui était occupé si le numéro a été entré manuellement.

Envoi d'un fax différé



Le mode Départ retardé peut être utilisé pour sauvegarder des documents numérisés pour une transmission à une heure spécifique afin de bénéficier de tarifs préférentiels pour les appels à l'étranger.

1. Chargez le ou les documents, face à copier orientée vers le haut, dans le chargeur automatique de documents. Commencez par charger la partie supérieure.



OU

Placez un document face vers le bas sur la vitre d'exposition.

Pour plus de détails au sujet du chargement d'un document, reportez-vous à "[Chargement d'un document original](#)".

2. Appuyez sur  jusqu'à ce que >FAX s'affiche, puis appuyez sur .
3. Ajustez la résolution du document en fonction des besoins de votre fax (reportez-vous à "[Ajustement de la résolution du document](#)").
Si vous devez modifier le contraste, reportez-vous à "[+ clair/+ foncé](#)".

4. Appuyez sur  jusqu'à ce que Départ retardé s'affiche.

5. Appuyez sur  pour sélectionner Marche, puis appuyez sur .

6. Entrez l'heure de départ en vous servant du pavé numérique, ensuite, appuyez sur .

7. Appuyez sur  jusqu'à ce que Numéro de tél s'affiche.

8. Saisissez le numéro de l'appareil distant à l'aide du clavier numérique et appuyez sur .

Pour saisir le numéro, vous pouvez utiliser les numéros rapides ou de groupes. Pour de plus amples détails, reportez-vous à "[Composition automatique](#)".

Appuyez sur  pour numériser les données.

Après avoir activé le mode Départ retardé, votre imprimante stocke tous les documents à faxer dans la mémoire et les envoie à l'heure définie. Une fois le fax en mode Départ retardé terminé, les données présentes dans la mémoire sont effacées.

 **REMARQUE** : Si vous mettez l'imprimante hors et sous tension, les documents enregistrés sont envoyés dès l'activation de l'imprimante.

Envoi d'un fax à partir du pilote (fax direct)

Vous pouvez envoyer un fax directement de votre ordinateur à l'aide du pilote.

 **REMARQUE** : Seuls des fax en noir et blanc peuvent être envoyés à l'aide de Direct Fax.

Exemple

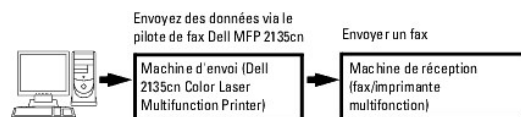

Procédure

REMARQUE : Les noms des boîtes de dialogue et les boutons peuvent varier de ceux donnés dans la procédure suivante en fonction de l'application que vous utilisez.

1. Ouvrez le fichier que vous souhaitez envoyer par fax.
2. Ouvrez la boîte de dialogue d'impression depuis l'application, ensuite, sélectionnez **Fax Dell 2135cn MFP**.
3. Cliquez sur **Préférences**.

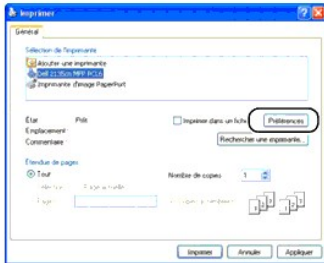

4. La boîte de dialogue **Options d'impression** s'ouvre. Vous pouvez utiliser les paramètres FAX pour régler les paramètres suivants.

REMARQUE : Les paramètres effectués ici ne s'appliquent qu'à un seul travail de fax.

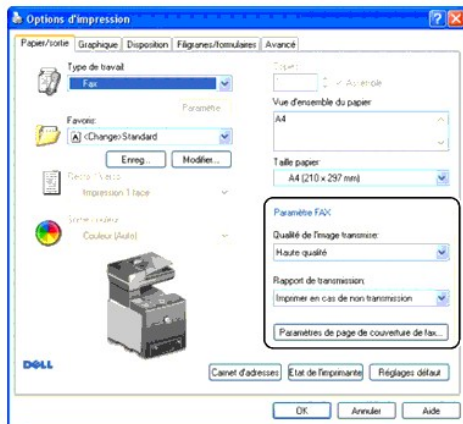

a. Qualité de l'image transmise

Objectif :

Pour régler la qualité de sortie.

Valeurs :

REMARQUE : * indique les paramètres par défaut.

| | |
|-----------------------------------|---|
| Standard | Pour les documents contenant des caractères de taille normale |
| Haute qualité* | Pour les documents contenant de petits caractères ou des lignes fines ou les documents imprimés à l'aide d'une imprimante à aiguilles |
| Qualité d'image supérieure | Pour les documents contenant des détails extrêmement fins. Le mode très fin n'est disponible que lorsque la machine distante le prend également en charge. Voir notes ci-dessous. |

REMARQUE : Les fax imprimés dans la qualité d'image très élevée par le pilote Direct Fax sont transmis avec la résolution la plus élevée prise en charge par le périphérique de réception.

b. Rapport de transmission

Objectif :

Pour indiquer si vous souhaitez ou non imprimer les résultats de la transmission par fax.

Valeurs :

 **REMARQUE** : * indique les paramètres par défaut.

| | |
|---|---|
| Imprimer régulièrement | Imprime les résultats de la transmission après chaque transmission de fax. |
| Imprimer en cas de non transmission* | Imprime les résultats de la transmission uniquement si une erreur se produit. |
| Ne pas imprimer | N'imprime pas les résultats de la transmission par fax. |

c. Paramètres de page de couverture de fax

Cliquer sur ce bouton permet d'afficher la boîte de dialogue **Paramètres de page de couverture de fax**.

Vous pouvez choisir de joindre ou non une page de couverture à votre fax.

Page de couverture de fax

Objectif :

Cette option vous permet de choisir de joindre une page de couverture à votre fax.

Valeurs :

 **REMARQUE** : * indique les paramètres par défaut.

| | |
|--|--|
| Utilisez les réglages de l'imprimante | Choisit de joindre ou non une page de couverture à votre fax en fonction du réglage sélectionné dans Page de couverture de fax sur le panneau de commande. |
| Attacher | Joint une page de couverture à votre fax. |
| Aucun* | Ne joint pas de page de couverture à votre fax. |

Expéditeur

Objectif :

Sélectionnez d'imprimer ou non le nom de l'expéditeur sur la page de couverture du fax.

Valeurs :

 **REMARQUE** : * indique les paramètres par défaut.

| | |
|---|---|
| Utilisez les réglages de l'imprimante* | Détermine d'imprimer ou non le nom de l'expéditeur sur la page de couverture du fax en fonction des réglages de l'imprimante. |
| Saisissez un nom d'expéditeur | Vous permet d'entrer un nom d'expéditeur qui sera imprimé sur la page de couverture du fax dans Nom d'expéditeur . |

Nom d'expéditeur

Cette option vous permet d'entrer un nom d'expéditeur qui sera imprimé sur la page de couverture du fax.

Le nom d'expéditeur peut être composé de 30 caractères maximum. S'il dépasse 30 caractères, seuls les 30 premiers seront pris en compte.

5. Cliquez sur **OK** pour fermer la boîte de dialogue **Options d'impression**.
6. Cliquez sur **Imprimer**. La boîte de dialogue **Définir/vérifier la transmission du fax** s'ouvre.
7. Saisissez la destination pour le destinataire. La procédure suivante vous permet d'entrer la destination. Pour de plus amples détails concernant la manière d'entrer la destination, veuillez vous reporter au fichier d'aide pour le pilote.
 - a. Entrez directement le nom et le numéro de téléphone.
 - b. Spécifiez une destination qui est enregistrée sur le Répertoire du PC.
 - c. Spécifiez une destination qui est enregistrée sur le Carnet d'adresses du Dell 2135cn Color Laser Multifunction Printer.*

* Ceci peut uniquement être utilisé si le PC et le Dell 2135cn Color Laser Multifunction Printer sont connectés à l'aide d'un câble USB.

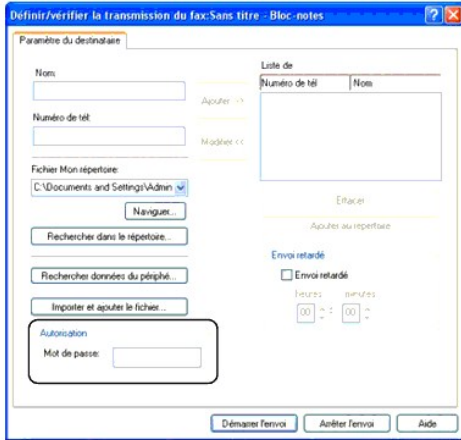

REMARQUE : Saisissez le mot de passe dans le champ **Mot de passe** dans la zone **Autorisation** avant d'envoyer un fax si le service Fax est verrouillé par un mot de passe (CONFIGURATION → Menu admin → Param sécurisés → Fonction activée). Si vous n'entrez pas le mot de passe correct, le fax ne sera pas envoyé. Vous pouvez vérifier si le fax a été ou non correctement envoyé sur le Rapport d'historique des travaux (CONFIGURATION → Rapports → Historique jobs).

Réception d' un fax

A propos des modes de réception

REMARQUE : Pour utiliser le Téléphone/Fax OU Machine/Fax rép, raccordez un répondeur à la prise téléphone (☎) à l'arrière de votre imprimante.

Si la mémoire est pleine, le fax est reçu en mode Téléphone.

Chargement du papier pour la réception de télécopies

Les instructions pour le chargement du papier dans le bac sont les mêmes pour les opérations d'impression, d'envoi de fax ou de copie, excepté que les fax peuvent être uniquement imprimés au format A4 ou US. Pour plus de détails au sujet du chargement du papier, reportez-vous à ["Chargement du support d'impression"](#). Pour plus de détails concernant le réglage du type et de la taille du papier du bac, reportez-vous à ["Instructions relatives aux supports d'impression"](#).

Réception automatique d'un fax en mode Fax

Votre imprimante est pré-réglée en mode fax en usine.

Si vous recevez un fax, l'imprimante passe automatiquement en mode fax après une période de temps précise et reçoit le fax.

Pour modifier l'intervalle après lequel l'imprimante passe en mode fax après réception d'un appel entrant, reportez-vous à ["Options de paramétrage de fax disponibles"](#).

Réception manuelle d'un fax en Mode Téléphone

Vous pouvez recevoir un fax en décrochant le combiné du téléphone externe, ensuite, en composant le code de réception à distance (reportez-vous à ["Options de paramétrage de fax disponibles"](#)), ou en réglant Raccroché SUR Marche (vous pouvez entendre une tonalité vocale ou la tonalité du fax distant) et ensuite, en appuyant sur ▶ Démarrer.

L'imprimante commence à recevoir le fax et le mode de veille est de nouveau activé une fois la réception terminée.

Réception automatique d'un fax en mode Téléphone/Fax ou Machine/Fax rép

Pour utiliser le mode Téléphone/Fax OU Machine/Fax rép, raccordez un téléphone externe à la prise téléphone (☎) à l'arrière de votre imprimante.

Si l'appelant laisse un message, le répondeur mémorise le message normalement. Si votre imprimante entend un signal de fax sur la ligne, elle déclenche automatiquement la réception du fax.

 **REMARQUE** : Si vous avez réglé votre imprimante sur *Machine/Fax rép* et que votre répondeur est éteint, ou qu'aucun répondeur n'est raccordé à votre imprimante, cette dernière passera automatiquement en mode *Fax* après un laps de temps déterminé.

Réception automatique d'un fax à l'aide d'un téléphone externe

Cette fonction est plus performante lorsque le téléphone externe est branché sur la prise téléphone () située à l'arrière de votre imprimante. Vous pouvez recevoir un fax d'une personne avec qui vous communiquez avec le téléphone externe sans passer par l'imprimante.

Lorsque vous recevez un appel sur le téléphone externe et entendez le signal du fax, appuyez sur les touches à deux chiffres du téléphone externe ou réglez *Raccroché sur Arrêt* ensuite, appuyez sur  .

L'imprimante reçoit le document.

Appuyez doucement et successivement sur les touches. Si vous entendez encore le signal du fax provenant de l'appareil distant, appuyez de nouveau sur les touches à deux chiffres.

Le code de réception à distance est réglé sur *Arrêt* en usine. Vous pouvez modifier le nombre à deux chiffres à votre guise. Pour plus de détails concernant la modification du code, reportez-vous à ["Options de paramétrage de fax disponibles"](#).









 **REMARQUE** : Réglez le système de composition de votre téléphone externe sur DTMF.

Réception de fax à l'aide de DRPD

Le DRPD est un service qui permet à l'utilisateur d'utiliser une seule ligne de téléphone pour répondre à plusieurs numéros. Le numéro particulier utilisé pour vous appeler se caractérise par différentes formes de sonnerie, consistant en plusieurs associations de sonneries longues et courtes.

Avant de pouvoir utiliser l'option Détection du type de sonnerie distinctive, votre opérateur téléphonique doit installer le service de sonnerie distincte sur votre ligne téléphonique. Pour régler l'option Détection du type de sonnerie distinctive, vous avez besoin d'une deuxième ligne de téléphone dans votre installation ou d'une personne qui compose le numéro FAX depuis l'extérieur.

Pour configurer le DRPD :

1. Appuyez sur  jusqu'à ce que *>CONFIGURATION* s'affiche, appuyez ensuite sur  .
2. Appuyez sur  jusqu'à ce que *>Menu admin* s'affiche, puis appuyez sur  .
3. Appuyez sur  jusqu'à ce que *>Paramètres fax* s'affiche, puis appuyez sur  .
4. Appuyez sur  jusqu'à ce que *>Motif DRPD* s'affiche.
5. Appuyez sur  pour sélectionner le paramètre souhaité, puis appuyez sur  .
6. Pour rétablir le mode de veille, appuyez sur **X** .

Pour recevoir des fax en mode DRPD, vous devez régler le menu sur DRPD; reportez-vous sur ["Options de paramétrage de fax disponibles"](#).





L'imprimante dispose de sept motifs DRPD. Si ce service est disponible au niveau de votre compagnie téléphonique, demandez à cette dernière le motif que vous devez sélectionner dans le cadre de l'utilisation du service.

Réception de télécopies dans la mémoire

Comme votre imprimante est un appareil pouvant réaliser plusieurs tâches, elle peut recevoir des fax tout en réalisant des copies ou des impressions. Si vous recevez un fax alors que vous êtes en train de copier ou d'imprimer ou en cas de fin de papier ou de toner, l'imprimante mémorise les fax entrants. Ensuite, dès que vous aurez fini la copie, l'impression ou le réapprovisionnement des consommables, l'imprimante imprimera automatiquement le fax.

Réc en attente

Vous pouvez recevoir des télécopies du télécopieur distant au moment souhaité.

1. Appuyez sur  jusqu'à ce que *>FAX* s'affiche, puis appuyez sur  .
2. Appuyez sur  jusqu'à ce que *Réc en attente* s'affiche.
3. Appuyez sur  pour sélectionner *Marche*, puis appuyez sur  .
4. Saisissez le numéro de fax de la machine distante.

 **REMARQUE** : Pour plus d'informations concernant la manière de saisir le numéro de fax de la machine distante, reportez-vous à "[Envoi manuel d'une télécopie](#)" ou à "[Envoi automatique d'un fax](#)".

- Appuyez sur .









Composition automatique

Numéro. rapide

Vous pouvez mémoriser jusqu'à 200 numéros courants sous forme de numéros rapides (001-200).

Si la numérotation rapide définie dans le cadre du fax retardé ou de la nouvelle composition existe, vous ne pouvez pas modifier le numéro rapide à partir du panneau de commande ou du Dell Printer Configuration Web Tool.

Mémorisation d'un numéro rapide

- Appuyez sur  jusqu'à ce que >FAX s'affiche, puis appuyez sur .
- Appuyez sur  jusqu'à ce que Aj entrée répert s'affiche, puis appuyez sur .
- Appuyez sur  jusqu'à ce que >Numéro. rapide s'affiche, puis appuyez sur .
- Saisissez le numéro de numérotation rapide à trois chiffres, entre 001 et 200, à l'aide du clavier numérique, puis appuyez sur .
- Définissez les paramètres Nom et Numéro de téléphone à l'aide de ,  et les touches numérotées.

Si un numéro est déjà mémorisé à l'emplacement que vous choisissez, l'écran affiche le numéro pour vous permettre de le changer. Pour recommencer avec un autre numéro de numérotation rapide, appuyez sur .

- Saisissez le numéro que vous souhaitez mémoriser à l'aide du clavier numérique et appuyez sur .

Pour insérer une pause entre les numéros, appuyez sur . "-" apparaît à l'écran.

- Pour attribuer un nom au numéro, saisissez le nom souhaité. Pour plus de détails au sujet de la saisie des noms, voir "[Utilisation du pavé numérique pour la saisie des caractères](#)".

Si vous ne désirez pas attribuer de nom, ignorez l'étape.

- Pour mémoriser d'autres numéros de télécopieur, répétez les étapes 4 à 6.

Pour rétablir le mode de veille, appuyez sur .

Envoi d'une télécopie à l'aide de la numérotation rapide





- Chargez le ou les documents, face à copier orientée vers le haut, dans le chargeur automatique de documents. Commencez par charger la partie supérieure.

OU

Placez un document face vers le bas sur la vitre d'exposition.

Pour plus de détails au sujet du chargement d'un document, reportez-vous à "[Chargement d'un document original](#)".

- Pour saisir le numéro rapide, veuillez effectuer l'une des actions suivantes :

- Appuyez sur  jusqu'à ce que >FAX s'affiche, puis appuyez sur .
- Appuyez sur  jusqu'à ce que Numéro. rapide s'affiche.
- Saisissez le numéro de numérotation rapide à trois chiffres, entre 001 et 200, à l'aide du clavier numérique, puis appuyez sur .



Le nom de l'entrée correspondante s'affiche brièvement. Pour confirmer de nouveau le nom, appuyez sur .

3. Ajustez la résolution du document en fonction des besoins de votre fax (reportez-vous à "[Ajustement de la résolution du document](#)").

Si vous devez modifier le contraste, reportez-vous à "[+ clair/+ foncé](#)".

4. Appuyez sur .

5. Le document est numérisé dans la mémoire.

Si le document est chargé au niveau de la vitre d'exposition, l'écran vous demande si vous souhaitez charger une autre page. Appuyez sur  pour sélectionner **OUI** afin d'ajouter d'autres documents ou pour sélectionner **NON** afin de lancer l'envoi de la télécopie, puis appuyez sur .

6. Le numéro de télécopieur stocké à l'emplacement du numéro rapide est automatique composé. Le document est envoyé lorsque le télécopieur distant répond.







 **REMARQUE** : Si vous insérez un astérisque (*) dans le premier numéro, vous pouvez envoyer le document vers différentes destinations. Si vous saisissez 00*, par exemple, vous pouvez envoyer le document vers les emplacements enregistrés entre 001 et 009.

Numérotation groupée

Si vous envoyez fréquemment le même document à plusieurs destinataires, vous pouvez créer un groupe de ces destinataires et les mémoriser dans un emplacement de groupe à un chiffre. Ceci vous permet d'utiliser une configuration de numérotation groupée pour envoyer le même document à tous les destinataires du groupe.





 **REMARQUE** : Vous ne pouvez pas inclure un numéro de groupe dans un autre numéro de groupe.

Réglage de la numérotation groupée

1. Appuyez sur  jusqu'à ce que >FAX s'affiche, puis appuyez sur .
2. Appuyez sur  jusqu'à ce que Aj entrée répert s'affiche, puis appuyez sur .
3. Appuyez sur  jusqu'à ce que >Numéro. groupée s'affiche, puis appuyez sur .









4. Saisissez le numéro de numérotation groupée à un chiffre, entre 1 et 6, à l'aide du clavier numérique, puis appuyez sur .

Si un numéro est déjà mémorisé à l'emplacement que vous choisissez, l'écran affiche le numéro pour vous permettre de le changer. Pour recommencer avec un autre numéro de numérotation groupée, appuyez sur .

5. Saisissez le nom que vous souhaitez mémoriser à l'aide du pavé numérique et appuyez sur . Pour plus de détails au sujet de la saisie des noms, voir "[Utilisation du pavé numérique pour la saisie des caractères](#)".
6. N° numérotat rap s'affiche. Appuyez sur .
7. Appuyez sur  jusqu'à ce que le numéro souhaité s'affiche, puis appuyez sur .
8. Pour mémoriser d'autres numéros de numérotation groupée, répétez les étapes 4 à 7.
Pour rétablir le mode de veille, appuyez sur **X**.

Modification des numéros de groupe



Vous pouvez supprimer un numéro rapide spécifique d'un groupe sélectionné ou ajouter un nouveau numéro au groupe sélectionné.

1. Appuyez sur  jusqu'à ce que >FAX s'affiche, puis appuyez sur .
2. Appuyez sur  jusqu'à ce que Aj entrée répert s'affiche, puis appuyez sur .
3. Appuyez sur  jusqu'à ce que >Numéro. groupée s'affiche, puis appuyez sur .
4. Saisissez le numéro de numérotation rapide à un chiffre, entre 1 et 6, à l'aide du clavier numérique, puis appuyez sur .
5. Saisissez le numéro de numérotation groupée à un chiffre, entre 1 et 6, à l'aide du clavier numérique, puis appuyez sur .



6. L'option >Nom est affichée.

Pour modifier le nom d'un numéro de numérotation groupée existant ou saisir un nom pour un nouveau numéro de numérotation groupée, appuyez sur .



7. Modifiez ou saisissez le nom, ensuite, appuyez sur .

8. Pour modifier le numéro de numérotation rapide d'un numéro de numérotation groupée existant ou pour saisir un numéro de numérotation rapide pour un nouveau numéro de numérotation groupée, appuyez sur  jusqu'à ce que >N° numérotat rap s'affiche, puis, appuyez sur .

9. Modifiez ou saisissez le numéro de numérotation rapide, ensuite, appuyez sur .

10. Pour supprimer un numéro de numérotation groupée existant, appuyez sur  jusqu'à ce que >Effacer groupe s'affiche, ensuite, appuyez sur .

 **REMARQUE** : Lorsque vous supprimez le dernier numéro rapide d'un groupe, le groupe correspondant n'est pas supprimé.

 **REMARQUE** : Pour annuler votre sélection après avoir appuyé sur , appuyez sur **X**.

11. Si vous souhaitez modifier un autre numéro de numérotation groupée ou saisir un nouveau numéro de numérotation groupée, répétez les étapes de 4 à 9.

12. Pour rétablir le mode de veille, appuyez sur **X**.

Envoi d'une télécopie à l'aide de la numérotation groupée (transmission à plusieurs adresses)

Vous pouvez utiliser la numérotation groupée pour les transmissions multiples ou différées.



Suivez la procédure de l'opération souhaitée : pour la transmission différée, voir ["Définition des paramètres Fax"](#).



Vous pouvez utiliser un ou plusieurs numéros de groupe lors d'une même opération. Puis, poursuivez la procédure pour finir l'opération souhaitée.



L'imprimante numérise le document chargé dans le chargeur automatique de documents ou sur la vitre d'exposition et le mémorise. L'imprimante compose chaque numéro inclus dans le groupe.

Impression d'une Liste de numérotation rapide

Vous pouvez vérifier le réglage de la numérotation automatique en imprimant une liste de numérotation rapide.

1. Appuyez sur  jusqu'à ce que >CONFIGURATION s'affiche, appuyez ensuite sur .

2. Appuyez sur  jusqu'à ce que >Menu admin s'affiche, puis appuyez sur .

3. Appuyez sur  jusqu'à ce que >Rapports admin s'affiche, puis appuyez sur .

4. Numéro. rapide s'affiche. Appuyez sur .

Une liste de vos entrées de numérotation rapide est imprimée.



Autres manières d'utiliser le fax

Utilisation du mode de réception sécurisée

Vous avez peut-être besoin d'empêcher que les télécopies reçues soient lues par des personnes non autorisées. Vous pouvez activer le mode de fax sécurisé avec l'option **Réc sécurisée** afin de limiter l'impression de tous les fax reçus lorsque l'imprimante n'est pas surveillée. En mode de télécopie sécurisée, toutes les télécopies entrantes vont en mémoire. Lorsque le mode est désactivé, toutes les télécopies mémorisés sont imprimées.

 **REMARQUE** : Avant opération, assurez-vous que le verrouillage du panneau est activé.

Pour activer le mode de réception sécurisée :

1. Appuyez sur  jusqu'à ce que >CONFIGURATION s'affiche, appuyez ensuite sur .

2. Appuyez sur **✓** jusqu'à ce que >Menu admin s'affiche, puis appuyez sur **✓**.
3. Appuyez sur **✓** jusqu'à ce que >Param sécurisés s'affiche, puis appuyez sur **✓**.
4. Appuyez sur **✓** jusqu'à ce que >Réc sécurisée s'affiche, puis appuyez sur **✓**.
5. Appuyez sur **✓** jusqu'à ce que >Déf réc sécurisée s'affiche, puis appuyez sur **✓**.
6. Appuyez sur **➤** jusqu'à ce que Activer s'affiche, puis appuyez sur **✓**.
7. Appuyez sur le bouton **↻**.
8. Appuyez sur **✓** jusqu'à ce que Modifier MDP s'affiche, puis appuyez sur **✓**.
9. Saisissez le mot de passe à quatre chiffres que vous souhaitez utiliser à l'aide du clavier numérique, puis appuyez sur **✓**.

REMARQUE : Lorsque l'option Déf réc sécurisée est réglée sur Activer, la valeur 0000 est utilisée par défaut.

10. Pour rétablir le mode de veille, appuyez sur le **☰** bouton.

Lorsque le fax est reçu en mode de réception sécurisée, votre imprimante le stocke en mémoire et l'écran STATUT JOB affiche "Réc sécurisée" pour vous indiquer qu'un fax est mémorisé.

Pour imprimer les documents reçus :

1. Appuyez sur **✓** jusqu'à ce que >STATUT JOB s'affiche et appuyez ensuite sur **✓**.
2. Appuyez sur **✓** jusqu'à ce que >Réc sécurisée s'affiche, puis appuyez sur **✓**.
3. Saisissez le mot de passe et appuyez ensuite sur **✓**.

Les fax mémorisés sont imprimés.

Pour désactiver le mode de réception sécurisée :

1. Accédez au menu Déf réc sécurisée en suivant les étapes 1 à 5 dans "[Pour activer le mode de réception sécurisée :](#)".
2. Appuyez sur **➤** jusqu'à ce que Désactiver s'affiche, puis appuyez sur **✓**.
3. Pour rétablir le mode de veille, appuyez sur **X**.

Utilisation du répondeur

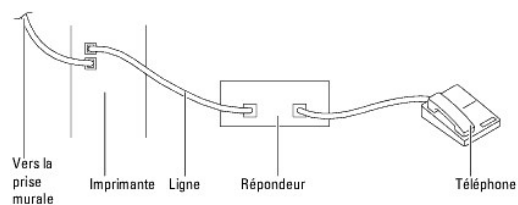

Vous pouvez brancher un répondeur téléphonique directement à l'arrière de votre imprimante comme indiqué plus haut.

1. Activez votre imprimante sur Machine/Fax rép et réglez Réc auto Rép/Fax pour définir la durée du répondeur.
 1. Lorsque le répondeur répond à l'appel, l'imprimante prend la ligne en charge s'il s'agit d'une tonalité fax, puis lance la réception du fax.
 1. Si le répondeur est désactivé, l'imprimante passe en mode Fax une fois que la sonnerie a retenti pendant une durée prédéfinie.
 1. Si vous répondez à l'appel et entendez le signal de fax, l'imprimante prend en charge le fax si vous
- réglez Raccroché Sur Marche (vous pouvez entendre la tonalité vocale ou de fax de l'appareil distant), puis appuyez sur **▷** et raccrochez le combiné.

OU

→ composez le code de réception distante à deux chiffres et raccrochez le combiné.

Utilisation d'un modem

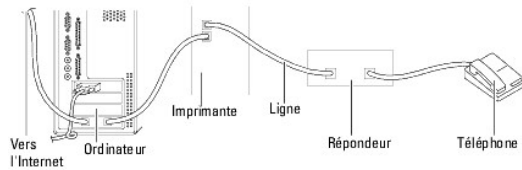

Si vous désirez utiliser un modem pour envoyer des fax ou pour la connexion Internet, connectez le modem directement à l'arrière de l'imprimante, avec le répondeur téléphonique, comme indiqué ci-dessus.

- 1 Activez votre imprimante sur *Machine/Fax rép* et réglez *Réc auto Rép/Fax* pour définir la durée du répondeur.
- 1 Désactivez la fonction réception de télécopie du modem.
- 1 N'utilisez pas le modem si l'imprimante est en cours d'envoi ou de réception d'un fax.
- 1 Suivez les instructions qui accompagnent le modem et l'application de télécopie via le modem.

Impression d'un rapport

Les rapports suivants sont disponibles :

Numéro. rapide

Cette liste répertorie tous les numéros rapides actuellement stockés dans la mémoire de l'imprimante.

Vous pouvez imprimer la liste de numérotation rapide depuis le panneau de commande, voir ["Impression d'une Liste de numérotation rapide"](#).

Carnet d'adresses

Cette liste répertorie toutes les adresses actuellement stockées dans la mémoire de l'imprimante sous la forme d'informations du *Carnet d'adresses*.

Adresse serveur

Cette liste répertorie tous les numéros actuellement stockés dans la mémoire de l'imprimante sous la forme d'informations adresse serveur.

Activité fax

Ce rapport contient les informations relatives aux télécopies récemment reçues ou envoyées.

Attente fax

Cette liste contient l'état des télécopies en attente. Vous pouvez imprimer cette liste pour vérifier les modifications après avoir modifié des paramètres.

Compteur impr

Ce rapport indique le nombre total de pages imprimées. Le rapport sera intitulé *Rapport Dell ColorTrack*.

Procédures :

1. Appuyez sur ▼ jusqu'à ce que >CONFIGURATION s'affiche, appuyez ensuite sur ✓.
2. Appuyez sur ▼ jusqu'à ce que >Menu admin s'affiche, puis appuyez sur ✓.
3. Appuyez sur ▼ jusqu'à ce que >Rapports admin s'affiche, puis appuyez sur ✓.

4. Appuyez sur **➤** pour sélectionner le rapport ou la liste que vous souhaitez imprimer.

La liste de numérotation rapide s'imprime.

- 1 Numéro. rapide : liste de numérotation rapide
- 1 Carnet d'adresses : liste du carnet d'adresses
- 1 Adresse serveur : liste des adresses serveur
- 1 Activité fax : informations relatives à l'activité du fax
- 1 Attente fax : fax en attente
- 1 Compteur impr : rapport du volume d'impression

5. Appuyez sur **✓**.

Les informations sélectionnées sont imprimées.

Modification des options de paramétrage

1. Appuyez sur **▼** jusqu'à ce que **>FAX** s'affiche, puis appuyez sur **✓**.
2. Appuyez sur **▼** jusqu'à ce que **Fax par défaut** s'affiche, puis appuyez sur **✓**.
3. Appuyez sur **▼** jusqu'à ce que l'élément de menu souhaité s'affiche, puis appuyez sur **✓**.
4. Lorsque l'option souhaitée s'affiche, appuyez sur **➤** pour sélectionner l'état souhaité ou saisissez la valeur sur le clavier numérique.
5. Appuyez sur **✓** pour enregistrer la sélection.
6. Appuyez sur **X** pour quitter le mode de configuration.

[Retour à la table des matières](#)

[Retour à la table des matières](#)

Présentation des polices

- [Types de caractères et polices](#)
- [Polices bitmap et polices vectorielles](#)
- [Polices résidentes](#)
- [Jeux de symboles](#)

Types de caractères et polices

Une police est un ensemble de caractères et de symboles créés selon un motif précis. Ce motif est appelé un *type de caractères*. Les types de caractères que vous sélectionnez ajoutent une touche personnelle au document. La lisibilité du document dépend de la sélection des types de caractères.

L'imprimante dispose de multiples polices résidentes en mode d'émulation PCL 5/PCL 6. Pour obtenir la liste des polices résidentes, reportez-vous à la section "[Polices résidentes](#)".

Graisse et style

Les types de caractères sont généralement disponibles avec différentes graisses et différents styles. Ces nuances modifient le type de caractères original. Vous pouvez ainsi accentuer les mots importants du texte ou mettre en évidence les titres d'un manuel. Les différentes graisses et les différents styles sont conçus pour enrichir le type de caractères original.

Le terme *graisse* désigne l'épaisseur des lignes qui forment les caractères. Plus les lignes sont épaisses, plus les caractères sont sombres. Les termes les plus couramment utilisés pour décrire la graisse d'un type de caractères sont : gras, moyen, maigre, noir et lourd.

Le terme *style* désigne les autres modifications apportées au type de caractères, telles que l'inclinaison ou la largeur des caractères. Les styles italique et oblique se traduisent par une inclinaison des caractères. Les styles étroit, condensé et élargi sont trois styles courants qui modifient la largeur des caractères.

Certaines polices associent plusieurs modifications de graisse et de style (Helvetica BdOb, par exemple). Un groupe de variations de graisses et de styles pour un même type de caractères est appelé *famille de type de caractères*. Les types de caractères sont généralement divisés en quatre familles : normal, italique (oblique), gras et italique gras (oblique gras). Certaines familles disposent de davantage de variations comme le montre ci-après la famille de type de caractères Helvetica :

| | |
|-------------------------------|---|
| Helvetica | ABCDEFGHIJKLMNOabcdefghijklmnopqrstuvwxyz1234567890 |
| Helvetica Oblique | ABCDEFGHIJKLMNOabcdefghijklmnopqrstuvwxyz1234567890 |
| Helvetica Bold | ABCDEFGHIJKLMNOabcdefghijklmnopqrstuvwxyz1234567890 |
| Helvetica Bold Oblique | ABCDEFGHIJKLMNOabcdefghijklmnopqrstuvwxyz1234567890 |
| Helvetica Narrow | ABCDEFGHIJKLMNOabcdefghijklmnopqrstuvwxyz1234567890 |
| Helvetica Narrow Oblique | ABCDEFGHIJKLMNOabcdefghijklmnopqrstuvwxyz1234567890 |
| Helvetica Narrow Bold | ABCDEFGHIJKLMNOabcdefghijklmnopqrstuvwxyz1234567890 |
| Helvetica Narrow Bold Oblique | ABCDEFGHIJKLMNOabcdefghijklmnopqrstuvwxyz1234567890 |

Espacement et taille en points

La taille d'une police est exprimée en espacement ou en points selon que la police est à espacement fixe ou proportionnel.

Les caractères des polices à *espacement fixe* ont la même largeur. L'*espacement* sert à définir la taille des polices à espacement fixe. Il correspond au nombre de caractères imprimés horizontalement par pouce. Par exemple, toutes les polices ayant une valeur d'espacement de 10 impriment 10 caractères par pouce (cpp) et toutes les polices ayant une valeur d'espacement de 12 impriment 12 cpp :

| | | |
|---------------------|-----------------|---------------------|
| Courier | 10 Pitch | 1234567890 |
| Courier-Bold | 10 Pitch | 1234567890 |
| Courier | 12 Pitch | 123456789012 |
| Courier-Bold | 12 Pitch | 123456789012 |

← 1 inch →

Les caractères des polices *proportionnelles* (ou *typographiques*) peuvent avoir une largeur différente. Etant donné que les polices proportionnelles ont différentes largeurs de caractères, la taille de la police est exprimée en points et non en espacement. La *taille en points* fait référence à la hauteur des caractères de la police. Un *point* correspond à 1/72 pouce. Les caractères d'une police imprimée en 24 points sont deux fois plus grands que les caractères de la même police imprimée en 12 points.

L'illustration suivante montre une police imprimée selon différentes tailles en points :

48 point 36 point

24 point 18 point 12 point 10 point

La taille d'une police en points correspond à la distance séparant le haut du caractère le plus grand au bas du caractère le plus petit. En raison du mode de définition de la taille en points, il est possible que la grandeur de polices différentes imprimées à la même taille ne soit pas uniforme. Ce phénomène s'explique par le fait qu'il existe d'autres paramètres qui affectent l'apparence de la police. Toutefois, la taille en points est une excellente indication de la taille relative d'une police. Les exemples suivants illustrent deux polices proportionnelles disposant d'une taille en points de 14 :

ITC Avant Garde
abcdefghijklmnopqrstuvwxyz
ITC Zapf Chancery
abcdefghijklmnopqrstuvwxyz

Polices bitmap et polices vectorielles

L'imprimante utilise à la fois des polices bitmap et des polices vectorielles.

Les polices *bitmap* sont stockées dans la mémoire d'impression sous forme de modèles de bits prédéfinis qui représentent un type de caractères avec une taille, un style et une résolution spécifiques. L'illustration suivante représente le caractère d'une police bitmap.



Les polices bitmap sont disponibles sous formes de polices téléchargeables dans différents styles et dans différentes tailles en points.

Les polices *vectorielles* (également appelées polices *contour*) sont stockées sous forme de programmes informatiques qui définissent les contours des caractères de la police. Chaque fois que vous imprimez des caractères à partir d'une police vectorielle, l'imprimante crée une image bitmap des caractères selon la taille en points que vous sélectionnez et conserve temporairement l'image bitmap en mémoire.



P P P P

Ces polices bitmap temporaires sont supprimées lors de la mise hors tension ou de la réinitialisation de l'imprimante. Les polices vectorielles permettent d'imprimer selon de nombreuses tailles en points.

L'imprimante utilise différents formats de polices vectorielles pour le téléchargement de polices vers l'imprimante. Le mode d'émulation PCL 5/PCL 6 utilise les polices vectorielles Intellifont et TrueType. Il existe des milliers de formats de polices vectorielles proposés par divers fabricants.

Si vous envisagez d'utiliser de nombreuses polices bitmap ou vectorielles téléchargeables ou différentes tailles de polices vectorielles, il peut s'avérer nécessaire d'acquérir de la mémoire supplémentaire pour l'imprimante.

Polices résidentes

L'imprimante est équipée de polices résidentes stockées de manière permanente dans la mémoire d'impression. Différentes polices sont disponibles pour le mode d'émulation PCL 5/PCL 6. Certains des types de caractères les plus populaires, comme Courier et TimesNew, sont disponibles pour toutes les langues de l'imprimante.

Le tableau suivant répertorie toutes les polices résidentes de l'imprimante. Pour savoir comment imprimer des échantillons de polices, reportez-vous à la section ["Impression de la liste des échantillons de polices"](#). Vous pouvez sélectionner les polices résidentes depuis votre logiciel ou votre panneau de commande.

| Polices vectorielles résidentes |
|---------------------------------|
| PCL 5/PCL 6 |
| CG Times |
| CG Times It |
| CG Times Bd |

| |
|------------------|
| CG Times BdlT |
| |
| Univers Md |
| Univers MdIt |
| Univers Bd |
| Univers BdIt |
| Univers MdCd |
| Univers MdCdIt |
| Univers BdCd |
| Univers BdCdIt |
| |
| AntiqueOlv |
| AntiqueOlv It |
| AntiqueOlv Bd |
| |
| CG Omega |
| CG Omega It |
| CG Omega Bd |
| CG Omega BdlT |
| |
| Garamond Antiqua |
| Garamond Krsv |
| Garamond Hlb |
| Garamond KrsvHlb |
| |
| Courier |
| Courier It |
| Courier Bd |
| Courier BdIt |
| |
| LetterGothic |
| LetterGothic It |
| LetterGothic Bd |
| |
| Albertus Md |
| Albertus XBd |
| |
| Clarendon Cd |
| |
| Coronet |
| |
| Marigold |
| |
| Arial |
| Arial It |
| Arial Bd |
| Arial BdIt |
| |
| TimesNew |
| TimesNew It |
| TimesNew Bd |
| TimesNew BdlT |
| |
| Symbol |
| |
| Wingdings |
| |
| Line Printer |
| |

| |
|------------------|
| Times Roman |
| Times It |
| Times Bd |
| Times Bdit |
| |
| Helvetica |
| Helvetica Ob |
| Helvetica Bd |
| Helvetica BdOb |
| |
| CourierPS |
| CourierPS Ob |
| CourierPS Bd |
| CourierPS BdOb |
| |
| SymbolPS |
| |
| Palatino Roman |
| Palatino It |
| Palatino Bd |
| Palatino Bdit |
| |
| ITCBookman Lt |
| ITCBookman LtIt |
| ITCBookmanDm |
| ITCBookmanDm It |
| |
| HelveticaNr |
| HelveticaNr Ob |
| HelveticaNr Bd |
| HelveticaNr BdOb |
| |
| N C Schbk Roman |
| N C Schbk It |
| N C Schbk Bd |
| N C Schbk Bdit |
| |
| ITC A G Go Bk |
| ITC A G Go BkOb |
| ITC A G Go Dm |
| ITC A G Go DmOb |
| |
| ZapfC Mdit |
| |
| ZapfDingbats |

Jeux de symboles

Un jeu de symboles est un ensemble de caractères alphanumériques, de signes de ponctuation et de caractères spéciaux disponibles dans la police sélectionnée. Les jeux de symboles permettent de prendre en charge les caractéristiques propres à des langues ou applications spécifiques, telles que les symboles mathématiques utilisés dans les textes scientifiques.

En mode d'émulation PCL 5/PCL 6, le jeu de symboles associe également un caractère à chaque touche du clavier (ou plus précisément à chaque *code*). Certaines applications nécessitent d'autres caractères pour certains codes. Afin de prendre en charge plusieurs applications et langues, l'imprimante dispose de 35 jeux de symboles pour les polices résidentes en mode d'émulation PCL 5/PCL 6.

Jeux de symboles en mode d'émulation PCL 5/PCL 6

Toutes les polices ne prennent pas en charge la totalité des jeux de symboles répertoriés.

| | | |
|----------------------|----------------------|----------------------|
| Roman 8 (par défaut) | ISO 8859-1 Latin 1 | ISO 8859-2 Latin 2 |
| ISO 8859-9 Latin 5 | ISO 8859-10 Latin 6 | PC-8 |
| PC-8 DN | PC-775 Baltic | PC-850 Multilingual |
| PC-852 Latin 2 | PC-1004 OS/2 | PC Turkish |
| Windows 3.1 Latin 1 | Windows 3.1 Latin 2 | Windows 3.1 Latin 5 |
| DeskTop | PS Text | MC Text |
| Microsoft Publishing | Math 8 | PS Math |
| Pi Font | Légal | ISO 4 United Kingdom |
| ISO 6 ASCII | ISO 11 Swedish:names | ISO 15 Italian |
| ISO 17 Spanish | ISO 21 German | ISO 60 Norwegian v1 |
| ISO 69 French | Windows 3.0 Latin 1 | Windows Baltic |
| Symbol | Wingdings | ITC ZapfDingbats MS |

[Retour à la table des matières](#)

[Retour à la table des matières](#)

Retrait du papier après bourrages

- [Élimination des bourrages](#)
- [Localisation de l'emplacement des bourrages papier](#)
- [Retrait du papier après bourrages à partir du chargeur automatique de documents](#)
- [Retrait du papier après bourrages à partir du chargeur feuille à feuille](#)
- [Retrait du papier après bourrages à partir du Bac 1](#)
- [Retrait du papier après bourrages à partir du Fuser](#)

Vous pouvez éviter la plupart des bourrages en sélectionnant soigneusement le support d'impression et en procédant correctement au chargement. Reportez-vous à ["Instructions relatives aux supports d'impression"](#) pour de plus amples informations.

 **REMARQUE** : Avant de procéder à l'achat de quantités importantes de support d'impression, il vous est recommandé d'effectuer une impression sur un échantillon.

Élimination des bourrages

- 1 Utilisez uniquement les supports d'impression recommandés. Reportez-vous à ["Instructions relatives aux supports d'impression"](#) pour de plus amples informations.
- 1 Pour charger le support d'impression correctement, reportez-vous à ["Chargement du support d'impression dans le Bac 1"](#) et à ["Chargement du chargeur feuille à feuille"](#).
- 1 Ne surchargez pas les sources d'alimentation. Assurez-vous que la hauteur de la pile du support d'impression ne dépasse pas la hauteur maximale indiquée par les étiquettes de la ligne de chargement dans le bac.
- 1 Ne chargez aucun support d'impression froissé, plié, humide ou recourbé.
- 1 Déramez, ventilez et égalisez le support d'impression avant de le charger. Si un bourrage a lieu avec le support d'impression, essayez d'insérer une seule feuille à la fois dans le chargeur feuille à feuille.
- 1 N'utilisez aucun support d'impression que vous avez découpé ou rogné vous-même.
- 1 Ne mélangez pas les formats, grammages et types de supports d'impression dans la même source d'alimentation.
- 1 Lorsque vous insérez le support d'impression, veillez à orienter la face d'impression recommandée vers le haut. De même, lorsque vous utilisez le chargeur feuille à feuille, la face d'impression recommandée doit être orientée vers le bas.
- 1 Stockez le support d'impression dans un environnement approprié. Pour de plus amples informations, reportez-vous à ["Stockage des supports d'impression"](#).
- 1 Ne retirez pas le bac d'alimentation lors de l'impression d'un travail.
- 1 Une fois le bac chargé, poussez-le fermement.
- 1 Vérifiez que tous les câbles reliés à l'imprimante sont correctement branchés.
- 1 Si les guides sont trop serrés, des bourrages papier peuvent se produire.
- 1 Essayez les rouleaux de retard du bac ou du chargeur feuille à feuille avec un chiffon légèrement humides si des bourrages papier dus à des entraînements incorrects du papier, surviennent fréquemment.

Localisation de l'emplacement des bourrages papier

L'illustration suivante montre l'emplacement des bourrages papier le long du chemin du support d'impression.

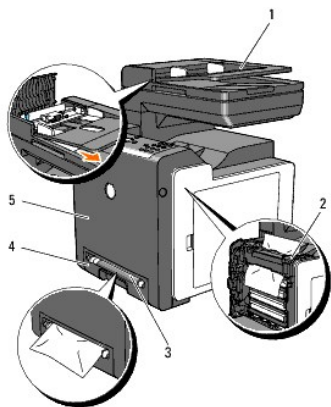

 **ATTENTION** : N'essayez pas d'éliminer les bourrages à l'aide d'outils ou d'instruments. L'imprimante pourrait être définitivement endommagée.

| | |
|---|-----------------------------------|
| 1 | Chargeur automatique de documents |
| 2 | Fuser |
| 3 | Chargeur feuille à feuille |
| 4 | Bac 1 |
| 5 | Capot avant |

Retrait du papier après boudrages à partir du chargeur automatique de documents

En cas de boudrage papier au niveau du chargeur automatique de documents, procédez comme suit pour supprimer le boudrage.

REMARQUE : Afin d'éviter le boudrage des documents, utilisez la vitre du chargeur de documents pour les documents épais, fins ou mixtes.

1. Retirez les documents encore présents dans le chargeur automatique de documents.

Si le document est coincé au niveau de la zone d'entraînement du papier :

- a. Ouvrez le capot du chargeur automatique de documents.

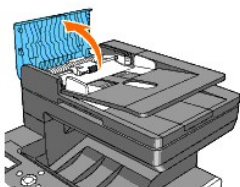

- b. Soulevez le levier de dégagement de 90 degrés et retirez le document en le tirant doucement vers la droite.

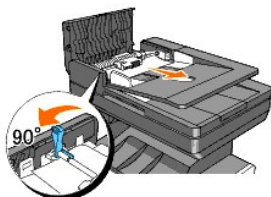

Si vous éprouvez quelques difficultés à tirer le document :

- c. Enlevez l'ensemble du rouleau de dégagement et retirez le document en le tirant doucement vers le haut.

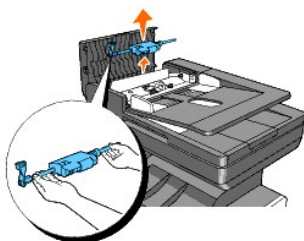

- d. Insérez l'ensemble du rouleau de dégagement et abaissez le levier de dégagement.

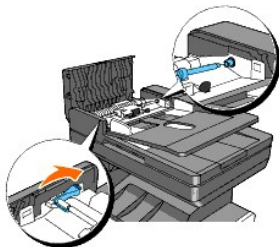

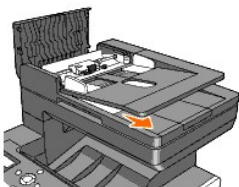

Si le document est coincé au niveau de la zone de sortie du papier :

- a. Retirez les documents coincés du bac de sortie du chargeur automatique de documents.

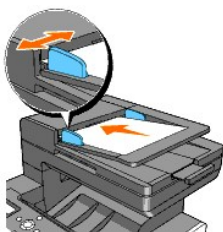

- b. Fermez le capot du chargeur automatique de documents. Puis chargez de nouveau les documents dans le chargeur automatique de documents.



 **REMARQUE :** Veillez à utiliser l'arrêt papier du chargeur automatique de documents avant l'impression d'un document de taille Légal.

2. Si vous ne parvenez pas à voir le papier ou si le papier ne bouge pas lorsque vous tirez, ouvrez le capot.
3. Retirez le document du rouleau ou de la zone d'entraînement en le tirant délicatement vers la droite.
4. Fermez le capot. Puis chargez de nouveau les documents dans le chargeur automatique de documents.

Retrait du papier après bourrages à partir du chargeur feuille à feuille

 **NOTE :** Protégez les tambours de la tête d'impression (PHD) de la lumière vive. Si le capot avant reste ouvert pendant plus de trois minutes, la qualité d'impression risque de se détériorer.

 **REMARQUE :** Pour supprimer l'erreur affichée sur le panneau de commande, vous devez retirer tous les supports d'impression situés sur le chemin du support d'impression.

1. Retirez le papier responsable du bourrage du chargeur feuille à feuille. Si aucun papier coincé n'est trouvé ou s'il est difficile de retirer le papier, passez à l'étape suivante pour retirer le papier coincé à l'intérieur de l'imprimante.

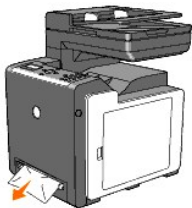

2. Retirez le bac 1 de l'imprimante, puis retirez le papier coincé à l'intérieur de l'imprimante. Si aucun papier coincé n'est trouvé ou s'il est difficile de retirer le papier, passez à l'étape suivante pour retirer le papier coincé à l'intérieur de l'imprimante.

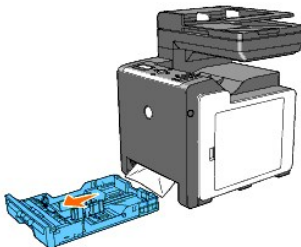

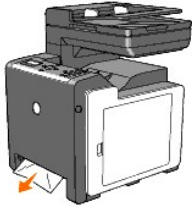

3. Appuyez sur le bouton latéral pour ouvrir le capot avant et enlevez le papier coincé. Vérifiez ensuite qu'il ne reste aucun morceau de papier à l'intérieur de l'imprimante.

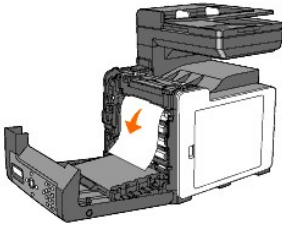
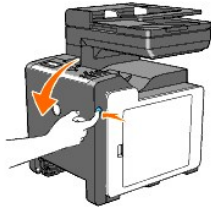

4. Fermez le capot avant.
5. Réinsérez le bac dans l'imprimante jusqu'à la position maximale.

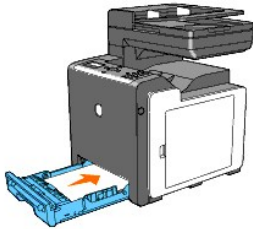

Retrait du papier après bourrages à partir du Bac 1

- ➡ **NOTE** : Protégez les tambours de la tête d'impression (PHD) de la lumière vive. Si le capot avant reste ouvert pendant plus de trois minutes, la qualité d'impression risque de se détériorer.
- ☒ **REMARQUE** : Pour supprimer l'erreur affichée sur le panneau de commande, vous devez retirer tous les supports d'impression situés sur le chemin du support d'impression.

1. Retirez le bac hors de l'imprimante avec précaution. Tenez le bac à deux mains puis soulevez-le légèrement par l'avant et retirez-le de l'imprimante.

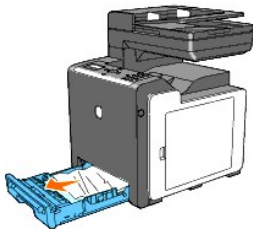

2. Retirez le papier coincé et/ou froissé du bac.



3. Retirez le papier coincé hors de la machine avec précaution pour éviter de le déchirer. S'il est difficile de retirer le papier, passez à l'étape suivante pour retirer le papier coincé de l'intérieur de l'imprimante.

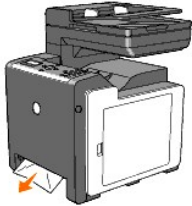

4. Appuyez sur le bouton latéral pour ouvrir le capot avant et enlevez le papier coincé. Vérifiez ensuite qu'il ne reste aucun morceau de papier à l'intérieur de l'imprimante.

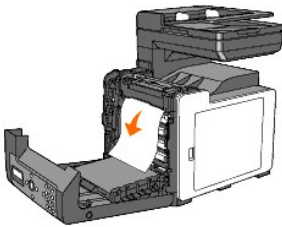
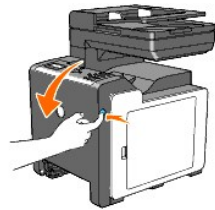

5. Fermez le capot avant.

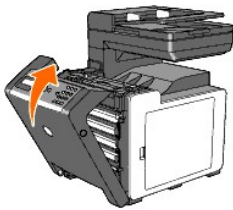

6. Insérez le bac dans l'imprimante jusqu'à la position maximale.

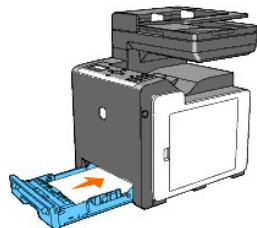

⚠ ATTENTION : N'insérez pas le bac de force, faute de quoi vous risquez d'endommager le bac ou les parties intérieures de l'imprimante.

Retrait du papier après bourrages à partir du Fuser

- ➔ **NOTE** : Assurez-vous que rien ne touche ni ne raye la surface (film de couleur noire) du module de courroie. Des rayures, de la poussière ou des traces de mains huileuses sur le film du module de courroie pourraient réduire la qualité de l'impression.
- ➔ **NOTE** : Pour protéger les tambours de la tête d'impression (PHD) de la lumière vive. Si le capot avant reste ouvert pendant plus de trois minutes, la qualité d'impression risque de se détériorer.
- ☑ **REMARQUE** : Pour supprimer l'erreur affichée sur le panneau de commande, vous devez retirer tous les supports d'impression situés sur le chemin du support d'impression.

1. Mettez l'imprimante hors tension et patientez pendant 30 minutes.
2. Enfoncez le bouton latéral et ouvrez le capot avant.

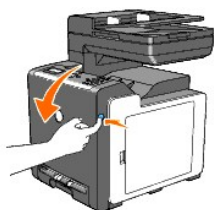

3. Soulevez les deux leviers situés aux extrémités du fuser et retirez le papier coincé. Si vous ne trouvez aucun papier coincé, passez à l'étape suivante.

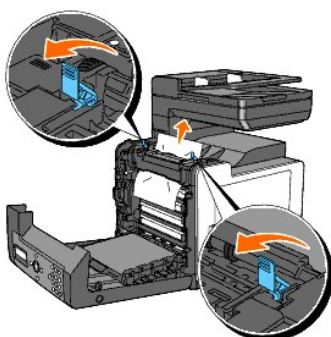

Le fuser est chaud. Ne le touchez pas, faute de quoi vous risquez de vous brûler.

4. Ouvrez le couvercle du fuser et enlevez le papier coincé.
5. Fermez le couvercle du fuser et abaissez les leviers aux deux extrémités du fuser.

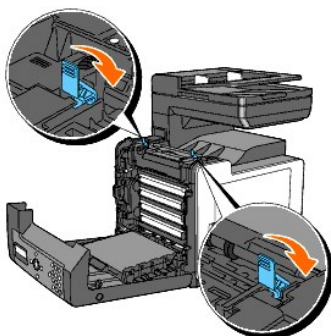

6. Assurez-vous qu'aucun morceau de papier ne reste dans l'imprimante et fermez le capot avant.

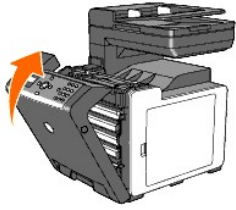

[Retour à la table des matières](#)

[Retour à la table des matières](#)

Guide de diagnostic de pannes

- [Problèmes de base de l'imprimante](#)
- [Problèmes au niveau de l'affichage](#)
- [Problèmes d'impression](#)
- [Problèmes au niveau de la qualité d'impression](#)
- [Bruit anormal](#)
- [Problèmes de bourrage/Alignement](#)
- [Problème de copie](#)
- [Problèmes au niveau du télécopieur](#)
- [Problèmes de numérisation](#)
- [Problème au niveau des options](#)
- [Problèmes au niveau du Pilote du scanner/de l'utilitaire de l'imprimante](#)
- [Autres problèmes](#)
- [Contactez la maintenance](#)

Problèmes de base de l'imprimante

Il est facile de résoudre certains problèmes qui surviennent au niveau de l'imprimante. Si vous rencontrez un problème au niveau de votre imprimante, vérifiez les éléments suivants :



- 1 Le câble d'alimentation est branché dans l'imprimante et dans une prise de courant correctement mise à la terre.
- 1 L'imprimante est sous tension.
- 1 L'alimentation électrique n'est coupée par aucun interrupteur ou disjoncteur.
- 1 Les autres appareils électriques branchés sur cette prise fonctionnent.
- 1 La mémoire optionnelle est installée correctement.

Si le problème persiste alors que vous avez vérifié tous les éléments ci-dessus, mettez l'imprimante hors tension, patientez dix secondes et remettez-la ensuite sous tension. Cette opération suffit souvent à résoudre le problème.

Problèmes au niveau de l'affichage

| Problème | Action |
|---|--|
| Après la mise sous tension de l'imprimante, le panneau de commande n'affiche rien, affiche <code>Patience svp...</code> ou le rétroéclairage ne fonctionne pas. | <ol style="list-style-type: none">1 Mettez l'imprimante hors tension, patientez pendant 10 secondes et mettez l'imprimante sous tension.1 Le message Test automatique s'affiche sur le panneau de commande. Une fois la vérification effectuée, le message <code>>Copier Numériser Fax</code> s'affiche. |
| Les modifications que vous effectuez sur les paramètres des menus à partir du panneau de commande ne sont pas prises en considération. | Les paramètres définis dans le logiciel, dans le pilote d'impression ou dans les utilitaires de l'imprimante annulent les paramètres effectués à partir du panneau de commande. |

Problèmes d'impression

| Problème | Action |
|---|--|
| Le travail ne s'imprime pas ou des caractères incorrects sont imprimés. | Assurez-vous que le menu en tête s'affiche sur le panneau de commande avant d'envoyer un travail à l'impression. Appuyez sur  pour retourner au menu de tête. |
| | Assurez-vous que le support d'impression est chargé dans l'imprimante. Appuyez sur  pour revenir à <code>>Copier Numériser Fax</code> . |
| | Vérifiez que la langue de description des pages (PDL) utilisée par l'imprimante est correcte. |
| | Vérifiez si le pilote d'impression que vous utilisez est correct. |
| | Assurez-vous que le câble Ethernet ou le câble USB est fermement connecté à l'imprimante. |
| | Vérifiez si le format des supports d'impression utilisés est correct. |
| | Si vous utilisez un spouleur d'impression, vérifiez s'il fonctionne correctement. |
| Vérifiez l'interface de l'imprimante à partir du menu <code>Menu admin</code> . | |

| | |
|---|---|
| | Déterminez l'interface hôte que vous utilisez. Imprimez une page des paramètres panneau pour vérifier si les paramètres de l'interface que vous utilisez sont corrects. |
| Les supports d'impression ne sont pas entraînés correctement ou plusieurs supports sont entraînés à la fois dans le bac 1 ou le chargeur feuille à feuille. | Assurez-vous que les supports d'impression utilisés répondent aux spécifications de l'imprimante. Reportez-vous à "Types de papier pris en charge" pour de plus amples informations. |
| | Ventilez les supports d'impression avant de les charger dans le bac 1. |
| | Assurez-vous que les supports d'impression sont correctement chargés. |
| | Vérifiez si les guides de largeur et de longueur des sources d'alimentation sont correctement réglés. |
| | Assurez-vous que le bac 1 est fermement inséré. |
| | Ne surchargez pas les sources d'alimentation. |
| | Ne forcez pas lorsque vous chargez les supports d'impression dans le chargeur feuille à feuille, les supports d'impression risqueraient en effet d'être insérés de travers ou de se recourber. |
| | Assurez-vous que les supports d'impression ne sont pas recourbés. |
| | Chargez correctement la face à imprimer recommandée pour le type de supports d'impression que vous utilisez. Reportez-vous à "Chargement du support d'impression dans le Bac 1" pour de plus amples informations. |
| | Retournez les supports d'impression et procédez de nouveau à l'impression pour voir si les feuilles sont entraînées plus facilement. |
| | Ne mélangez pas les types de supports d'impression. |
| | Ne mélangez pas les rames de supports d'impression. |
| | Retirez les feuilles froissées au-dessus et en dessous de la rame avant de charger les supports d'impression. |
| | Ne chargez la source d'alimentation que lorsqu'elle est vide. |
| Essuyez les rouleaux retard du bac ou du chargeur feuille à feuille avec un chiffon légèrement humide. | |
| L'enveloppe est froissée après l'impression. | Veillez à ce que l'enveloppe soit chargée dans le bac 1 ou dans le chargeur feuille à feuille selon les instructions contenues dans "Chargement des enveloppes" ou "Chargement des enveloppes" . |
| Des sauts de page se produisent à des endroits inattendus. | Augmentez la valeur pour Expiration sur le panneau de commande, la Boîte à outils ou le Dell Printer Configuration Web Tool . |
| Le support d'impression ne s'empile pas correctement dans le réceptacle. | Retournez la pile du support d'impression dans le bac. |
| Impossible d'effectuer une impression recto / verso manuelle. | Sélectionnez Rtrn. selon ptit côté ou Rtrn. selon grnd côté à partir du menu Recto / Verso sur l'onglet Papier/sortie dans le pilote d'impression. |
| Impression impossible à partir du bac 1 car le support d'impression est recourbé dans le bac. | Chargez le support d'impression dans le chargeur feuille à feuille. |

Problèmes au niveau de la qualité d'impression

 **REMARQUE** : Certaines des procédures suivantes qui utilisent la Boîte à outils peuvent également être réalisées à l'aide du panneau de commande ou du Dell Printer Configuration Web Tool. Pour des informations concernant la manière d'utiliser le panneau de commande et le Dell Configuration Web Tool, consultez ["Présentation des menus"](#) et ["Dell Printer Configuration Web Tool"](#).

La totalité de l'impression est trop claire.



| Action | Oui | Non |
|---|------------------------|----------------------|
| <p>1 Les cartouches de toner sont peut-être presque vides ou doivent être remplacées. Vérifiez la quantité de toner gauche restante dans chaque cartouche de toner.</p> <ol style="list-style-type: none"> Vérifiez le niveau de toner dans l'onglet Etat du Moniteur d'état. Remplacez les cartouches de toner si nécessaire. <p>Le problème est-il résolu?</p> | La tâche est terminée. | Passez à l'action 2. |
| <p>2 Si vous employez des cartouches de toner d'une autre marque que Dell, désactivez l'option Toner non Dell.</p> <ol style="list-style-type: none"> Lancez la Boîte à outils et cliquez sur Toner non Dell sur l'onglet Entretien de l'imprimante. Assurez-vous que la case Marche n'a pas été cochée. <p>Le problème est-il résolu?</p> | La tâche est terminée. | Passez à l'action 3. |

| | | | |
|----|--|------------------------|-----------------------|
| 3 | <p>Désactivez le Mode économie de toner dans le pilote d'impression.</p> <p>1. Sur l'onglet Avancé, assurez-vous que la case Mode économie de toner n'est pas sélectionnée.</p> <p>Le problème est-il résolu?</p> | La tâche est terminée. | Passez à l'action 4. |
| 4 | <p>Il se peut que la surface du support d'impression soit inégale. Essayez de modifier le réglage Type de papier dans le pilote d'impression. Par exemple, changez papier ordinaire par épais.</p> <p>1. Sur l'onglet Papier/sortie, modifiez le réglage Type de papier.</p> <p>Le problème est-il résolu?</p> | La tâche est terminée. | Passez à l'action 5. |
| 5 | <p>Vérifiez si le support d'impression que vous utilisez est correct. Reportez-vous à "Types de papier pris en charge". Si ce n'est pas le cas, utilisez le support d'impression recommandé pour l'imprimante.</p> <p>Le problème est-il résolu?</p> | La tâche est terminée. | Passez à l'action 6. |
| 6 | <p>Assurez-vous que huit rubans jaunes sont correctement enlevés de la tête d'impression (PHD). Reportez-vous à "Remplacement de latête d'impression (PHD)" et "Installation de l'unité PHD". Si ce n'est pas le cas, enlevez les rubans.</p> <p>Le problème est-il résolu?</p> | La tâche est terminée. | Passez à l'action 7. |
| 7 | <p>Assurez-vous que le moteur du développeur fonctionne correctement.</p> <p>1. Lancez la Boîte à outils et cliquez sur Vérification de la machine sur l'onglet Diagnostic.</p> <p>2. Sélectionnez Vérification de fonctionnement du moteur principal dans la liste déroulante et cliquez sur le bouton Démarrer.</p> <p>3. Cliquez sur le bouton Jeu de son pour vérifier le son du moteur.</p> <p>Le moteur fonctionne-t-il correctement?</p> | Passez à l'action 8. | Contactez Dell. |
| 8 | <p>Assurez-vous que le moteur de distribution de chaque cartouche de toner fonctionne correctement.</p> <p>1. Lancez la Boîte à outils et cliquez sur Vérification de la machine sur l'onglet Diagnostic.</p> <p>2. Sélectionnez Vérification du moteur de distribution(Jaune), Vérification du moteur de distribution(Magenta), Vérification du moteur de distribution(Cyan) ou Vérification du moteur de distribution(Noir) dans la liste déroulante et cliquez sur le bouton Démarrer.</p> <p>3. Cliquez sur le bouton Jeu de son pour vérifier le son du moteur.</p> <p>4. Répétez les étapes 2 et 3 pour procéder à la Vérification du moteur de distribution pour les autres cartouches de toner.</p> <p>REMARQUE : Vous pouvez procéder à la Vérification du moteur de distribution des cartouches CMJN dans l'ordre souhaité</p> <p>Le moteur de distribution fonctionne-t-il correctement?</p> | Passez à l'action 9. | Contactez Dell. |
| 9 | <p>Si vous imprimez beaucoup d'images à basse densité, exécutez le Mode de rafraîchissement du toner.</p> <p>1. Lancez la Boîte à outils et cliquez sur Mode Rafraîchir sur l'onglet Diagnostic.</p> <p>2. Cliquez sur le bouton Jaune dans Mode de rafraîchissement du toner.</p> <p>3. Répétez l'étape 3 pour les boutons Magenta, Cyan et Noir.</p> <p>ATTENTION : L'utilisation du Mode Rafraîchir augmente la consommation de toner.</p> <p>4. Une fois le Mode Rafraîchir terminé, sélectionnez Impression du graphique dans la liste sur l'onglet Diagnostic.</p> <p>5. Cliquez sur le bouton Graphique de configuration à 4 couleurs.</p> <p>Le Graphique de configuration à 4 couleurs est imprimé.</p> <p>Le problème est-il résolu?</p> | La tâche est terminée. | Passez à l'action 10. |
| 10 | <p>Remplacez l'unité PHD si vous en avez une de recharge.</p> <p>1. Remplacez l'unité PHD. Reportez-vous à "Remplacement de latête d'impression (PHD)" et "Installation de l'unité PHD".</p> <p>2. Une fois l'unité PHD remplacée, cliquez sur Impression du graphique sur l'onglet Diagnostic.</p> <p>3. Cliquez sur le bouton Graphique de configuration à 4 couleurs.</p> <p>Le Graphique de configuration à 4 couleurs est imprimé.</p> <p>Le problème est-il résolu?</p> | La tâche est terminée. | Contactez Dell. |

Une partie de l'impression est trop pâle.

| Action | Oui | Non |
|---|-----|-----|
| <p>Si vous imprimez beaucoup d'images à basse densité, exécutez le Mode de rafraîchissement du toner.</p> <p>1. Lancez la Boîte à outils et cliquez sur Mode Rafraîchir sur l'onglet Diagnostic.</p> <p>2. Cliquez sur le bouton Jaune dans Mode de rafraîchissement du toner.</p> <p>3. Répétez l'étape 3 pour les boutons Magenta, Cyan et Noir.</p> | | |

| | | | |
|---|--|------------------------|----------------------|
| 1 | <p>ATTENTION : L'utilisation du Mode Rafraîchir augmente la consommation de toner.</p> <p>4. Une fois le Mode Rafraîchir terminé, sélectionnez Impression du graphique dans la liste sur l'onglet Diagnostic.</p> <p>5. Cliquez sur le bouton Graphique de configuration à 4 couleurs.</p> <p>Le Graphique de configuration à 4 couleurs est imprimé.</p> <p>Le problème est-il résolu?</p> | La tâche est terminée. | Passez à l'action 2. |
| 2 | <p>Remplacez l'unité PHD si vous en avez une de rechange.</p> <p>1. Remplacez l'unité PHD. Reportez-vous à "Installation de l'unité PHD" et "Installation de l'unité PHD".</p> <p>2. Une fois l'unité PHD remplacée, cliquez sur Impression du graphique sur l'onglet Diagnostic.</p> <p>3. Cliquez sur le bouton Graphique de configuration à 4 couleurs.</p> <p>Le Graphique de configuration à 4 couleurs est imprimé.</p> <p>Le problème est-il résolu?</p> | La tâche est terminée. | Contactez Dell. |

Macule du toner ou disparition de l'encre.



| Action | Oui | Non |
|---|------------------------|----------------------|
| 1 <p>Il se peut que la surface du support d'impression soit inégale. Essayez de modifier le réglage Type de papier dans le pilote d'impression. Par exemple, changez papier ordinaire par épais.</p> <p>1. Sur l'onglet Papier/sortie, modifiez le réglage Type de papier.</p> <p>Le problème est-il résolu?</p> | La tâche est terminée. | Passez à l'action 2. |
| 2 <p>Vérifiez si le support d'impression que vous utilisez est correct. Reportez-vous à "Types de papier pris en charge". Si ce n'est pas le cas, utilisez le support d'impression recommandé pour l'imprimante.</p> <p>Le problème est-il résolu?</p> | La tâche est terminée. | Passez à l'action 3. |
| 3 <p>Remplacez l'unité PHD si vous en avez une de rechange.</p> <p>1. Remplacez l'unité PHD. Reportez-vous à "Remplacement de latête d'impression (PHD)" et "Installation de l'unité PHD".</p> <p>2. Après avoir remplacé l'unité PHD, faites à nouveau un test d'impression de votre document.</p> <p>Le problème est-il résolu?</p> | La tâche est terminée. | Passez à l'action 4. |
| 4 <p>Remplacez le fuser si vous en avez un de rechange.</p> <p>1. Remplacez le fuser. Reportez-vous au guide de remplacement du fuser, <i>Remplacement du Fuser</i>.</p> <p>2. Après avoir remplacé le fuser, faites à nouveau un test d'impression de votre document.</p> <p>Le problème est-il résolu?</p> | La tâche est terminée. | Contactez Dell. |

Taches/imagesfloues



| Action | Oui | Non |
|---|------------------------|----------------------|
| 1 <p>Assurez-vous que les cartouches de toner sont installées correctement. Reportez-vous à "Installation des cartouches de toner".</p> <p>Le problème est-il résolu?</p> | La tâche est terminée. | Passez à l'action 2. |

| | | | |
|---|--|------------------------|----------------------|
| 2 | Assurez-vous que l'unité PHD est correctement installée. Reportez-vous à "Remplacement de latête d'impression (PHD)" et "Installation de l'unité PHD" . Le problème est-il résolu? | La tâche est terminée. | Passez à l'action 3. |
| 3 | Remplacez l'unité PHD si vous en avez une de rechange. 1. Remplacez l'unité PHD. Reportez-vous à "Remplacement de latête d'impression (PHD)" et "Installation de l'unité PHD" . 2. Une fois l'unité PHD remplacée, cliquez sur Impression du graphique sur l'onglet Diagnostic . 3. Cliquez sur le bouton Graphique de configuration de pas . Le Graphique de configuration de pas est imprimé. Le problème est-il résolu? | La tâche est terminée. | Contactez Dell. |

Rien n'a été imprimé sur le support d'impression.



| Action | Oui | Non |
|---|------------------------|----------------------|
| 1 Les cartouches de toner sont peut-être presque vides ou doivent être remplacées. Vérifiez la quantité de toner gauche restante dans chaque cartouche de toner. 1. Vérifiez le niveau de toner dans l'onglet Etat du Moniteur d'état. 2. Remplacez les cartouches de toner si nécessaire. Le problème est-il résolu? | La tâche est terminée. | Passez à l'action 2. |
| 2 Si vous employez des cartouches de toner d'une autre marque que Dell, désactivez l'option Toner non Dell . 1. Lancez la Boîte à outils et cliquez sur Toner non Dell sur l'onglet Entretien de l'imprimante . 2. Assurez-vous que la case Marche n'a pas été cochée. Le problème est-il résolu? | La tâche est terminée. | Passez à l'action 3. |
| 3 Désactivez le Mode économie de toner dans le pilote d'impression. 1. Sur l'onglet Avancé , assurez-vous que la case Mode économie de toner n'est pas sélectionnée. Le problème est-il résolu? | La tâche est terminée. | Passez à l'action 4. |
| 4 Il se peut que la surface du support d'impression soit inégale. Essayez de modifier le réglage Type de papier dans le pilote d'impression. Par exemple, changez papier ordinaire par épais. 1. Sur l'onglet Papier/sortie , modifiez le réglage Type de papier . Le problème est-il résolu? | La tâche est terminée. | Passez à l'action 5. |
| 5 Vérifiez si le support d'impression que vous utilisez est correct. Reportez-vous à "Types de papier pris en charge" . Si ce n'est pas le cas, utilisez le support d'impression recommandé pour l'imprimante. Le problème est-il résolu? | La tâche est terminée. | Passez à l'action 6. |
| 6 Assurez-vous que huit rubans jaunes sont correctement enlevés de l'unité PHD (tête d'impression). Reportez-vous à "Remplacement de latête d'impression (PHD)" et "Installation de l'unité PHD" . Si ce n'est pas le cas, enlevez les rubans. Le problème est-il résolu? | La tâche est terminée. | Passez à l'action 7. |
| 7 Assurez-vous que le moteur du développeur fonctionne correctement. 1. Lancez la Boîte à outils et cliquez sur Vérification de la machine sur l'onglet Diagnostic . 2. Sélectionnez Vérification de fonctionnement du moteur principal dans la liste déroulante et cliquez sur le bouton Démarrer . 3. Cliquez sur le bouton Jeu de son pour vérifier le son du moteur. Le moteur fonctionne-t-il correctement? | Passez à l'action 8. | Contactez Dell? |
| 8 Assurez-vous que le moteur de distribution de chaque cartouche de toner fonctionne correctement. 1. Lancez la Boîte à outils et cliquez sur Vérification de la machine sur l'onglet Diagnostic . 2. Sélectionnez Vérification du moteur de distribution (Jaune) , Vérification du moteur de distribution (Magenta) , Vérification du moteur de distribution (Cyan) ou Vérification du moteur de distribution (Noir) dans la liste déroulante et cliquez sur le bouton Démarrer . 3. Cliquez sur le bouton Jeu de son pour vérifier le son du moteur. 4. Répétez les étapes 2 et 3 pour procéder à la Vérification du moteur de distribution pour les autres cartouches de toner. Le problème est-il résolu? | Passez à l'action 9. | Contactez Dell? |

| | | | |
|---|---|------------------------|-----------------|
| | REMARQUE : Vous pouvez procéder à la Vérification du moteur de distribution des cartouches CMJN dans l'ordre souhaité | | |
| | Le moteur de distribution fonctionne-t-il correctement? | | |
| 9 | <ol style="list-style-type: none"> 1. Remplacez l'unité PHD. Reportez-vous à "Remplacement de latête d'impression (PHD)" et "Installation de l'unité PHD". 2. Une fois l'unité PHD remplacée, cliquez sur Impression du graphique sur l'onglet Diagnostic. 3. Cliquez sur le bouton Graphique de configuration à 4 couleurs. <p>Le Graphique de configuration à 4 couleurs est imprimé.</p> <p>Le problème est-il résolu?</p> | La tâche est terminée. | Contactez Dell. |

Des rayures apparaissent sur le résultat d'impression.



| Action | Oui | Non |
|---|------------------------|----------------------|
| <ol style="list-style-type: none"> 1. Les cartouches de toner sont peut-être presque vides ou doivent être remplacées. Vérifiez la quantité de toner gauche restante dans chaque cartouche de toner. <ol style="list-style-type: none"> 1. Vérifiez le niveau de toner dans l'onglet Etat du Moniteur d'état. 2. Remplacez les cartouches de toner si nécessaire. <p>Le problème est-il résolu?</p> | La tâche est terminée. | Passez à l'action 2. |
| <p>Si vous employez des cartouches de toner d'une autre marque que Dell, désactivez l'option Toner non Dell.</p> <ol style="list-style-type: none"> 1. Lancez la Boîte à outils et cliquez sur Toner non Dell sur l'onglet Entretien de l'imprimante. 2. Assurez-vous que la case Marche n'a pas été cochée. <p>Le problème est-il résolu?</p> | La tâche est terminée. | Passez à l'action 3. |
| <p>Remplacez l'unité PHD si vous en avez une de rechange.</p> <ol style="list-style-type: none"> 1. Remplacez l'unité PHD. Reportez-vous à "Remplacement de latête d'impression (PHD)" et "Installation de l'unité PHD". 2. Une fois l'unité PHD remplacée, cliquez sur Impression du graphique sur l'onglet Diagnostic. 3. Cliquez sur le bouton Graphique de configuration à 4 couleurs. <p>Le Graphique de configuration à 4 couleurs est imprimé.</p> <p>Le problème est-il résolu?</p> | La tâche est terminée. | Contactez Dell. |

Une partie de l'impression est noire.

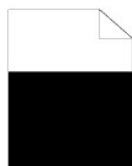

| Action | Oui | Non |
|--|------------------------|----------------------|
| <p>Assurez-vous que Sortie couleur est réglé sur Couleur (Auto) dans le pilote d'impression.</p> <ol style="list-style-type: none"> 1. Sur l'onglet Avancé, assurez-vous que Sortie couleur est réglé sur Couleur (Auto). <p>Le problème est-il résolu?</p> | La tâche est terminée. | Passez à l'action 2. |
| <p>Remplacez l'unité PHD si vous en avez une de rechange.</p> <ol style="list-style-type: none"> 1. Remplacez l'unité PHD. Reportez-vous à "Remplacement de latête d'impression (PHD)" et "Installation de l'unité PHD". 2. Une fois l'unité PHD remplacée, cliquez sur Impression du graphique sur l'onglet Diagnostic. 3. Cliquez sur le bouton Graphique de configuration à 4 couleurs. | La tâche est terminée. | Contactez Dell. |

| | | |
|---|--|--|
| Le Graphique de configuration à 4 couleurs est imprimé. | | |
| Le problème est-il résolu? | | |

Points espacés en couleur



| Action | Oui | Non |
|--|--|------------------------|
| <p>1 Localisez l'origine du problème en utilisant le Graphique de configuration de pas.</p> <ol style="list-style-type: none"> Lancez la Boîte à outils et cliquez sur Impression du graphique sur l'onglet Diagnostic. Cliquez sur le bouton Graphique de configuration de pas. <p>Le Graphique de configuration de pas est imprimé.</p> <ol style="list-style-type: none"> Comparez le pas des taches de couleur sur le résultat d'impression avec celui du Graphique de configuration de pas, ensuite, localisez l'origine du problème. <p>L'origine du problème a-t-elle été localisée ?</p> | <p>1 Passez à l'action correspondant à la localisation du problème :</p> <ul style="list-style-type: none"> Unité PHD - 2a Fuser - 2b. Unité principale de l'imprimante - contactez Dell. | <p>Contactez Dell.</p> |
| <p>2a Remplacez l'unité PHD si vous en avez une de rechange.</p> <ol style="list-style-type: none"> Remplacez l'unité PHD. Reportez-vous à "Remplacement de latête d'impression (PHD)" et "Installation de l'unité PHD". Une fois l'unité PHD remplacée, cliquez sur Impression du graphique sur l'onglet Diagnostic. Cliquez sur le bouton Graphique de configuration de pas. <p>Le Graphique de configuration de pas est imprimé.</p> <p>Le problème est-il résolu?</p> | <p>La tâche est terminée.</p> | <p>Contactez Dell.</p> |
| <p>2b Remplacez le fuser si vous en avez un de rechange.</p> <ol style="list-style-type: none"> Remplacez le fuser. Reportez-vous au guide de remplacement du fuser, <i>Remplacement du Fuser</i>. Une fois le fuser remplacé, cliquez sur Impression du graphique sur l'onglet Diagnostic. Cliquez sur le bouton Graphique de configuration de pas. <p>Le Graphique de configuration de pas est imprimé.</p> <p>Le problème est-il résolu?</p> | <p>La tâche est terminée.</p> | <p>Contactez Dell.</p> |

Zones blanches verticales



| Action | Oui | Non |
|---|-------------------------------|-----------------------------|
| <p>1 Assurez-vous que le trajet lumineux n'est pas couvert.</p> <ol style="list-style-type: none"> Enlevez l'unité PHD et conservez-la dans un endroit sombre. Reportez-vous à "Remplacement de latête d'impression (PHD)". Vérifiez le trajet lumineux et ensuite, enlevez la protection. Réinstallez l'unité PHD. Reportez-vous à "Installation de l'unité PHD". Lancez la Boîte à outils et cliquez sur Impression du graphique sur l'onglet Diagnostic. Cliquez sur le bouton Graphique de configuration de pas. <p>Le Graphique de configuration de pas est imprimé.</p> <p>Le problème est-il résolu?</p> | <p>La tâche est terminée.</p> | <p>Passez à l'action 2.</p> |

| | | | |
|---|---|------------------------|-----------------|
| | Remplacez l'unité PHD si vous en avez une de rechange. | | |
| 2 | <ol style="list-style-type: none"> 1. Remplacez l'unité PHD. Reportez-vous à "Remplacement de latête d'impression (PHD)" et "Installation de l'unité PHD". 2. Une fois l'unité PHD remplacée, cliquez sur Impression du graphique sur l'onglet Diagnostic. 3. Cliquez sur le bouton Graphique de configuration de pas. <p>Le Graphique de configuration de pas est imprimé.</p> <p>Le problème est-il résolu?</p> | La tâche est terminée. | Contactez Dell. |

Impression fantôme

| Action | Oui | Non |
|--------|--|---|
| 1 | Localisez l'origine du problème en utilisant le Graphique de configuration de fantôme. | |
| | <ol style="list-style-type: none"> 1. Lancez la Boîte à outils et cliquez sur Impression du graphique sur l'onglet Diagnostic. 2. Cliquez sur le bouton Graphique de configuration de fantôme. <p>Le Graphique de configuration de fantôme est imprimé.</p> <p>Le type de problème a-t-il été identifié ?</p> | <p>Passez à l'action correspondant au type d'impression fantôme.</p> <p>Fantôme en positif - 2a</p> <p>Fantôme en négatif - 2b</p> <p>Contactez Dell.</p> |
| 2a | Remplacez l'unité PHD si vous en avez une de rechange. | |
| | <ol style="list-style-type: none"> 1. Remplacez l'unité PHD. Reportez-vous à "Remplacement de latête d'impression (PHD)" et "Installation de l'unité PHD". 2. Une fois l'unité PHD remplacée, cliquez sur Impression du graphique sur l'onglet Diagnostic. 3. Cliquez sur le bouton Graphique de configuration de fantôme. <p>Le Graphique de configuration de fantôme est imprimé.</p> <p>Le problème est-il résolu?</p> | <p>La tâche est terminée.</p> <p>Contactez Dell.</p> |
| 2b | Si vous utilisez un support d'impression non recommandé, employez le support d'impression recommandé pour cette imprimante. | |
| | <p>Le problème est-il résolu?</p> | <p>Passez à l'action 3.</p> <p>Passez à l'action 2a.</p> |
| 3 | Réglez la distorsion de transfert. | |
| | <ol style="list-style-type: none"> 1. Sur le panneau de commande, sélectionnez CONFIGURATION → Menu admin → Entretien → Réglage BTR. 2. Ajustez le réglage pour le type de support d'impression utilisé. 3. Lancez la Boîte à outils et cliquez sur Impression du graphique sur l'onglet Diagnostic. 4. Cliquez sur le bouton Graphique de configuration de fantôme. <p>Le Graphique de configuration de fantôme est imprimé.</p> <p>Le problème est-il résolu?</p> | <p>La tâche est terminée.</p> <p>Contactez Dell.</p> |

Fatigue lumineuse



| Action | Oui | Non |
|--------|--|--|
| 1 | Vérifiez le modèle pour la fatigue lumineuse à l'aide du Graphique de configuration de pas. | |
| | <ol style="list-style-type: none"> 1. Lancez la Boîte à outils et cliquez sur Impression du graphique sur l'onglet Diagnostic. 2. Cliquez sur le bouton Graphique de configuration de pas. <p>Le Graphique de configuration de pas est imprimé.</p> <p>Le modèle sur l'impression correspond-il à celui du Graphique de configuration de pas?</p> | <p>Passez à l'action 2.</p> <p>Contactez Dell.</p> |
| | Exécutez le PHD Mode Rafraîchir. | |
| | <ol style="list-style-type: none"> 1. Lancez la Boîte à outils et cliquez sur Mode Rafraîchir sur l'onglet Diagnostic. | |

| | | | |
|---|---|------------------------|----------------------|
| 2 | <p>2. Une fois le PHD Mode Rafraîchir démarré, cliquez sur Impression du graphique sur l'onglet Diagnostic.</p> <p>3. Cliquez sur le bouton Graphique de configuration à 4 couleurs.</p> <p>Le Graphique de configuration à 4 couleurs est imprimé.</p> <p>Le problème est-il résolu?</p> | La tâche est terminée. | Passez à l'action 3. |
| 3 | <p>Remplacez l'unité PHD si vous en avez une de rechange. Reportez-vous à "Remplacement de latête d'impression (PHD)" et "Installation de l'unité PHD".</p> <p>Le problème est-il résolu?</p> | La tâche est terminée. | Contactez Dell. |

Brouillard



| Action | Oui | Non |
|---|------------------------|----------------------|
| <p>1</p> <p>Exécutez le PHD Mode Rafraîchir.</p> <p>1. Lancez la Boîte à outils et cliquez sur Mode Rafraîchir sur l'onglet Diagnostic.</p> <p>2. Une fois le PHD Mode Rafraîchir démarré, cliquez sur Impression du graphique sur l'onglet Diagnostic.</p> <p>3. Cliquez sur le bouton Graphique de configuration à 4 couleurs.</p> <p>Le Graphique de configuration à 4 couleurs est imprimé.</p> <p>Le problème est-il résolu?</p> | La tâche est terminée. | Passez à l'action 2. |
| <p>2</p> <p>Remplacez l'unité PHD si vous en avez une de rechange.</p> <p>1. Remplacez l'unité PHD. Reportez-vous à "Remplacement de latête d'impression (PHD)" et "Installation de l'unité PHD".</p> <p>2. Une fois l'unité PHD remplacée, cliquez sur Impression du graphique sur l'onglet Diagnostic.</p> <p>3. Cliquez sur le bouton Graphique de configuration à 4 couleurs.</p> <p>Le Graphique de configuration à 4 couleurs est imprimé.</p> <p>Le problème est-il résolu?</p> | La tâche est terminée. | Contactez Dell. |

Bead-Carry-Out (BCO)

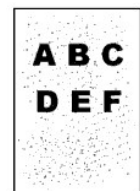

| Action | Oui | Non |
|---|------------------------|----------------------|
| <p>1</p> <p>Si l'imprimante est installée dans un endroit à haute altitude, définissez l'altitude de l'endroit.</p> <p>1. Lancez la Boîte à outils et cliquez sur Régler altitude sur l'onglet Entretien de l'imprimante.</p> <p>2. Sélectionnez la valeur proche de l'altitude de l'endroit où est installée l'imprimante.</p> <p>Le problème est-il résolu?</p> | La tâche est terminée. | Passez à l'action 2. |
| <p>2</p> <p>Remplacez l'unité PHD si vous en avez une de rechange. Reportez-vous à "Remplacement de latête d'impression (PHD)" et "Installation de l'unité PHD".</p> <p>Le problème est-il résolu?</p> | La tâche est terminée. | Contactez Dell. |

Caractères crénelés



| Action | Oui | Non |
|---|------------------------|----------------------|
| <p>Réglez Mode d'impression sur Haute qualité dans le pilote d'impression.</p> <p>1. Sur l'onglet Graphique, sélectionnez Haute qualité à partir de Mode d'impression.</p> <p>Le problème est-il résolu?</p> | La tâche est terminée. | Passez à l'action 2. |
| <p>Activez Lissage bitmap dans le pilote d'impression.</p> <p>1. Sur l'onglet Avancé, réglez Lissage bitmap sous Eléments : sur Marche.</p> <p>Le problème est-il résolu?</p> | La tâche est terminée. | Passez à l'action 3. |
| <p>Activez Lissage de texte bitmap dans le pilote d'impression.</p> <p>1. Sur l'onglet Avancé, réglez Lissage de texte bitmap sous Eléments: sur Marche.</p> <p>Le problème est-il résolu?</p> | La tâche est terminée. | Passez à l'action 4. |
| <p>Si vous utilisez une police téléchargée, assurez-vous que cette police est recommandée pour l'imprimante, le système d'exploitation et l'application utilisée.</p> <p>Le problème est-il résolu?</p> | La tâche est terminée. | Contactez Dell. |

Répartition en bandes



| Action | Oui | Non |
|--|--|-----------------|
| <p>Localisez l'origine du problème en utilisant le Graphique de configuration de pas.</p> <p>1. Lancez la Boîte à outils et cliquez sur Impression du graphique sur l'onglet Diagnostic.</p> <p>2. Cliquez sur le bouton Graphique de configuration de pas.</p> <p>Le Graphique de configuration de pas est imprimé.</p> <p>L'origine du problème a-t-elle été localisée ?</p> | <p>Passez à l'action correspondant à la localisation du problème :</p> <ul style="list-style-type: none"> 1 Unité PHD - 2a 1 Fuser - 2b 1 Unité principale de l'imprimante - contactez Dell | Contactez Dell. |
| <p>Remplacez l'unité PHD si vous en avez une de rechange.</p> <p>1. Remplacez l'unité PHD. Reportez-vous à "Remplacement de latête d'impression (PHD)" et "Installation de l'unité PHD".</p> <p>2. Une fois l'unité PHD remplacée, cliquez sur Impression du graphique sur l'onglet Diagnostic.</p> <p>3. Cliquez sur le bouton Graphique de configuration de pas.</p> <p>Le Graphique de configuration de pas est imprimé.</p> <p>Le problème est-il résolu?</p> | La tâche est terminée. | Contactez Dell. |
| <p>Remplacez le fuser si vous en avez un de rechange.</p> <p>1. Remplacez le fuser. Reportez-vous au guide de remplacement du fuser, <i>Remplacement du Fuser</i>.</p> <p>2. Une fois le fuser remplacé, cliquez sur Impression du graphique sur l'onglet Diagnostic.</p> <p>3. Cliquez sur le bouton Graphique de configuration de pas.</p> <p>Le Graphique de configuration de pas est imprimé.</p> <p>Le problème est-il résolu?</p> | La tâche est terminée. | Contactez Dell. |

Marque diagonale



| Action | Oui | Non |
|---|-------------------------------|-----------------------------|
| <p>1 Localisez l'origine du problème en utilisant le Graphique de configuration de pas.</p> <ol style="list-style-type: none"> Lancez la Boîte à outils et cliquez sur Impression du graphique sur l'onglet Diagnostic. Cliquez sur le bouton Graphique de configuration de pas. <p>Le Graphique de configuration de pas est imprimé.</p> <p>L'impression correspond-elle au modèle pour marque diagonale ?</p> | <p>Passez à l'action 2.</p> | <p>Contactez Dell.</p> |
| <p>2 Exécutez le Mode d'agitation du développeur.</p> <ol style="list-style-type: none"> Lancez la Boîte à outils et cliquez sur Mode d'agitation du développeur sur l'onglet Diagnostic. Cliquez sur le bouton Démarrer. Une fois le Mode d'agitation du développeur exécuté, cliquez sur Impression du graphique sur l'onglet Diagnostic. Cliquez sur le bouton Graphique de configuration de pas. <p>Le Graphique de configuration de pas est imprimé.</p> <p>Le problème est-il résolu?</p> | <p>La tâche est terminée.</p> | <p>Passez à l'action 3.</p> |
| <p>3 Remplacez l'unité PHD si vous en avez une de rechange. Reportez-vous à "Remplacement de latête d'impression (PHD)" et "Installation de l'unité PHD".</p> <p>Le problème est-il résolu?</p> | <p>La tâche est terminée.</p> | <p>Contactez Dell.</p> |

Papier froissé/taché



| Action | Oui | Non |
|---|--|--|
| <p>1 Vérifiez si le support d'impression que vous utilisez est correct. Reportez-vous à "Types de papier pris en charge". Si ce n'est pas le cas, utilisez le support d'impression recommandé pour l'imprimante.</p> <p>Le problème est-il résolu?</p> | <p>La tâche est terminée.</p> | <p>Si vous imprimez sur une enveloppe, passez à l'action 2a.</p> <p>Si vous imprimez sur des supports d'impression autres que des enveloppes, passez à l'action action 2b.</p> |
| <p>2a Vérifiez le pli. Le pli se trouve-t-il à 30 mm des quatre bords de l'enveloppe ?</p> | <p>Ce type de pli est-il considéré comme étant normal. Votre imprimante n'est pas responsable.</p> | <p>Si l'enveloppe a une longueur de 220 mm minimum (C5 ou COM-10), passez à l'action 3a.</p> <p>Si la longueur de l'enveloppe inférieure à 220 mm (Monarch oo DL), passez à l'action 3b.</p> |
| <p>2b Exécutez le Mode de vérification du pli du papier.</p> <ol style="list-style-type: none"> Lancez la Boîte à outils et cliquez sur Mode de vérification du pli du papier sur l'onglet Diagnostic. Cliquez sur le bouton Démarrer. <p>Le papier est-il plié ?</p> | <p>Contactez Dell.</p> | <p>Passez à l'action 3c.</p> |
| <p>3a Le rabat de l'enveloppe se trouve-t-il sur le long côté?</p> | <p>L'enveloppe est de type C5 Passez à l'action 4a.</p> | <p>L'enveloppe est de type COM-10. Passez à 4b.</p> |
| <p>3b Chargez l'enveloppe par le côté long dans le bac 1 avec le rabat ouvert.</p> <p>Le problème est-il résolu?</p> | <p>La tâche est terminée.</p> | <p>Passez à l'action 4b.</p> |

| | | | |
|----|---|------------------------|-----------------|
| 3c | Remplacez le fusier si vous en avez un de rechange. Reportez-vous au guide de remplacement du fusier, <i>Remplacement du Fusier</i> . Le problème est-il résolu? | La tâche est terminée. | Contactez Dell. |
| 4a | Chargez l'enveloppe dans le bac 1 avec le rabat ouvert et face vers le bas. Le problème est-il résolu? | La tâche est terminée. | Passez à 4b. |
| 4b | Utilisez une enveloppe d'un format différent. Le problème est-il résolu? | La tâche est terminée. | Contactez Dell. |

Bruit anormal

 **REMARQUE** : Certaines des procédures suivantes qui utilisent la Boîte à outils peuvent également être réalisées à l'aide du panneau de commande ou du Dell Printer Configuration Web Tool. Pour des informations concernant la manière d'utiliser le panneau de commande et le Dell Configuration Web Tool, consultez "[Présentation des menus](#)" et "[Dell Printer Configuration Web Tool](#)".

| Action | Oui | Non |
|--|-----------------|----------------------|
| 1 Localisez l'origine du problème en enlevant les cartouches de toner, le fusier et l'unité PHD. 1. Enlevez les cartouches de toner, le fusier et l'unité PHD. Reportez-vous à " Dépose de la cartouche de toner usagée ", " Remplacement de latête d'impression (PHD) ", et au guide de remplacement du fusier, <i>Remplacement du Fusier</i> . 2. Lancez la Boîte à outils et cliquez sur Vérification de la machine sur l'onglet Diagnostic . 3. Sélectionnez Vérification de fonctionnement du moteur principal dans la liste déroulante et cliquez sur le bouton Démarrer . 4. Cliquez sur le bouton Jeu de son pour vérifier le son du moteur. Le bruit généré par l'imprimante correspond-il au bruit généré par le bouton Jeu de son ? | Contactez Dell. | Passez à l'action 2. |
| 2 1. Sur la page Vérification de la machine , sélectionnez Vérification de fonctionnement du moteur du fusier dans la liste déroulante et cliquez sur le bouton Démarrer . 2. Cliquez sur le bouton Jeu de son pour vérifier le son du moteur. Le bruit généré par l'imprimante correspond-il au bruit généré par le bouton Jeu de son ? | Contactez Dell. | Passez à l'action 3. |
| 3 1. Sur la page Vérification de la machine , sélectionnez Vérification du moteur de distribution (Jaune) , Vérification du moteur de distribution (Magenta) , Vérification du moteur de distribution (Cyan) ou Vérification du moteur de distribution (Noir) dans la liste déroulante et cliquez sur le bouton Démarrer . 2. Cliquez sur le bouton Jeu de son pour vérifier le son du moteur. 3. Répétez les étapes 1 et 2 pour procéder à la Vérification du moteur de distribution pour les autres cartouches de toner. REMARQUE : Vous pouvez procéder à la Vérification du moteur de distribution des cartouches CMJN dans l'ordre souhaité. REMARQUE : Ne vérifiez pas le fonctionnement du moteur de distribution à plusieurs reprises. Le bruit généré par l'imprimante correspond-il au bruit généré par le bouton Jeu de son ? | Contactez Dell. | Passez à l'action 4. |
| 4 1. Réinstallez le fusier. 2. Réalisez à nouveau l'action 3. Le bruit généré par l'imprimante correspond-il au bruit généré par le bouton Jeu de son ? | Contactez Dell. | Passez à l'action 5. |
| 5 1. Réinstallez l'unité PHD. 2. Réalisez à nouveau l'action 3. Le bruit généré par l'imprimante correspond-il au bruit généré par le bouton Jeu de son ? | Contactez Dell. | Passez à l'action 6. |
| 6 1. Réinstallez les cartouches de toner. 2. Réalisez à nouveau l'action 3. Le bruit généré par l'imprimante correspond-il au bruit généré par le bouton Jeu de son ? | Contactez Dell. | Contactez Dell. |

Problèmes de bourrage/Alignement

 **REMARQUE** : Certaines des procédures suivantes qui utilisent la Boîte à outils peuvent également être réalisées à l'aide du panneau de commande ou du Dell Printer Configuration Web Tool. Pour des informations concernant la manière d'utiliser le panneau de commande et le Dell Configuration Web Tool, consultez "[Présentation des menus](#)" et "[Dell Printer Configuration Web Tool](#)".

Les marges supérieure et latérales sont incorrectes.

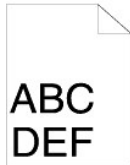

| Action | Oui | Non |
|--|------------------------|-----------------|
| 1 Assurez-vous que les marges sont définies correctement sur l'application utilisée. Le problème est-il résolu? | La tâche est terminée. | Contactez Dell. |

Le calage des couleurs n'est pas aligné.



| Action | Oui | Non |
|--|------------------------|-----------------------|
| 1 Exécutez l'ajustement de l'enregistrement des couleurs automatique. 1. Lancez la Boîte à outils et cliquez sur Ajustement de l'enregistrement sur l'onglet Entretien de l'imprimante . 2. Cliquez sur Correction automatique dans Ajustement enregistrement des couleurs . Le problème est-il résolu? | La tâche est terminée. | Passez à l'action 2. |
| 2 Disposez-vous d'une unité PHD de rechange ? | Passez à l'action 3a. | Passez à l'action 3b. |
| 3a Remplacez l'unité PHD si vous en avez une de rechange. 1. Remplacez l'unité PHD. Reportez-vous à " Remplacement de latête d'impression (PHD) " et " Installation de l'unité PHD ". 2. Sur la page Ajustement de l'enregistrement , cliquez sur le bouton Table d'enregistrement des couleurs . La Table de configuration d'enregistrement des couleurs est imprimée. Le problème est-il résolu? | La tâche est terminée. | Contactez Dell. |
| 3b Imprimez la Table de configuration d'enregistrement des couleurs et corrigez manuellement l'enregistrement des couleurs. 1. Sur la page Ajustement de l'enregistrement , cliquez sur le bouton Table d'enregistrement des couleurs . La Table de configuration d'enregistrement des couleurs est imprimée. 2. Identifiez les valeurs de décalage à partir de la table et saisissez-les dans Ajustement de l'enregistrement de la couleur 1 (latéral) et Ajustement de l'enregistrement de la couleur 2 (procédé) . Consultez " Réglage de l'enregistrement des couleurs " pour plus d'informations. 3. Cliquez sur le bouton Appliquer les nouveaux réglages . 4. Cliquez sur le bouton Table d'enregistrement des couleurs pour imprimer à nouveau la Table de configuration d'enregistrement des couleurs. Le problème est-il résolu? | La tâche est terminée. | Contactez Dell. |

Bourrage de mauvais chargement

| Action | Oui | Non |
|--|------------------------|--|
| 1 Assurez-vous que le bac 1 est correctement inséré. Le problème est-il résolu? | La tâche est terminée. | Passez à l'action correspondant au type de supports d'impression utilisé : <ul style="list-style-type: none"> 1 Epais - 2a 1 Fin - 2b 1 Couché - 2c 1 Enveloppe - 2d Si vous effectuez une impression recto verso manuelle, |

| | | | |
|----|--|------------------------|---|
| | | | <p>Allez à l'action 2e.</p> <p>Si vous utilisez du papier autre que ci-dessus ou si vous n'effectuez pas d'impression recto verso manuelle, passez à l'action 2f.</p> |
| 2a | <p>Utilisez du papier Epais de 216 gsm maximum.</p> <p>Le problème est-il résolu?</p> | La tâche est terminée. | Passez à l'action 3a. |
| 2b | <p>Utilisez du papier Fin de 216 gsm maximum.</p> <p>Le problème est-il résolu?</p> | La tâche est terminée. | Passez à l'action 3a. |
| 2c | <p>Chargez une feuille de papier Couché à la fois.</p> <p>Le problème est-il résolu?</p> | La tâche est terminée. | Passez à l'action 3b. |
| 2d | <p>Assurez-vous que l'enveloppe est correctement chargée dans le bac 1 ou dans le chargeur feuille à feuille selon les instructions contenues dans "Chargement des enveloppes" ou "Chargement des enveloppes".</p> <p>Le problème est-il résolu?</p> | La tâche est terminée. | Passez à l'action 3c. |
| 2e | <p>Assurez-vous que les supports d'impression ne sont pas recourbés.</p> <p>Le problème est-il résolu?</p> | La tâche est terminée. | Passez à l'action 3a. |
| 2f | <p>Les supports d'impression sont-ils humides ?</p> | Passez à l'action 3d. | Passez à l'action 3a. |
| 3a | <p>Ventilez les supports d'impression.</p> <p>Le problème est-il résolu?</p> | La tâche est terminée. | Passez à l'action 3b. |
| 3b | <p>Essayez le rouleau retard dans le bac 1 avec un chiffon humidifié avec de l'eau.</p> <p>Le problème est-il résolu?</p> | La tâche est terminée. | Passez à l'action 4b. |
| 3c | <p>Si l'enveloppe est déformée, rectifiez-la ou utilisez-en une autre.</p> <p>Le problème est-il résolu?</p> | La tâche est terminée. | Passez à l'action 3a. |
| 3d | <p>Retournez les supports d'impression.</p> <p>Le problème est-il résolu?</p> | La tâche est terminée. | Passez à l'action 4a. |
| 4a | <p>Utilisez des supports d'impression qui ne sont pas humides.</p> <p>Le problème est-il résolu?</p> | La tâche est terminée. | Passez à l'action 3a. |
| 4b | <p>Remplacez l'unité PHD si vous en avez une de rechange.</p> <p>Le problème est-il résolu?</p> | La tâche est terminée. | Contactez Dell. |

Bourrage au niveau du Capteur d'enregistrement

| Action | Oui | Non |
|---|------------------------|----------------------|
| 1 <p>Assurez-vous que l'unité PHD est correctement installée. Reportez-vous à "Remplacement de latête d'impression (PHD)" et à "Installation de l'unité PHD".</p> <p>Le problème est-il résolu?</p> | La tâche est terminée. | Passez à l'action 2. |
| 2 <p>Remplacez l'unité PHD si vous en avez une de rechange. Reportez-vous à "Remplacement de latête d'impression (PHD)" et "Installation de l'unité PHD".</p> <p>Le problème est-il résolu?</p> | La tâche est terminée. | Contactez Dell. |

Bourrage au niveau du Capteur de sortie

| Action | Oui | Non |
|---|------------------------|----------------------|
| 1 <p>Assurez-vous que le fuser est correctement installé. Pour de plus amples informations concernant la manière d'installer le fuser, reportez-vous au guide de remplacement du fuser, <i>Remplacement du Fuser</i>.</p> <p>Le problème est-il résolu?</p> | La tâche est terminée. | Passez à l'action 2. |
| 2 <p>Remplacez l'unité PHD si vous en avez une de rechange. Reportez-vous à "Remplacement de latête d'impression (PHD)" et "Installation de l'unité PHD".</p> <p>Le problème est-il résolu?</p> | La tâche est terminée. | Contactez Dell. |

Bourrage de chargement multiple

| Action | | Oui | Non |
|--------|--|------------------------|--|
| 1 | Assurez-vous que le bac 1 est correctement inséré. Le problème est-il résolu? | La tâche est terminée. | Si vous utilisez du papier Couché, passez à l'action 2a. Si vous utilisez un autre type de supports d'impression, passez à l'action 2b. |
| 2 | Chargez une feuille de papier Couché à la fois. Le problème est-il résolu? | La tâche est terminée. | Passez à l'action 4b. |
| 3 | Les supports d'impression sont-ils humides ? | Passez à l'action 4a. | Passez à l'action 4b. |
| 4a | Utilisez des supports d'impression qui ne sont pas humides. Le problème est-il résolu? | La tâche est terminée. | Passez à l'action 4b. |
| 4b | Ventilez les supports d'impression. Le problème est-il résolu? | La tâche est terminée. | Passez à l'action 5. |
| 5 | Essuyez le rouleau retard dans le bac 1 avec un chiffon humidifié avec de l'eau. Le problème est-il résolu? | La tâche est terminée. | Contactez Dell. |

Un bourrage de documents se produit dans le chargeur automatique de documents si la numérisation d'un document de plusieurs pages est annulée pendant qu'elle est en cours.

| Action | | Oui | Non |
|--------|---|------------------------|-----------------|
| 1 | Éliminez le bourrage. Reportez-vous à "Retrait du papier après bourrages à partir du chargeur automatique de documents" . Le problème est-il résolu? | La tâche est terminée. | Contactez Dell. |

Problème de copie

| Problème | Action |
|--|--|
| Impossible de copier un document chargé dans le chargeur automatique de documents. | Assurez-vous que le capot du chargeur automatique de documents est correctement fermé. |
| | Assurez-vous que le levier de dégagement est correctement positionné. |

Problèmes au niveau du télécopieur

| Problème | Action |
|---|--|
| L'imprimante ne fonctionne pas, rien ne s'affiche à l'écran et les touches ne fonctionnent pas. | Débranchez et rebranchez le cordon d'alimentation. |
| | Assurez-vous que le réceptacle électrique est alimenté. |
| Aucune tonalité n'est émise. | Vérifiez que la ligne téléphonique fonctionne correctement. Reportez-vous à "Connexion de la ligne de téléphone" . |
| | Vérifiez que la prise murale du téléphone fonctionne en branchant un autre téléphone dans la prise. |
| Les numéros stockés dans la mémoire ne sont pas composés correctement. | Assurez-vous que les numéros sont correctement stockés dans la mémoire. |
| | Imprimez la liste de l'annuaire. |
| Le document n'est pas entraîné dans l'imprimante. | Assurez-vous que le document n'est pas froissé et qu'il est correctement chargé. Vérifiez si le document dispose de la bonne taille, qu'il n'est ni trop épais, ni trop fin. |
| | Assurez-vous que le capot du chargeur automatique de documents est correctement fermé. |
| Les télécopies ne sont pas reçues automatiquement. | Le mode FAX doit être sélectionné. |
| | Assurez-vous que le tiroir à papier contient du papier. |
| | Vérifiez si l'écran n'affiche pas Disque plein . |
| | Assurez-vous que le document est chargé dans le chargeur automatique de documents ou sur la vitre |

| | |
|--|--|
| L'imprimante n'envoie pas de fax. | <p>du chargeur de documents.</p> <p>Envoi en cours doit s'afficher à l'écran.</p> <p>Vérifiez le télécopieur vers lequel vous envoyez la télécopie afin de vous assurer qu'il peut recevoir la télécopie.</p> |
| La télécopie entrante présente des blancs ou une faible qualité de réception. | <p>Il est possible que le télécopieur en charge de l'envoi de la télécopie soit défectueux.</p> <p>Une ligne téléphonique bruyante peut entraîner des erreurs au niveau de la ligne.</p> <p>Vérifiez l'imprimante en procédant à une copie.</p> <p>Il est possible que la cartouche de toner soit vide. Remplacez la cartouche de toner, en vous reportant à "Remplacement des cartouches de toner".</p> |
| Certains des mots de la télécopie entrante sont étirés. | Le télécopieur en charge de l'envoi de la télécopie présente un bourrage papier temporaire. |
| Les documents envoyés présentent des lignes. | Vérifiez si la vitre du scanner ne présente pas de traces et nettoyez-la. Reportez-vous à " Nettoyage du scanner ". |
| L'imprimante compose un numéro mais la connexion à l'autre fax échoue. | Il est possible que l'autre télécopieur soit hors tension, ne contienne pas de papier ou ne puisse pas répondre aux appels entrants. Contactez l'opérateur de l'autre télécopieur et demandez-lui de résoudre le problème. |
| Les documents ne sont pas stockés en mémoire. | Il est possible que la quantité de mémoire disponible ne permette pas de stocker le document. Si l'écran affiche un message <code>Disque plein</code> , supprimez les documents que vous n'avez plus besoin de la mémoire et ensuite, restaurez le document ou attendez la fin de la tâche (par ex., une transmission ou réception de télécopie). |
| Des zones blanches apparaissent en bas de chaque page ou sur des pages présentant une petite bande de texte dans la partie supérieure. | Il est possible que le papier sélectionné dans les paramètres utilisateur soit incorrect. Reportez-vous à " Instructions relatives aux supports d'impression ". |
| L'imprimante n'envoie ni ne reçoit de fax. | Assurez-vous que le préfixe du pays est défini correctement dans CONFIGURATION → Menu admin → Paramètres fax → Pays. |
| Une erreur se produit souvent pendant une transmission ou une réception de télécopie. | Réduisez la vitesse du modem CONFIGURATION → Menu admin → Paramètres fax → Vitesse du modem. |

Problèmes de numérisation

| Problème | Action |
|--|--|
| Le scanner ne fonctionne pas. | <p>Assurez-vous de placer le document, face à numériser orientée vers le bas sur la vitre du chargeur de documents ou face à numériser orientée vers le haut dans le chargeur automatique de documents.</p> <p>Il est possible que la quantité de mémoire disponible ne permette pas de traiter le document que vous souhaitez numériser. Appliquez la fonction de prénumérisation. Réduisez le taux de résolution de la numérisation.</p> <p>Vérifiez si le câble USB est correctement connecté.</p> <p>Assurez-vous que le câble USB n'est pas défectueux. Remplacez le câble par un câble en état de marche. Si nécessaire, remplacez le câble par un neuf.</p> <p>Vérifiez si le scanner est correctement configuré. Vérifiez l'application que vous souhaitez utiliser afin de vous assurer que le travail de numérisation est envoyé vers le bon port.</p> |
| La vitesse de numérisation est particulièrement limitée. | <p>Les graphiques sont numérisés plus lentement que le texte lorsque vous utilisez la fonction Num vers courriel ou Num vers réseau.</p> <p>La vitesse de communication diminue en mode de numérisation en raison de la grande quantité de mémoire nécessaire à l'analyse et à la reproduction de l'image numérisée.</p> <p>La numérisation d'images en haute résolution nécessite plus de temps que la numérisation en faible résolution.</p> |
| Le document n'est pas entraîné correctement ou plusieurs documents sont entraînés à la fois dans le chargeur automatique de documents (ADF). | <p>Vérifiez si le rouleau du chargeur automatique de documents est installé correctement.</p> <p>Assurez-vous que le type de papier du document répond aux spécifications de l'imprimante. Reportez-vous à "Types de papier pris en charge" pour de plus amples informations.</p> <p>Vérifiez si le document est correctement chargé dans le chargeur automatique de documents.</p> <p>Assurez-vous que les guides de document sont correctement réglés.</p> <p>Assurez-vous que le nombre de pages du document ne dépasse pas la capacité maximale du chargeur automatique de documents.</p> <p>Assurez-vous que le document n'est pas recourbé.</p> <p>Ventilez bien le document avant de le charger dans le chargeur automatique de documents.</p> |
| Des bandes verticales apparaissent sur l'impression lors d'une numérisation à l'aide du chargeur automatique de documents. | Nettoyez la vitre du chargeur automatique de documents. |
| Une macule apparaît au même endroit sur l'impression lors d'une numérisation à l'aide de la vitre de documents. | Nettoyez la vitre de documents. |
| Les images sont désalignées. | Assurez-vous que le document est chargé en ligne droite dans le chargeur automatique de documents ou sur la vitre de documents. |
| Des lignes diagonales apparaissent crnelées lors d'une numérisation à l'aide du chargeur automatique de documents. | Si le document utilise des supports épais, essayez de le numériser à partir de la vitre de documents. |

| | |
|--|--|
| <p>Un message s'affiche sur l'écran de votre ordinateur :</p> <ul style="list-style-type: none"> "Le périphérique ne peut être réglé sur le mode H/W souhaité." "Le port est utilisé par un autre programme." "Le port est désactivé." "Le scanner réceptionne ou imprime des données. Une fois le travail en cours terminé, réessayez." "Commande incorrecte" "La numérisation a échoué." | <p>Il est possible qu'un travail de copie ou d'impression soit en cours. Une fois le travail en cours terminé, réessayez.</p> <p>Le port sélectionné est actuellement utilisé. Redémarrez l'ordinateur et réessayez.</p> <p>Il est possible que le câble de l'imprimante ne soit pas connecté correctement ou que le scanner soit hors tension.</p> <p>Le pilote du scanner n'est pas installé ou le système d'exploitation n'est pas configuré correctement.</p> <p>Assurez-vous que le port est correctement connecté et que le scanner est sous tension. Redémarrez l'ordinateur.</p> <p>Vérifiez si le câble USB est correctement connecté.</p> |
| <p>L'imprimante ne transfère pas correctement les données numérisées vers une destination précise via la fonction Num vers courriel ou Num vers réseau.</p> | <p>Vérifiez si les paramètres suivants ont été définis correctement sur le Dell Printer Configuration Web Tool.</p> <p>Num vers réseau</p> <p>Vérifiez les paramètres suivants dans Carnet d'adresses → Adresse serveur :</p> <ul style="list-style-type: none"> Adresse serveur Chemin serveur Nom de partage Nom de connexion Mot passe connex <p>Env par courriel</p> <p>Vérifiez les paramètres suivants dans Carnet d'adresses → Ad électronique:</p> <ul style="list-style-type: none"> Adresse |
| <p>Numérisation à l'aide de WIA impossible sur un ordinateur Windows Server 2003.</p> | <p>Activez WIA sur l'ordinateur.</p> <p>Pour activer WIA :</p> <ol style="list-style-type: none"> 1. Cliquez sur Démarrer, pointez vers Outils d'administration, puis cliquez sur Services. 2. Cliquez avec le bouton droit de la souris sur Windows Image Acquisition (WIA), puis cliquez sur Démarrer. |
| <p>Numérisation à l'aide de TWAIN ou de WIA impossible sur un ordinateur Windows Server 2008.</p> | <p>Installez la fonction Expérience utilisateur sur l'ordinateur.</p> <p>Pour installer Expérience utilisateur :</p> <ol style="list-style-type: none"> 1. Cliquez sur Démarrer, pointez vers Outils d'administration, puis cliquez sur Gestionnaire de serveur. 2. Sous Résumé des fonctionnalités, cliquez sur Ajouter des fonctionnalités. 3. Activez la case à cocher Expérience utilisateur, cliquez sur Suivant, puis cliquez sur Installer. 4. Redémarrez l'ordinateur. |

Problème au niveau des options

Si une option ne fonctionne pas correctement après installation ou si elle cesse de fonctionner :

- | Mettez l'imprimante hors tension, patientez pendant 10 secondes et ensuite, mettez l'imprimante sous tension. Si le problème persiste, débranchez l'imprimante et vérifiez la connexion entre l'option et l'imprimante.
- | Imprimez la page des paramètres du système pour voir si l'option figure dans la liste Options installées. Si l'option ne figure pas dans la liste, réinstallez-la. Reportez-vous à ["Impression d'une page des paramètres du système"](#).
- | Assurez-vous que l'option est sélectionnée dans le pilote d'impression que vous utilisez.

Le tableau suivant répertorie les options de l'imprimante et l'intervention susceptible de résoudre le problème correspondant. Si l'intervention proposée ne résout pas le problème, contactez notre service clientèle.

| Problème | Action |
|---------------|---|
| Carte mémoire | Assurez-vous que la carte mémoire est correctement connectée au connecteur de la mémoire. |

Problèmes au niveau du Pilote du scanner/de l'utilitaire de l'imprimante

| Problème | Action |
|----------|---|
| | Assurez-vous que votre ordinateur et votre imprimante sont correctement connectés |

| | |
|--|--|
| Incapable de retrouver les données du carnet d'adresses à partir de l'imprimante sur l'Editeur du carnet d'adresses. | avec le câble USB. Assurez-vous que l'imprimante est sous tension. Assurez-vous que le pilote du scanner est installé sur votre ordinateur. (L'Editeur du carnet d'adresses retrouve les données du Carnet d'adresses via le pilote du scanner.) |
| Le pilote TWAIN ne parvient pas à se connecter à l'imprimante. | Assurez-vous que votre ordinateur et votre imprimante sont correctement connectés avec le câble USB. Vérifiez si l'imprimante est sous tension. Si l'imprimante est sous tension, redémarrez-la en désactivant l'interrupteur d'alimentation et en l'activant à nouveau. Si une application de numérisation est en cours, fermez l'application une fois, redémarrez-la et ensuite, essayez à nouveau de numériser. |
| Le pilote du scanner n'a pas été enregistré sur votre ordinateur et il est impossible d'y accéder à partir du Gestionnaire ScanButton. | Installez le pilote du scanner. Si le pilote est installé, désinstallez-le et réinstallez-le à nouveau. |
| Impossible de numériser votre document sur l'imprimante via le Gestionnaire de Bouton de numérisation. | Assurez-vous que votre ordinateur et votre imprimante sont correctement connectés avec le câble USB. Vérifiez si l'imprimante est sous tension. Si l'imprimante est sous tension, redémarrez-la en désactivant l'interrupteur d'alimentation et en l'activant à nouveau. Si une application de numérisation est en cours, fermez l'application une fois, redémarrez-la et ensuite, essayez à nouveau de numériser. |
| Impossible de créer un fichier image via la Gestionnaire ScanButton. | Assurez-vous qu'il y a suffisamment d'espace sur votre disque dur. Désinstallez le Gestionnaire ScanButton à partir du Panneau de configuration → Ajouter ou supprimer des programmes sur votre ordinateur et ensuite, réinstallez-le à nouveau. |
| Impossible d'initialiser le Gestionnaire ScanButton. | Désinstallez le Gestionnaire ScanButton à partir du Panneau de configuration → Ajouter ou supprimer des programmes sur votre ordinateur et ensuite, réinstallez-le à nouveau. |
| Impossible d'exécuter le Gestionnaire ScanButton. | Désinstallez le Gestionnaire ScanButton à partir du Panneau de configuration → Ajouter ou supprimer des programmes sur votre ordinateur et ensuite, réinstallez-le à nouveau. |
| Une erreur inattendue s'est produite sur le Gestionnaire ScanButton . | Désinstallez le Gestionnaire ScanButton à partir du Panneau de configuration → Ajouter ou supprimer des programmes sur votre ordinateur et ensuite, réinstallez-le à nouveau. |

Autres problèmes

| Problème | Action |
|---|--|
| De la condensation s'est formée à l'intérieur de l'imprimante. | Ceci survient généralement en hiver, lorsque la pièce est chauffée, à l'issue de quelques heures. Cela survient également lorsque l'imprimante fonctionne dans un local où l'humidité relative atteint 85 % ou plus. Réglez l'humidité ou mettez l'imprimante dans une pièce appropriée. |
| "Erreur capteur CTD Erreur 009-340 Code: xx Redémarrez impr", "Vérifiez unité CTD 092-910 Nettoyez capteur CTD", ou "Vérifiez unité CTD 092-310" s'affiche. | Nettoyez le capteur CTD. Reportez-vous à "Nettoyage du capteur CTD à l'intérieur de l'imprimante" . |
| "Une erreur d'authentification s'est produite. Le compte n'est pas enregistré. Veuillez contacter l'administrateur système. 016-757" s'affiche sur le Centre du Moniteur d'état. | Demandez à votre administrateur du système. |
| "Fonction non disponible. Cette fonction ne peut être utilisée. Veuillez contacter l'administrateur système. 016-758" s'affiche sur le Centre du Moniteur d'état. | Demandez à votre administrateur du système. |
| "Limite de page imprimable atteinte. Limite de page imprimable atteinte, impossible d'imprimer. Veuillez contacter l'administrateur système. 016-759" s'affiche sur le Centre du Moniteur d'état. | Demandez à votre administrateur du système. |
| "Erreur d'imprimante multifonctions. Vérifiez l'unité PHD et la Cartouche de toner. Contactez l'assistance clientèle si cette erreur persiste. 093-919" s'affiche sur le Centre du Moniteur d'état. | Remplacez la cartouche de toner de la couleur affichée sur le panneau de commande. Remplacez l'unité PHD. Contactez l'assistance clientèle |
| "Erreur d'imprimante multifonctions. Vérifiez l'unité PHD et la Cartouche de toner. Contactez l'assistance clientèle si cette erreur persiste. 093-920" s'affiche sur le Centre du Moniteur d'état. | Remplacez la cartouche de toner de la couleur affichée sur le panneau de commande. Remplacez l'unité PHD. Contactez l'assistance clientèle |
| "Erreur d'imprimante multifonctions. Vérifiez l'unité PHD et la Cartouche de toner. Contactez l'assistance clientèle si cette erreur persiste. 093-921" s'affiche sur le Centre du Moniteur d'état. | Remplacez la cartouche de toner de la couleur affichée sur le panneau de commande. Remplacez l'unité PHD. Contactez l'assistance clientèle |
| "Erreur d'imprimante multifonctions. Vérifiez l'unité PHD et la Cartouche de toner. Contactez l'assistance clientèle si cette erreur persiste. 093-922" s'affiche sur le Centre du Moniteur d'état. | Remplacez la cartouche de toner de la couleur affichée sur le panneau de commande. Remplacez l'unité PHD. Contactez l'assistance clientèle |

Contactez la maintenance

Lorsque vous contactez le support technique, soyez prêt à décrire le problème rencontré ou le message d'erreur affiché.

Vous devez également communiquer le modèle et le numéro de série de l'imprimante. Reportez-vous à l'étiquette située à l'intérieur du capot latéral de votre imprimante.

[Retour à la table des matières](#)

[Retour à la table des matières](#)

Installation des pilotes d'impression

- [Configuration d'imprimante personnelle](#)
 - [Configuration d'imprimante réseau](#)
 - [Instructions de diagnostic de pannes](#)
-

Configuration d'imprimante personnelle

1. Insérez le CD *Pilotes et utilitaires* dans votre ordinateur pour lancer le **Navigateur de configuration facile**.

 **REMARQUE** : Si le CD ne démarre pas automatiquement, cliquez sur **démarrer** → **Exécuter**, ensuite, tapez `D:\setup_assist.exe` (où D correspond à la lettre du lecteur dans lequel votre CD est inséré), ensuite, cliquez sur **OK**.

2. Cliquez sur **Installation personnalisée** pour lancer le logiciel d'installation.
3. Sélectionnez **Installation personnelle (USB ou parallèle)** et cliquez sur **Suivant**.
4. Cliquez sur **Installer**.
5. Suivez les instructions qui s'affichent dans la boîte de dialogue **Assistant Matériel détecté** pour installer le pilote d'impression sur votre ordinateur.
6. Lorsque l'écran **Fin de l'Assistant Ajout de nouveau matériel détecté** s'affiche, cliquez sur **Terminer**.
7. Sélectionnez soit **Installation typique (recommandée)** soit **Installation personnalisée** depuis l'assistant d'installation et cliquez ensuite sur **Installer**. Si vous sélectionnez l'option **Installation personnalisée**, vous pouvez indiquer le logiciel que vous souhaitez installer.
8. Cliquez sur **Terminer** pour sortir de l'assistant lorsque l'écran **Félicitations!** s'affiche. Si nécessaire, cliquez sur **Imprimer une page de test** pour imprimer une page de test ou **Réglage initial FAX** pour configurer le fax sur votre imprimante.

Impression USB





Une imprimante locale est une imprimante reliée à votre ordinateur ou à un serveur d'impression à l'aide d'un câble USB. Si votre imprimante est connectée à un réseau et non à votre ordinateur, reportez-vous à la section "[Configuration d'imprimante réseau](#)".

Configuration d'imprimante réseau

Impression et vérification de la page des paramètres du système

Avant d'installer le pilote d'impression sur votre ordinateur, imprimez la page des paramètres du système pour vérifier l'adresse IP de l'imprimante.

A partir du panneau de commande de l'imprimante

1. Appuyez sur  jusqu'à ce que `>CONFIGURATION` s'affiche, appuyez ensuite sur .
2. Appuyez sur  jusqu'à ce que `>Rapports` s'affiche, puis appuyez sur .
3. `Param système` s'affiche. Appuyez sur .

La page des paramètres du système s'imprime.

4. Vérifiez sous le titre **TCP/IP** sur la page des paramètres du système.

Si l'adresse IP est `0.0.0.0`, patientez quelques minutes, le temps que l'adresse IP soit automatiquement corrigée, et imprimez de nouveau la page des paramètres du système.

A partir de l'ordinateur

1. Cliquez sur **démarrer**→ **Tous les programmes**→ **Imprimantes Dell**→ **Logiciel imprimante laser couleur supplémentaire**→ **Utilitaire de lancement rapide**.

La boîte de dialogue **Utilitaire de lancement rapide** s'ouvre.

2. Cliquez sur le bouton **Boîte à outils**.

La boîte de dialogue **Boîte à outils** s'ouvre.

3. Sélectionnez l'imprimante dans **Nom de l'imprimante**.

La **Boîte à outils** s'ouvre.

4. Cliquez sur l'onglet **Rapport des réglages de l'imprimante**.

5. Sélectionnez **Rapports** dans la liste sur le côté gauche de la page.

La page **Rapports** s'affiche.

6. Cliquez sur le bouton **Param système**.

La page des paramètres du système s'imprime.

7. Vérifiez sous le titre **TCP/IP** sur la page des paramètres du système.

Si l'adresse IP est 0.0.0.0, patientez quelques minutes, le temps que l'adresse IP soit automatiquement corrigée, et imprimez de nouveau la page des paramètres du système.

Désactivez le coupe-feu Microsoft® Windows® XP, Windows Vista® ou Windows Server® 2008 avant l'installation du logiciel de l'imprimante

 **REMARQUE** : Cette étape peut ne pas être nécessaire si Windows XP Service Pack 2 est installé.

Si votre imprimante est directement reliée à un réseau et que le coupe-feu Windows XP, Windows Vista ou Windows Server 2008 est activé, il n'est pas possible d'afficher l'imprimante ou les imprimantes mises en réseau lors de l'exécution du logiciel d'installation de l'imprimante Dell™. Pour éviter une telle situation, désactivez le coupe-feu avant d'installer le logiciel de l'imprimante Dell. Procédez comme suit pour désactiver ou activer le coupe-feu.

 **NOTE** : Il vous est recommandé de réactiver le coupe-feu Windows XP, Windows Vista ou Windows Server 2008 une fois le logiciel de l'imprimante installé. L'activation du coupe-feu après l'installation du logiciel de l'imprimante ne restreint pas l'utilisation de votre imprimante.

1. Cliquez sur le bouton **démarrer** et cliquez ensuite sur **Aide et support**.
2. Dans la case **Rechercher**, saisissez **firewall** ensuite, appuyez sur **Entrée**.

Dans la liste, cliquez sur **Activer ou désactiver le pare-feu Windows**, ensuite, suivez les instructions à l'écran.

Configuration d'imprimante locale

1. Insérez le CD *Pilotes et utilitaires* dans votre ordinateur pour lancer le **Navigateur de configuration facile**.

 **REMARQUE** : Si le CD ne démarre pas automatiquement, cliquez sur **démarrer**→ **Exécuter**, ensuite, tapez `D:\setup_assist.exe` (où D correspond à la lettre du lecteur dans lequel votre CD est inséré), ensuite, cliquez sur **OK**.

2. Appuyez sur **Installation personnalisée** pour lancer le logiciel d'installation.
3. Sélectionnez **Installation en réseau**, et cliquez sur **Suivant**.
4. Sélectionnez **Installation locale**, et cliquez sur **Suivant**.

5. Sélectionnez dans la liste l'imprimante que vous souhaitez installer et cliquez sur **Suivant**. Si l'imprimante cible ne se trouve pas dans la liste, cliquez sur **Rafraîchir** pour actualiser la liste ou cliquez sur **Ajouter une imprimante** pour ajouter manuellement une imprimante à la liste. A ce stade, vous pouvez définir l'adresse IP et le nom du port.

Si vous avez installé cette imprimante sur l'ordinateur serveur, cochez la case **J'installe cette imprimante sur le serveur**.

 **REMARQUE** : Lors de l'utilisation d'AutoIP, 0.0.0.0 s'affiche sur l'installeur. Avant de poursuivre, vous devez saisir une adresse IP valable.

6. Spécifiez les réglages de l'imprimante puis cliquez sur **Suivant**.
 - a. Saisissez le nom de votre imprimante.
 - b. Si vous souhaitez que d'autres utilisateurs du réseau puissent accéder à cette imprimante, cochez la case **Partager cette imprimante avec d'autres ordinateurs sur le réseau** et saisissez ensuite un nom de partage facilement identifiable pour les utilisateurs.
 - c. Si vous souhaitez définir une imprimante comme imprimante par défaut, cochez la case **Définir comme imprimante par défaut**.
 - d. Si vous souhaitez restreindre l'impression en couleur, sélectionnez l'option **Dell ColorTrack** adaptée. Saisissez le mot de passe quand **Couleur - Mot de passe activé** est sélectionné pour **Dell ColorTrack**.
 - e. Si vous souhaitez installer le pilote fax, cochez la case **Pilote FAX**.
7. Sélectionnez le logiciel et la documentation que vous souhaitez installer puis cliquez sur **Suivant**. Vous pouvez choisir les dossiers où seront installés la documentation et le logiciel Dell. Pour changer de dossier, cliquez sur **Parcourir**.
8. Cliquez sur **Terminer** pour sortir de l'assistant lorsque l'écran **Félicitations!** s'affiche. Si nécessaire, cliquez sur **Imprimer une page de test** pour imprimer une page de test ou **Réglage initial FAX** pour configurer le fax sur votre imprimante.
9. Si vous passez à **Réglage initial FAX**:
 - a. Sur la page **Paramètres fax**, spécifiez **Pays**, **Date**, **Heure**, **Type de ligne** et **Tonalité/Impulsion**, ensuite, cliquez sur **Suivant**.
 - b. Sur la page **Paramètres uniques de l'imprimante**, spécifiez **Mode réception**, **Motif DRPD**, **Nom d'en-tête de fax** et **Numéro de fax**, ensuite, cliquez sur **Suivant**.
 - c. Sur la page **Confirmez les réglages**, confirmez les réglages actuels, ensuite, cliquez sur **Envoyez**.
 - d. Sur la page **Le paramètre FAX est terminé**, cliquez sur **Terminer**.

Activez la découverte de réseau et le partage de fichier pour tous les réseaux publics

Vous pouvez passer à "Désactiver le contrôle du compte d'utilisateur" pour cette procédure.

 **REMARQUE** : Cette étape est nécessaire lorsque vous utilisez Windows Vista ou Windows Server 2008 pour l'ordinateur serveur.

1. Cliquez sur **Démarrer** → **Réseau**.
2. Cliquez sur **La découverte de réseau et le partage de fichiers. Les ordinateurs et les périphériques du réseau ne sont pas visibles. Cliquez pour effectuer la modification**.
3. Cliquez sur **Activer la découverte de réseau et le partage des fichiers**.
4. Cliquez sur **Oui, activer le réseau découverte et le partage de fichier pour tous les réseaux publics**.

Configuration d'imprimante distante

Avant l'installation

Avant de démarrer une installation distante, effectuez les procédures suivantes.

Permettre au spouleur d'impression d'Accepter les connexions client

 **REMARQUE** : Cette étape est requise sous les systèmes d'exploitation Windows XP 64-bit Edition, Windows Server 2003, Windows Server 2003 Enterprise x64 Edition, Windows Vista, Windows Vista 64-bit Edition, Windows Server 2008 et Windows Server 2008 Enterprise x64 Edition.

1. Cliquez sur **démarrer** → **Exécuter**.
Pour Windows Server 2003/Windows Server 2008 : Cliquez sur **Démarrer** → **Exécuter**.
Pour Windows Vista : Cliquez sur **Démarrer** → **Tous les programmes** → **Accessoires** → **Exécuter**.
2. Saisissez `gpedit.msc`, ensuite, cliquez sur **OK**.
3. Cliquez sur **Configuration ordinateur** → **Modèles d'administration** → **Imprimantes**.
4. Cliquez avec le bouton droit de la souris sur **Autriser le spouleur d'impression à accepter les connexions des clients** et sélectionnez **Propriétés**.

5. Sous l'onglet **Paramètre**, sélectionnez **Activé**, ensuite, cliquez sur **OK**.
6. Redémarrez l'ordinateur.

Partagez le Fichier coupe-feu et l'imprimante

 **REMARQUE** : Cette étape est requise sous les systèmes d'exploitation Windows XP, Windows XP 64-bit Edition, Windows Vista, Windows Vista 64-bit Edition, Windows Server 2008 et Windows Server 2008 Enterprise x64 Edition.

Pour Windows XP :

1. Cliquez sur **démarrer**→ **Panneau de configuration**.
2. Sélectionnez **Centre de sécurité**.
3. Cliquez sur **Pare-feu Windows**.
4. Sous l'onglet **Exceptions**, cochez la case **Partage de fichiers et d'imprimantes**, ensuite, cliquez sur **OK**.

Pour Windows Vista :

1. Cliquez sur **Démarrer**→ **Panneau de configuration**.
2. Sélectionnez **Sécurité**.
3. Cliquez sur **Pare-feu Windows**.
4. Cliquez sur **Modifier les paramètres**.
5. Cliquez sur **Continuer**.
6. Sous l'onglet **Exceptions**, cochez la case **Partage de fichiers et d'imprimantes**, ensuite, cliquez sur **OK**.

Pour Windows Server 2008 :

1. Cliquez sur **Démarrer**→ **Panneau de configuration**.
2. Double-cliquez sur **Pare-feu Windows**.
3. Cliquez sur **Modifier les paramètres**.
4. Sous l'onglet **Exceptions**, cochez la case **Partage de fichiers et d'imprimantes**, ensuite, cliquez sur **OK**.

Démarrez le Registre distant

 **REMARQUE** : Cette étape est requise sous les systèmes d'exploitation Windows Vista et Windows Server 2008.

Pour Windows Vista :

1. Cliquez sur **Démarrer**→ **Panneau de configuration**.
2. Sélectionnez **Systeme et maintenance**.
3. Cliquez sur **Outils d'administration**.
4. Double-cliquez sur **Services**.
5. Cliquez sur **Continuer**.
6. Cliquez avec le bouton droit de la souris sur **Registre à distance** et sélectionnez **Démarrer**.
7. Cliquez avec le bouton droit de la souris sur **Registre à distance** et sélectionnez **Propriétés**.
8. Modifiez le **Type de démarrage** : sur **Automatique**, ensuite, cliquez sur **OK**.

Pour Windows Server 2008 :

1. Cliquez sur **Démarrer**→ Outils d'administration.
2. Cliquez sur **Services**.
3. Cliquez avec le bouton droit de la souris sur **Remote Registry** et sélectionnez **Démarrer**.
4. Cliquez avec le bouton droit de la souris sur **Remote Registry** et sélectionnez **Propriétés**.
5. Modifiez le **Type de démarrage** : sur **Automatique**, ensuite, cliquez sur **OK**.

Désactivez le contrôle du compte d'utilisateur

 **REMARQUE** : Cette étape est requise sous les systèmes d'exploitation Windows Vista et Windows Server 2008.

Pour Windows Vista :

1. Cliquez sur **Démarrer**→ Panneau de configuration.
2. Sélectionnez **Comptes d'utilisateurs et protection des utilisateurs**.
3. Cliquez sur **Comptes d'utilisateurs**.
4. Cliquez sur **Activer ou désactiver le contrôle des comptes d'utilisateurs**.
5. Cliquez sur **Continuer**.
6. Désactivez la case à cocher **Utiliser le contrôle des comptes d'utilisateurs pour vous aider à protéger votre ordinateur**.
7. Redémarrez l'ordinateur.

Pour Windows Server 2008 :

1. Cliquez sur **Démarrer**→ Panneau de configuration.
2. Double-cliquez sur **Comptes d'utilisateurs**.
3. Cliquez sur **Activer ou désactiver le contrôle des comptes d'utilisateurs**.
4. Désactivez la case à cocher **Utiliser le contrôle des comptes d'utilisateurs pour vous aider à protéger votre ordinateur**.
5. Cliquez sur **OK**.
6. Redémarrez l'ordinateur.

Activez la découverte de réseau et le partage de fichier pour tous les réseaux publics

Vous pouvez passer à "Désactiver le contrôle du compte d'utilisateur" pour cette procédure.

 **REMARQUE** : Cette étape est nécessaire lorsque vous utilisez Windows Vista ou Windows Server 2008 pour l'ordinateur serveur.



1. Cliquez sur **Démarrer**→ **Réseau**.
2. Cliquez sur **La découverte de réseau et le partage de fichiers. Les ordinateurs et les périphériques du réseau ne sont pas visibles. Cliquez pour effectuer la modification**.
3. Cliquez sur **Activer la découverte de réseau et le partage des fichiers**.
4. Cliquez sur **Oui, activez le réseau découverte et le partage de fichier pour tous les réseaux publics**.

Désactivez Partage de simple fichier

 **REMARQUE** : Cette étape est requise sous les systèmes d'exploitation Windows XP et Windows XP 64-bit Edition.

1. Cliquez sur **démarrer** → Panneau de configuration.
2. Sélectionnez **Apparence et thèmes**.
3. Sélectionnez **Options des dossiers**.
4. Sous l'onglet **Affichage**, décochez la case **Utiliser le partage de fichiers simple (recommandé)**, ensuite, cliquez sur **OK**.
5. Cliquez sur **démarrer** → Panneau de configuration.
6. Sélectionnez **Performances et maintenance**.
7. Sélectionnez **Outils administratifs**.
8. Cliquez sur **Stratégie de sécurité locale**.
9. Cliquez sur **Stratégies locales** → **Options de sécurité**.
10. Cliquez avec le bouton droit de la souris sur **Accès réseau : modèle de partage et de sécurité pour les comptes locaux** et sélectionnez **Propriétés**.
11. Assurez-vous que l'option **Classique - les utilisateurs locaux s'authentifient eux-mêmes** est sélectionnée.

Installation du pilote d'impression

1. Insérez le CD *Pilotes et utilitaires* dans votre ordinateur pour lancer le **Navigateur de configuration facile**.
 **REMARQUE** : Si le CD ne démarre pas automatiquement, cliquez sur **démarrer** → **Exécuter**, ensuite, tapez `D:\setup_assist.exe` (où D correspond à la lettre du lecteur dans lequel votre CD est inséré), ensuite, cliquez sur **OK**.
2. Appuyez sur **Installation personnalisée** pour lancer le logiciel d'installation.
3. Sélectionnez **Installation en réseau**, et cliquez sur **Suivant**.
4. Sélectionnez **Installation à distance**, et cliquez sur **Suivant**.
 **REMARQUE** : L'installation sous Windows XP Home Edition, Vista Home Basic, Vista Home Premium ou Windows Server 2008 n'est pas prise en charge.
5. Entrez le nom de l'ordinateur, l'ID utilisateur et le mot de passe. Cliquez ensuite sur **Ajouter**.
6. Cliquez sur **Suivant**.
7. Sélectionnez dans la liste l'imprimante que vous souhaitez installer et cliquez sur **Suivant**. Si l'imprimante cible ne se trouve pas dans la liste, cliquez sur **Rafraîchir** pour actualiser la liste ou cliquez sur **Ajouter une imprimante** pour ajouter manuellement une imprimante à la liste. A ce stade, vous pouvez définir l'adresse IP et le nom du port.
 **REMARQUE** : Lors de l'utilisation d'autoIP, 0.0.0.0 s'affiche sur l'installateur. Avant de poursuivre, vous devez saisir une adresse IP valable.
8. Spécifiez les réglages de l'imprimante puis cliquez sur **Suivant**.
 - a. Saisissez le nom de votre imprimante.
 - b. Si vous souhaitez que d'autres utilisateurs du réseau puissent accéder à cette imprimante, cochez la case **Partager cette imprimante avec d'autres ordinateurs sur le réseau** et saisissez ensuite un nom de partage facilement identifiable pour les utilisateurs.
 - c. Si vous souhaitez définir une imprimante comme imprimante par défaut, cochez la case **Définir comme imprimante par défaut**.
 - d. Si vous souhaitez restreindre l'impression en couleur, sélectionnez l'option **Dell ColorTrack** adaptée. Saisissez le mot de passe quand **Couleur - Mot de passe activé** est sélectionné pour **Dell ColorTrack**.
 - e. Si vous souhaitez installer le pilote fax, cochez la case **Pilote FAX**.
9. Sélectionnez le logiciel et la documentation que vous souhaitez installer puis cliquez sur **Suivant**. Vous pouvez choisir les dossiers où seront installés la documentation et le logiciel Dell. Pour changer de dossier, cliquez sur **Entrée**.
10. Cliquez sur **Terminer** pour sortir de l'assistant lorsque l'écran **Félicitations!** s'affiche.

Utilisez **Dell Printer Configuration Web Tool** pour contrôler l'état de votre imprimante réseau sans quitter votre bureau. Vous pouvez afficher et/ou modifier les paramètres de configuration de l'imprimante et vérifier le niveau de toner. Lorsque des consommables de remplacement doivent être commandés, il vous suffit de cliquer sur le lien Fournitures Dell de votre navigateur Web.

 **REMARQUE** : Le Dell Printer Configuration Web Tool n'est pas disponible lorsque l'imprimante est reliée localement au serveur d'impression.

Pour lancer le **Dell Printer Configuration Web Tool**, saisissez l'adresse IP de l'imprimante dans le navigateur Web et la configuration de l'imprimante s'affiche à l'écran.

Vous pouvez configurer le **Dell Printer Configuration Web Tool** de manière à ce qu'il vous envoie un courrier électronique lorsque l'imprimante nécessite une intervention ou que des fournitures doivent être commandées.

Pour établir des alertes par courriel :

1. Lancez le **Dell Printer Configuration Web Tool**.
2. Cliquez sur le lien **Alerte courriel**.
3. Sous **Réglages du serveur de courriels**, définissez les options **Passerelle SMTP primaire** et **Adresse de réponse** et saisissez votre adresse électronique ou l'adresse électronique de l'opérateur clé dans la zone de liste correspondante.
4. Cliquez sur **Appliquer les nouveaux réglages**.

 **REMARQUE** : Le serveur SMTP affiche **Connexion en attente jusqu'à l'envoi d'une alerte par l'imprimante** jusqu'à ce qu'une erreur survienne.

Instructions de diagnostic de pannes

Utilisez le mode client pour localiser l'unité de l'imprimante à l'origine du problème.

Vérification des fonctions de l'imprimante

1. Cliquez sur **démarrer** → Tous les programmes → Imprimantes Dell → **Logiciel imprimante laser couleur supplémentaire** → Utilitaire de lancement rapide.

La boîte de dialogue **Utilitaire de lancement rapide** s'ouvre.

2. Cliquez sur le bouton **Boîte à outils**.

La boîte de dialogue **Boîte à outils** s'ouvre.

3. Sélectionnez l'imprimante dans **Nom de l'imprimante**.

4. La **Boîte à outils** s'ouvre.

5. Cliquez sur l'onglet **Diagnostic**.

6. Sélectionnez **Vérification de la machine** dans la liste à gauche de la page.

La page **Vérification de la machine** s'affiche.







7. Cliquez sur le bouton **Démarrer** après avoir sélectionné l'élément souhaité.

La page sélectionnée s'imprime.

Réinitialisation des valeurs par défaut

Une fois cette procédure réalisée et l'imprimante redémarrée, les valeurs par défaut des paramètres du menu sont rétablies à l'exception des paramètres réseau.

A partir du panneau de commande de l'imprimante

1. Appuyez sur  jusqu'à ce que **>CONFIGURATION** s'affiche, appuyez ensuite sur .
2. Appuyez sur  jusqu'à ce que **>Menu admin** s'affiche, puis appuyez sur .
3. Appuyez sur  jusqu'à ce que **>Entretien** s'affiche, puis appuyez sur .

4. Appuyez sur **▼** jusqu'à ce que >Initialiser NVM s'affiche, puis appuyez sur **✓**.
5. Appuyez sur **▼** jusqu'à ce que >Section système s'affiche, puis appuyez sur **✓**.
6. Le message Êtes-vous sûr ? s'affiche sur le panneau de commande, ensuite, appuyez sur **◀** ou **▶** pour sélectionner oui. Appuyez sur **✓**.
L'imprimante redémarre automatiquement pour permettre la mise en application des réglages.

A partir de l'ordinateur

1. Cliquez sur **démarrer** → Tous les programmes → Imprimantes Dell → **Logiciel imprimante laser couleur supplémentaire** → Utilitaire de lancement rapide.
La boîte de dialogue **Utilitaire de lancement rapide** s'ouvre.
2. Cliquez sur le bouton **Boîte à outils**.
La boîte de dialogue **Boîte à outils** s'ouvre.
3. Sélectionnez l'imprimante dans **Nom de l'imprimante**.
La **Boîte à outils** s'ouvre.
4. Cliquez sur l'onglet **Entretien de l'imprimante**.
5. Sélectionnez **Réniti défaut** dans la liste à gauche de la page.
La page **Réniti défaut** s'affiche.
6. Cliquez sur le bouton **Section système**.
L'imprimante redémarre automatiquement pour permettre la mise en application des réglages.

[Retour à la table des matières](#)

[Retour à la table des matières](#)

Configuration de l'impression partagée

- [Point and Print \(Pointer et Imprimer\)](#)
- [Homologue](#)

Vous pouvez partager votre imprimante sur le réseau à l'aide du CD *Pilotes et utilitaires* fourni avec l'imprimante ou à l'aide de la méthode Pointer et imprimer ou homologue de Microsoft®. Cependant, si vous utilisez une des méthodes de Microsoft, les fonctions telles que Moniteur d'état et d'autres utilitaires d'imprimante ne seront pas disponibles.

Pour partager une imprimante locale sur un réseau, vous devez partager l'imprimante et l'installer sur les clients du réseau :

Pour Windows® XP, Windows Server® 2003 et Windows 2000

1. Cliquez sur **démarrer** → **Imprimantes et télécopieurs (Imprimantes** pour Windows 2000).
2. Cliquez avec le bouton droit de la souris sur l'icône de l'imprimante et sélectionnez **Propriétés**.
3. A partir de l'onglet **Partage**, cochez la case **Partager cette imprimante (Partagée en tant que** pour Windows 2000) , ensuite, saisissez un nom dans la zone de texte **Nom de partage (Partagée en tant que** pour Windows 2000) .
4. Cliquez sur **Pilotes supplémentaires** et sélectionnez les systèmes d'exploitation de tous les clients réseau qui vont utiliser cette imprimante.
5. Cliquez sur **OK**.

Si des fichiers manquent, vous serez invité à insérer le CD-ROM du système d'exploitation serveur.

Pour Windows Vista®

1. Cliquez sur **démarrer** → **Panneau de configuration** → **Matériel et audio** → **Imprimantes**.
2. Cliquez avec le bouton droit de la souris sur l'icône de l'imprimante et sélectionnez **Partager**.
3. Cliquez sur le bouton **Modifier les options de partage**.
4. La boîte de dialogue affichant "Windows a besoin de votre autorisation pour continuer" apparaît.
5. Cliquez sur le bouton **Continuer**.
6. Cochez la case **Partager cette imprimante**, ensuite, saisissez un nom dans la zone de texte **Nom du partage**.
7. Cliquez sur **Pilotes supplémentaires** et sélectionnez les systèmes d'exploitation de tous les clients réseau qui vont utiliser cette imprimante.
8. Cliquez sur **OK**.

Pour Windows Server 2008

1. Cliquez sur **Démarrer** → **Panneau de configuration** → **Imprimantes**.
2. Cliquez avec le bouton droit de la souris sur l'icône de l'imprimante et sélectionnez **Partager**.
3. Cochez la case **Partager cette imprimante**, ensuite, saisissez un nom dans la zone de texte **Nom du partage**.
4. Cliquez sur **Pilotes supplémentaires** et sélectionnez les systèmes d'exploitation de tous les clients réseau qui vont utiliser cette imprimante.
5. Cliquez sur **OK**.

Pour vérifier que le partage de l'imprimante s'est déroulé correctement :

1. Assurez-vous que l'objet imprimante du dossier **Imprimantes** ou **Imprimantes et télécopieurs** est partagé. un icône de partage apparaît sous l'icône de l'imprimante.
1. Parcourez **Réseau** ou **Favoris réseau**. Localisez le nom d'hôte du serveur et le nom de partage que vous avez attribué à l'imprimante.

Une fois l'imprimante partagée, vous pouvez l'installer sur les clients réseau à l'aide de la méthode Pointer et imprimer ou homologue.

Point and Print (Pointer et Imprimer)

Cette méthode permet généralement d'optimiser les ressources système. Le serveur gère les modifications des pilotes et le traitement des travaux d'impression. Ce procédé permet aux clients du réseau de retourner plus rapidement à leurs programmes.

Si vous optez pour la méthode Point and Print, un sous-ensemble d'informations relatives au pilote est copié du serveur vers l'ordinateur client. Il s'agit des informations nécessaires à l'envoi d'un travail d'impression à l'imprimante.

Pour Windows XP, Windows Server 2003 et Windows 2000

1. Cliquez sur **démarrer**→**Favoris réseau**.

Pour Windows 2000 : double-cliquez sur **Favoris réseau**.

Pour Windows Server 2003 : cliquez sur **Démarrer**→**Tous les programmes**→**Accessoires**→**Explorateur Windows**→**Favoris réseau**.

2. Localisez le nom d'hôte de l'ordinateur du serveur et double-cliquez sur le nom d'hôte.

3. Cliquez avec le bouton droit de la souris sur le nom de l'imprimante partagée, ensuite, cliquez sur **Connecter**.

Attendez que les informations relatives au pilote soient copiées de l'ordinateur du serveur vers l'ordinateur client et qu'un nouvel objet imprimante soit ajouté au dossier **Imprimantes et télécopieurs (Imprimantes** pour Windows 2000). Le temps de copie varie en fonction du trafic sur le réseau et d'autres facteurs.

Fermez **Favoris réseau**.

4. Imprimez une page de test pour vérifier l'installation.

5. Cliquez sur **démarrer**→**Imprimantes et télécopieurs (Imprimantes** pour Windows 2000).

6. Sélectionnez l'imprimante que vous venez de créer.

7. Cliquez sur **Fichier**→**Propriétés**.

8. A partir de l'onglet **Général**, cliquez sur **Imprimer une page de test**.

L'installation est terminée dès que la page de test est imprimée correctement.

Pour Windows Vista et Windows Server 2008 :

1. Cliquez sur **Démarrer**→**Réseau**.

2. Localisez le nom d'hôte de l'ordinateur du serveur et double-cliquez sur le nom d'hôte.

3. Cliquez avec le bouton droit de la souris sur le nom de l'imprimante partagée, ensuite, cliquez sur **Connecter**.

4. Cliquez sur **Installer le pilote**.

5. Cliquez sur **Continuer** dans la boîte de dialogue **Contrôle de compte d'utilisateur** (vous pouvez ignorer cette étape sous Windows Server 2008).

6. Attendez que les informations relatives au pilote soient copiées de l'ordinateur du serveur vers l'ordinateur client et qu'un nouvel objet imprimante soit ajouté au dossier **Imprimantes**. Le temps nécessaire à cette opération dépend du trafic sur le réseau et d'autres facteurs.

7. Imprimez une page de test pour vérifier l'installation.

8. Cliquez sur **Démarrer**→**Panneau de configuration**→**Matériel et audio**→**Imprimantes (Démarrer**→**Panneau de configuration**→**Imprimantes** sous Windows Server 2008).

9. Cliquez avec le bouton droit de la souris sur l'imprimante que vous venez de créer et sélectionnez **Propriétés**.

10. A partir de l'onglet **Général**, cliquez sur **Imprimer une page de test**.

L'installation est terminée dès que la page de test est imprimée correctement.

Homologue

Si vous utilisez la méthode homologue, l'ensemble du pilote d'impression est installé sur les ordinateurs clients. Les clients du réseau gardent le contrôle sur les modifications apportées au pilote. L'ordinateur client gère le traitement des travaux d'impression.

Pour Windows XP, Windows Server 2003 et Windows 2000

1. Cliquez sur **démarrer**→ **Imprimantes et télécopieurs** (**Imprimantes** pour Windows 2000).
2. Cliquez sur **Ajouter une imprimante** pour lancer l'assistant **Ajouter une imprimante**.
3. Cliquez sur **Suivant**.
4. Sélectionnez **Une imprimante réseau ou une imprimante connectée à un autre ordinateur** et ensuite, cliquez sur **Suivant** (Pour Windows 2000, sélectionnez l'imprimante réseau dans la liste **Imprimantes partagées**). Si l'imprimante ne figure pas dans la liste, saisissez le chemin de l'imprimante dans la zone de texte.

Par exemple : \\<nom de l'hôte du serveur>\<nom de l'imprimante partagée>

Le nom d'hôte du serveur est le nom permettant d'identifier l'ordinateur du serveur sur le réseau. Le nom de l'imprimante partagée est le nom attribué à l'imprimante au cours du processus d'installation du serveur.

5. Cliquez sur **Rechercher une imprimante**, ensuite, cliquez sur **Suivant** (pour Windows 2000, cliquez sur **OK**).
S'il s'agit d'une nouvelle imprimante, il se peut que vous soyez invité à installer un pilote d'impression. Si aucun pilote système n'est disponible, vous devrez alors indiquer le chemin de pilotes disponibles.
6. Sélectionnez cette imprimante si vous souhaitez qu'elle soit l'imprimante par défaut du client, cliquez sur **Suivant** puis sur **Terminer** (Pour Windows 2000, cliquez sur **Terminer**).

7. **Imprimez une page de test pour vérifier l'installation :**
 - a. Cliquez sur **démarrer**→ **Paramètres**→ **Imprimantes et télécopieurs** (**Imprimantes** pour Windows 2000).
 - b. Sélectionnez l'imprimante que vous venez de créer.
 - c. Cliquez sur **Fichier**→ **Propriétés**
 - d. A partir de l'onglet **Général**, cliquez sur **Imprimer une page de test**.

L'installation est terminée dès que la page de test est imprimée correctement.

Pour Windows Vista et Windows Server 2008 :

1. Cliquez sur **Démarrer**→ **Panneau de configuration**→ **Matériel et audio**→ **Imprimantes** (**Démarrer**→ **Panneau de configuration**→ **Imprimantes** sous Windows Server 2008).
2. Cliquez sur **Ajouter une imprimante** pour lancer l'assistant **Ajouter une imprimante**.
3. Sélectionnez **Ajouter une imprimante réseau, sans fil ou Bluetooth**, ensuite, cliquez sur **Suivant**. Si l'imprimante est mentionnée, sélectionnez l'imprimante et cliquez sur **Suivant** ou sélectionnez **L'imprimante que je veux n'est pas répertoriée** et entrez le chemin de l'imprimante dans la zone de texte **Sélectionner une imprimante partagée par nom** et cliquez sur **Suivant**.

Par exemple : \\<nom de l'hôte du serveur>\<nom de l'imprimante partagée>

Le nom d'hôte du serveur est le nom permettant d'identifier l'ordinateur du serveur sur le réseau. Le nom de l'imprimante partagée est le nom attribué à l'imprimante au cours du processus d'installation du serveur.

4. **S'il s'agit d'une nouvelle imprimante, il se peut que vous soyez invité à installer un pilote d'impression. Si aucun pilote système n'est disponible, vous devrez alors indiquer le chemin de pilotes disponibles.**
5. Sélectionnez cette imprimante si vous souhaitez qu'elle soit l'imprimante par défaut pour le client, cliquez sur **Suivant**.
6. Si vous souhaitez vérifier l'installation, cliquez sur **Imprimer une page de test**.
7. Cliquez sur **Terminer**.

L'installation est terminée dès que la page de test est imprimée correctement.

[Retour à la table des matières](#)

Entretien de votre imprimante

- [Détermination de l'état des fournitures](#)
- [Préservation des fournitures](#)
- [Commande de fournitures](#)
- [Stockage des supports d'impression](#)
- [Stockage des consommables](#)
- [Remplacement des cartouches de toner](#)
- [Remplacement de la tête d'impression \(PHD\)](#)
- [Remplacement du rouleau retard](#)
- [Nettoyage du rouleau d'alimentation à l'intérieur de l'imprimante](#)
- [Nettoyage du capteur CTD à l'intérieur de l'imprimante](#)
- [Réglage de l'enregistrement des couleurs](#)
- [Nettoyage du scanner](#)
- [Nettoyage du rouleau d'alimentation du chargeur automatique de documents](#)

Pour conserver une qualité d'impression optimale, vous devez effectuer régulièrement tâches. Si plusieurs personnes utilisent l'imprimante, il est possible que vous souhaitiez désigner un opérateur clé chargé de la maintenance de votre imprimante. Confiez les problèmes d'impression et les tâches de maintenance à cet opérateur clé.

Détermination de l'état des fournitures

Si l'imprimante est connectée au réseau, vous pouvez connaître instantanément les niveaux de toner restant à l'aide du **Dell™ Printer Configuration Web Tool**. Pour afficher ces informations, saisissez l'adresse IP de l'imprimante dans votre navigateur Web. Pour utiliser la fonction **Installation de l'alerte courriel** afin d'être averti lorsque l'imprimante a besoin de fournitures neuves, saisissez votre nom ou le nom de l'opérateur clé dans la zone de liste des adresses électroniques.

Vous pouvez également vérifier les éléments suivants sur le panneau de commande :

- 1 Fournitures ou éléments de maintenance qui doivent être vérifiés ou remplacés (l'imprimante peut uniquement afficher les informations relatives à un seul élément à la fois)
- 1 Quantité de toner restant dans chaque cartouche de toner

Préservation des fournitures

Vous pouvez modifier plusieurs réglages dans le pilote d'impression pour préserver la cartouche de toner et le papier.

| Fourniture | Paramètre | Fonction |
|----------------------|---|---|
| Cartouche de toner | Mode économie de toner sous l'onglet Avancé | Cette case à cocher permet aux utilisateurs de sélectionner un mode d'impression qui utilise moins de toner. Lorsque cette fonction est utilisée, la qualité de l'image est moins bonne. |
| Support d'impression | Multiple Haut sous l'onglet Disposition | L'imprimante imprime deux pages ou plus sur la même face d'une feuille de papier. Les valeurs de l'option Multiple Haut sont 2 Haut, 4 Haut, 8 Haut, 16 Haut et 32 Haut. Associée au paramètre d'impression recto verso, l'option Multiple Haut vous permet d'imprimer jusqu'à 64 pages sur une seule feuille de papier (32 images sur le recto de la page et 32 images sur le verso de la page). |

Commande de fournitures

Si vous utilisez une imprimante mise en réseau, vous pouvez commander des consommables auprès de Dell depuis Internet. Saisissez l'adresse IP de votre imprimante dans le navigateur Internet, lancez le **Dell Printer Configuration Web Tool** et cliquez sur **Commander des fournitures à :** pour commander le toner adapté à votre imprimante.

Vous pouvez également commander des cartouches de toner de la manière suivante :

1. Cliquez sur **démarrer** → Tous les programmes → Imprimantes Dell → **Logiciel imprimante laser couleur supplémentaire** → **Système de gestion de fournitures Dell**.
La fenêtre **Système de gestion de fournitures Dell** s'affiche.
2. Sélectionnez votre imprimante dans la liste **Sélectionner le modèle de l'imprimante**.
3. Si vous commandez depuis Internet :
 - a. Si vous ne parvenez pas à obtenir automatiquement les informations depuis votre imprimante à l'aide de la communication bidirectionnelle, une fenêtre vous invitant à saisir le numéro de série s'affiche. Saisissez le numéro d'identification pour la maintenance de votre imprimante Dell dans

le champ donné.

Le numéro de série est situé à l'intérieur du capot latéral de l'imprimante.

- b. Sélectionnez un URL dans la liste **Sélectionnez l'URL de réapprovisionnement**.
 - c. Cliquez sur **Visitez le site Internet Dell de commande de fournitures d'imprimantes**.
4. En cas de commande par téléphone, composez le numéro qui s'affiche sous le titre **Commander par téléphone**.

Stockage des supports d'impression

Pour éviter tout problème au niveau de l'alimentation du papier et de la qualité d'impression, vous pouvez suivre les conseils suivants.

- 1 Pour obtenir des résultats optimaux au niveau de la qualité d'impression, stockez le support d'impression dans un environnement où la température est d'environ 21°C et où l'humidité relative est de 40 %.
- 1 Déposez les cartons des supports d'impression sur une palette ou une étagère, plutôt qu'à même le sol.
- 1 Si vous stockez des ramettes individuelles de supports d'impression hors du carton d'origine, assurez-vous qu'elles reposent sur une surface plane afin d'éviter tout recourbement des bords.
- 1 Ne placez rien sur les ramettes des supports d'impression.

Stockage des consommables

Laissez les consommables dans leur emballage original jusqu'à ce que vous les utilisiez. Ne stockez pas les consommables dans :

- 1 des endroits soumis à des températures supérieures à 40°C,
- 1 des environnements soumis à des variations extrêmes d'humidité ou de température,
- 1 des lieux exposés à la lumière directe du soleil,
- 1 des lieux poussiéreux,
- 1 une voiture pendant une période de temps prolongée,
- 1 des environnements caractérisés par la présence de gaz corrosifs,
- 1 Un milieu humide.

Remplacement des cartouches de toner

ATTENTION : Avant de réaliser les procédures suivantes, lisez et suivez les consignes de sécurité du *Guide d'information sur le produit*.

Les cartouches de toner Dell ne sont disponibles que par l'intermédiaire de Dell. Vous pouvez commander des cartouches de remplacement en ligne sur <http://www.dell.com/supplies> ou par téléphone. Pour commander par téléphone, reportez-vous à "[Pour contacter Dell™](#)".

Il vous est recommandé d'utiliser les cartouches de toner Dell adaptées à votre imprimante. La garantie de Dell ne couvre pas les problèmes causés par l'utilisation d'accessoires, de pièces ou de composants non fournis par Dell.

ATTENTION : Ne jetez jamais les cartouches de toner usagées dans les flammes. Le toner restant pourrait exploser et entraîner des brûlures et des blessures.

ATTENTION : Ne secouez pas la cartouche de toner usagée pour éviter tout écoulement de toner.

Dépose de la cartouche de toner usagée

1. Ouvrez le capot latéral.

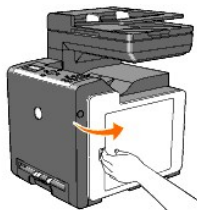

2. Poussez le(s) loquet(s) vers l'arrière pour ouvrir instantanément la/les cartouche(s) de toner que vous souhaitez remplacer.

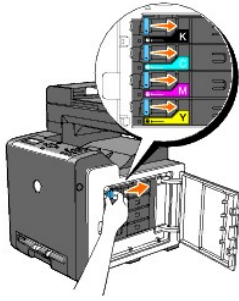

3. Tirez le support de la cartouche jusqu'à entendre un clic, ensuite, enlevez la cartouche de toner.

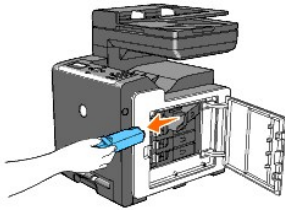

⚠ ATTENTION : Ne secouez pas la cartouche de toner étant donné qu'un peu de toner peut s'écouler.

Installation d'une nouvelle cartouche de toner

1. Assurez-vous que la couleur de la cartouche de toner neuve correspond à celle sur le manche avant de la remplacer. Secouez la cartouche de toner cinq ou six fois pour répartir le toner uniformément.

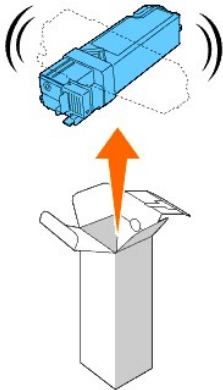

2. Insérez la cartouche de toner dans le support de cartouche attaché, et faites glisser les loquets de la cartouche de toner.

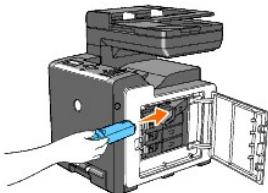

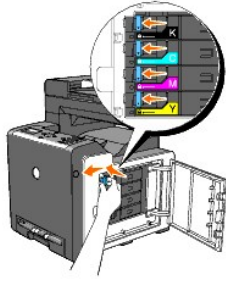

3. Fermez le capot latéral.



Remplacement de latête d'impression (PHD)

1. Assurez-vous que l'imprimante est mise hors tension.
2. Appuyez sur le bouton latéral et ouvrez le capot avant.

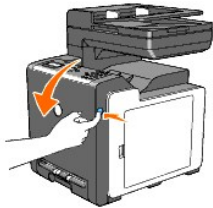

3. Tournez les quatre leviers de verrouillage du PHD dans le sens antihoraire.



4. Retirez l'unité PHD de l'imprimante.

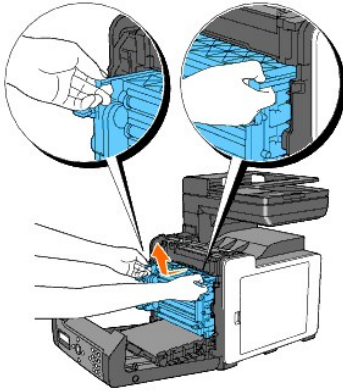

Installation de l'unité PHD

1. Ouvrez l'emballage du PHD.

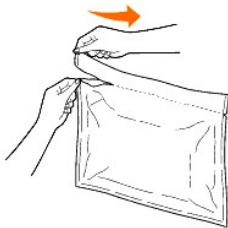

2. Retirez l'unité PHD de l'emballage.

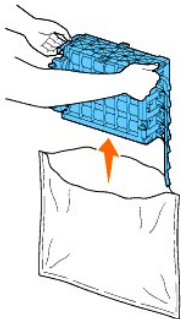

3. Enlevez complètement les huit rubans jaunes de l'unité PHD.

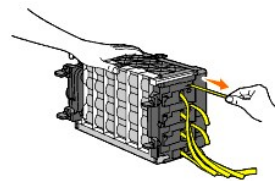

4. Enlevez le capot de protection arrière de l'unité PHD.

 **REMARQUE** : Ne retirez pas encore le capot de protection avant.

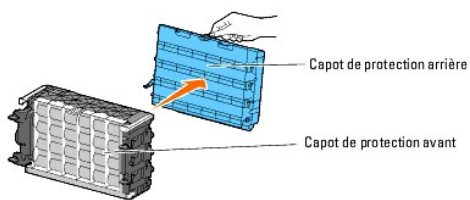

5. Insérez l'unité PHD jusqu'à ce que la ligne présente sur la poignée et la ligne blanche de l'imprimante soient alignées.

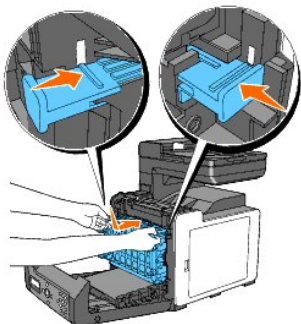

6. Faites tourner les quatre leviers de verrouillage PHD de 90° dans le sens des aiguilles d'une montre pour verrouiller l'unité PHD.

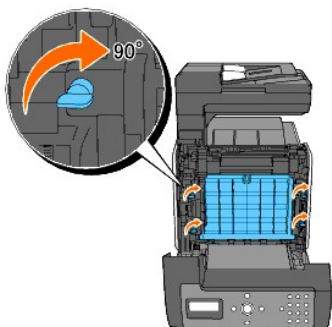

7. Enlevez soigneusement le capot de protection avant de l'unité PHD.

➔ **NOTE** : Veillez à ne pas entrer en contact avec le module de courroie lorsque vous retirez le capot de protection avant.

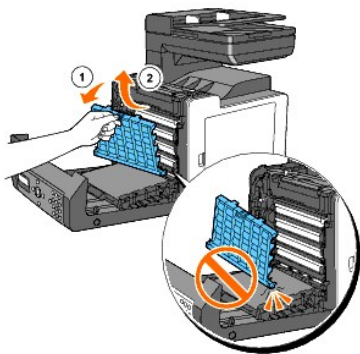

8. Fermez le capot avant.

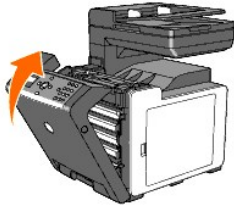

Remplacement du rouleau retard

Conserver le rouleau retard dans le bac à papier propre permet d'assurer les meilleures copies possibles. Il vous est recommandé de nettoyer le séparateur à intervalles réguliers.

⚠ ATTENTION : Pour éviter une électrocution pendant l'entretien, commencez toujours par mettre l'imprimante hors tension et débranchez le câble d'alimentation de la prise électrique.

⚠ ATTENTION : Avant de réaliser les procédures suivantes, lisez et suivez les consignes de sécurité du *Guide d'information sur le produit*.

Les rouleaux retard Dell ne sont disponibles que par l'intermédiaire de Dell. Pour commander par téléphone, reportez-vous à "[Pour contacter Dell™](#)".

Il vous est recommandé d'utiliser des rouleaux retard Dell adaptés à votre imprimante. La garantie de Dell ne couvre pas les problèmes causés par l'utilisation d'accessoires, de pièces ou de composants non fournis par Dell.

Dépose du rouleau retard usagé situé dans le bac 1

📌 REMARQUE : Avant d'ôter le bac de l'imprimante, retirez tout le papier ou les supports présents dans le bac.

1. Retirez le bac 1 hors de l'imprimante avec précaution. Tenez le bac à deux mains puis soulevez-le légèrement par l'avant et retirez-le de l'imprimante.

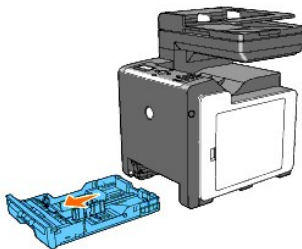

📌 REMARQUE : Veillez à enlever tout le papier du bac 1 avant la dépose du rouleau retard.

📌 REMARQUE : Remplacez soigneusement le bac 1 afin qu'il ne tombe pas.

2. En maintenant les attaches du rouleau retard avec les doigts, retirez le rouleau retard de la rainure dans l'axe.

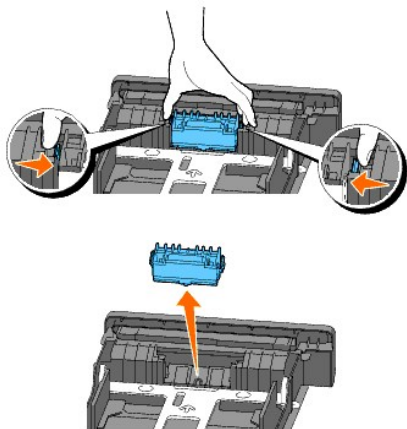

Installation du nouveau rouleau retard dans le bac 1

1. Alignez le nouveau rouleau retard à la rainure sur l'axe.

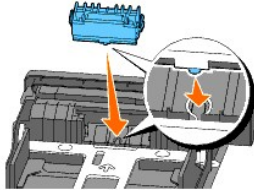

2. Insérez le rouleau retard dans l'axe jusqu'à ce qu'il soit bien emboîté de sorte que les protubérances entrent complètement dans les fentes et que le crochet du rouleau se replace dans la rainure de l'axe.

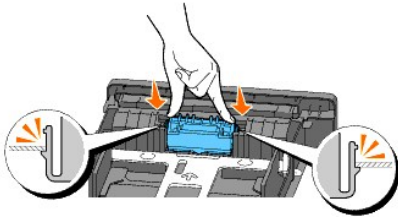

3. Chargez le papier et placez-le dans l'imprimante.

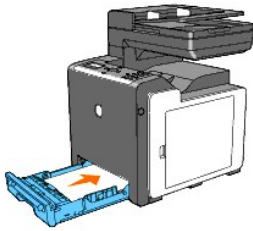

Nettoyage du rouleau d'alimentation à l'intérieur de l'imprimante

Nettoyez le rouleau d'alimentation à l'intérieur de l'imprimante si le support d'impression ne s'alimente pas correctement.

1. Assurez-vous que l'imprimante est mise hors tension.
2. Enfoncez le bouton latéral et ouvrez le capot avant.

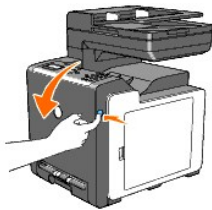

3. Tournez les quatre leviers de verrouillage du PHD dans le sens contraire des aiguilles d'une montre ensuite, enlevez l'unité PHD de l'imprimante.

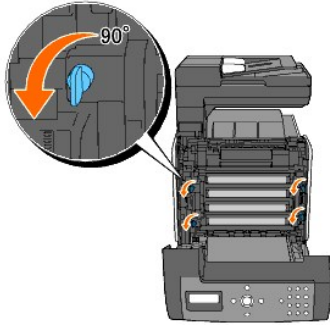

4. Saisissez les languettes grises et retirez l'unité PHD.

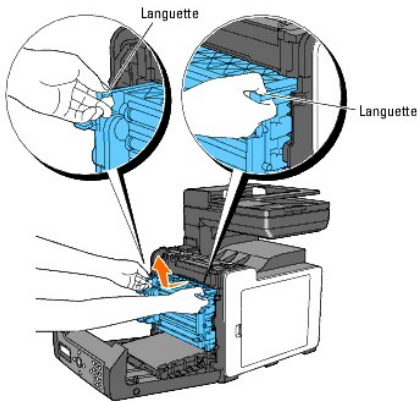

 **REMARQUE** : Conservez l'unité PHD dans une pièce sombre.

5. Nettoyez le rouleau d'alimentation à l'intérieur de l'imprimante avec un chiffon sec.



6. Insérez l'unité PHD au maximum et tournez les quatre leviers de verrouillage du PHD dans le sens des aiguilles d'une montre pour verrouiller l'unité PHD.

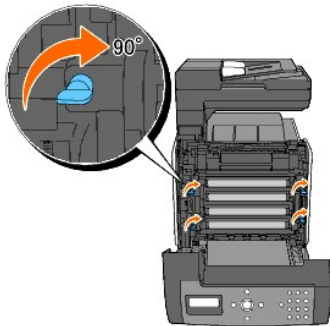

7. Fermez le capot avant.

Nettoyage du capteur CTD à l'intérieur de l'imprimante

Nettoyez le capteur Color Toner Density (CTD) uniquement lorsqu'une alerte pour le capteur CTD s'affiche sur le Centre du Moniteur d'état ou le panneau de commande.

1. Assurez-vous que l'imprimante est mise hors tension.
2. Enfoncez le bouton latéral et ouvrez le capot avant.

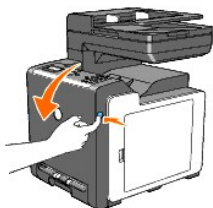

3. Nettoyez le capteur CTD à l'intérieur de l'imprimante avec un coton-tige sec et propre.

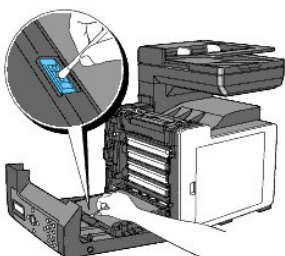

4. Fermez le capot avant.

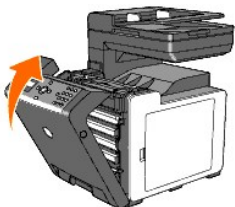



Réglage de l'enregistrement des couleurs

Procédez comme suit pour régler l'enregistrement des couleurs lors de la première installation de l'imprimante ou lorsque vous la déplacez.

Impression de la table d'enregistrement des couleurs

A partir du panneau de commande de l'imprimante

1. Appuyez sur **✓** jusqu'à ce que >CONFIGURATION s'affiche, appuyez ensuite sur **✓**.
2. Appuyez sur **✓** jusqu'à ce que >Menu admin s'affiche, puis appuyez sur **✓**.
3. Appuyez sur **✓** jusqu'à ce que >Entretien s'affiche, puis appuyez sur **✓**.
4. Appuyez sur **✓** jusqu'à ce que >Réglage rég coul s'affiche, puis appuyez sur **✓**.

5. Appuyez sur  jusqu'à ce que >Graph enrg coul s'affiche, puis appuyez sur .

La table d'enregistrement des couleurs s'imprime.

A partir de l'ordinateur

1. Cliquez sur **démarrer**→ Tous les programmes→ Imprimantes Dell→ **Logiciel imprimante laser couleur supplémentaire**→ Utilitaire de lancement rapide.

La boîte de dialogue **Utilitaire de lancement rapide** s'ouvre.

2. Cliquez sur le bouton **Boîte à outils**.

La boîte de dialogue **Boîte à outils** s'ouvre.

3. Sélectionnez l'imprimante dans **Nom de l'imprimante**.

La **Boîte à outils** s'ouvre.

4. Cliquez sur l'onglet **Entretien de l'imprimante**.

5. Sélectionnez **Ajustement de l'enregistrement** dans la liste sur le côté gauche de la page.

La page **Ajustement de l'enregistrement** s'affiche.

6. Cliquez sur le bouton **Démarrer** à côté de **Table d'enregistrement des couleurs**.

La table d'enregistrement des couleurs s'imprime.

Définition des valeurs

Sur la table d'enregistrement des couleurs, il existe deux types de tables : Table 1 (numérisation rapide) et Table 2 (numérisation lente).

La Table 1 est utilisée pour ajuster l'enregistrement des couleurs pour le sens de numérisation rapide qui est vertical par rapport au sens de chargement du papier. La Table 2 est utilisée pour ajuster l'enregistrement des couleurs pour le sens de numérisation lente qui est horizontal par rapport au sens de chargement du papier.

La section suivante explique comment déterminer les valeurs d'ajustement pour la numérisation rapide et la numérisation lente à l'aide de Table 1 et Table 2.

Première numérisation

Sur la Table 1 de la table d'enregistrement des couleurs, localisez les lignes les plus droites où les deux lignes noires et la ligne colorée sont les plus proches pour chaque couleur (Y, M et C). Si vous trouvez la ligne la plus droite, prenez note de la valeur (-9 - +9) indiquée par la ligne la plus droite pour chaque couleur.

Lorsque la valeur est 0 pour chaque couleur, il est inutile d'ajuster l'enregistrement des couleurs pour la numérisation rapide.

Si la valeur n'est pas 0, saisissez la valeur en utilisant la procédure décrite dans ["Saisie de valeurs"](#).

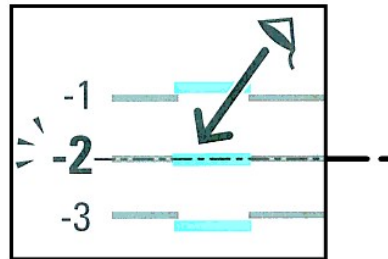
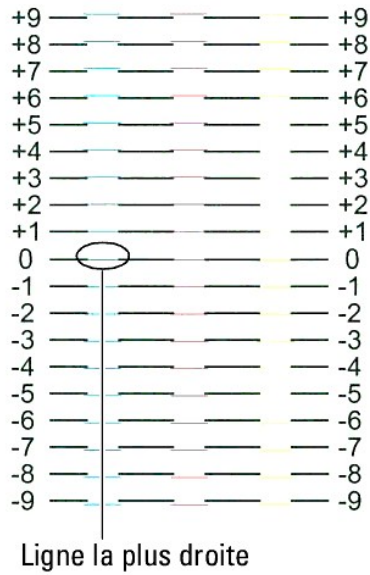

Numérisation lente

Sur la Table 2 de la table d'enregistrement des couleurs, trouvez la ligne moyenne dans la plage de la zone blanche pour chaque motif de couleur (Y, M, et C). Si vous trouvez la ligne moyenne, prenez note de la valeur (-9 - +9) indiquée par la ligne moyenne pour chaque couleur.

Lorsque la valeur est 0 pour chaque couleur, il est inutile d'ajuster l'enregistrement des couleurs pour la numérisation lente.

Si la valeur n'est pas 0, saisissez la valeur en utilisant la procédure décrite dans ["Saisie de valeurs"](#).

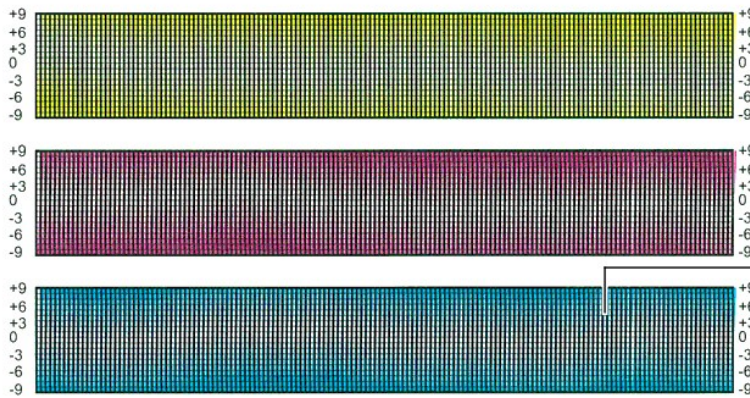



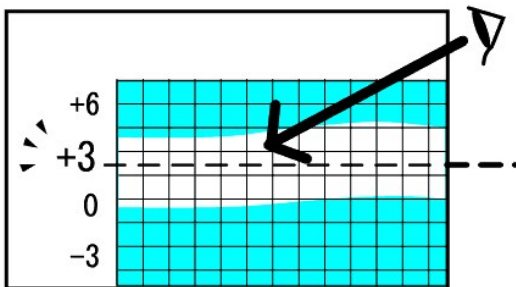





















Motif en forme de grille



Saisie de valeurs

A partir du panneau de commande de l'imprimante

Saisissez les valeurs localisées dans la table d'enregistrement des couleurs à l'aide du panneau de commande afin de procéder aux réglages.

1. Appuyez sur  jusqu'à ce que >CONFIGURATION s'affiche, appuyez ensuite sur .
2. Appuyez sur  jusqu'à ce que >Menu admin s'affiche, puis appuyez sur .
3. Appuyez sur  jusqu'à ce que >Entretien s'affiche, puis appuyez sur .
4. Appuyez sur  jusqu'à ce que >Réglage rég coul s'affiche, puis appuyez sur .
5. Appuyez sur  jusqu'à ce que >Entrer le réglage s'affiche, puis appuyez sur .
6. >Ajustement latéral s'affiche. Appuyez sur  pour définir les valeurs latérales.
Le curseur est placé sur le premier chiffre du paramètre Ajustement latéral.
7. Appuyez sur  ou  pour atteindre la valeur affichée sur le graphique (par exemple, +3).
8. Appuyez une fois sur  et placez le curseur sur la valeur suivante.
9. Répétez les étapes 6 et 7 afin de saisir tous les chiffres du paramètre Ajustement latéral et appuyez ensuite sur .
10. Appuyez sur  jusqu'à ce que >Traiter ajustement s'affiche, puis appuyez sur  pour définir les valeurs pour le sens procédé.
Le curseur est placé sur le premier chiffre du paramètre Traiter ajustement.
11. Appuyez sur  ou  pour atteindre la valeur affichée sur le graphique (par exemple, +3).
12. Appuyez une fois sur  et placez le curseur sur la valeur suivante.
13. Répétez les étapes 11 et 12 afin de saisir tous les chiffres du paramètre Traiter ajustement et appuyez ensuite sur .
14. Appuyez sur le bouton .
15. Appuyez sur  jusqu'à ce que >Graph enrg coul s'affiche, puis appuyez sur .
- La table d'enregistrement des couleurs et les nouvelles valeurs sont imprimées.
16. Appuyez sur .
17. Procédez à l'ajustement jusqu'à ce que toutes les lignes droites soient sur la valeur 0. Affichage des images avant et après sera utile.

A partir de l'ordinateur

Saisissez les valeurs localisées dans la table d'enregistrement des couleurs à l'aide de la Boîte à outils afin de procéder aux réglages.

1. Cliquez sur **démarrer** → Tous les programmes → Imprimantes Dell → **Logiciel imprimante laser couleur supplémentaire** → Utilitaire de lancement rapide.
La boîte de dialogue **Utilitaire de lancement rapide** s'ouvre.
2. Cliquez sur le bouton **Boîte à outils**.
La boîte de dialogue **Boîte à outils** s'ouvre.
3. Sélectionnez l'imprimante dans **Nom de l'imprimante**.
La **Boîte à outils** s'ouvre.

4. Cliquez sur l'onglet **Entretien de l'imprimante**.

5. Sélectionnez **Ajustement de l'enregistrement** dans la liste sur le côté gauche de la page.

La page **Ajustement de l'enregistrement** s'affiche.

6. Sélectionnez la valeur avec la ligne droite, ensuite cliquez sur le bouton **Appliquer les nouveaux réglages**.

7. Cliquez sur le bouton **Démarrer** à côté de **Table d'enregistrement des couleurs**.

La table d'enregistrement des couleurs et les nouvelles valeurs sont imprimées.

8. Procédez à l'ajustement jusqu'à ce que toutes les lignes droites soient sur la valeur 0. Afficher l'image avant, après l'ajustement aidera.

ATTENTION : Une fois la table d'enregistrement des couleurs imprimé, ne mettez pas l'imprimante hors tension avant que le moteur de l'imprimante n'ait cessé de tourner.

REMARQUE : Si la valeur 0 n'est pas située à côté des lignes les plus étroites, vous devez de nouveau procéder à la définition des valeurs et au réglage de l'imprimante.

Nettoyage du scanner

Le nettoyage du scanner permet d'obtenir des copies de qualité optimale. Il est recommandé de nettoyer le scanner chaque jour, en début de journée, et au cours de la journée, si nécessaire.

1. Humidifiez légèrement un chiffon non pelucheux doux ou une serviette en papier.

2. Ouvrez le capot.



3. Nettoyez la surface de la vitre de documents et de la vitre du chargeur automatique de documents jusqu'à ce que les vitres soient propres et sèches.

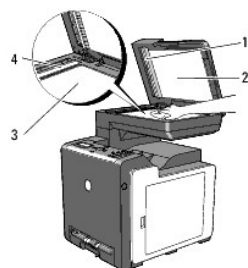

| | |
|---|--|
| 1 | Feuille blanche |
| | REMARQUE : A manipuler avec soin |
| 2 | Capot |
| 3 | Vitre d'exposition |
| 4 | Vitre du chargeur automatique de documents |

4. Nettoyez la partie inférieure du capot et de la feuille blanche jusqu'à ce qu'ils soient propres et secs.

5. Fermez le capot.

Nettoyage du rouleau d'alimentation du chargeur automatique de documents

Le nettoyage du rouleau d'alimentation du chargeur automatique de documents permet d'obtenir des copies de qualité optimale. Il vous est recommandé de nettoyer le rouleau d'alimentation du chargeur automatique de documents à intervalles réguliers.

1. Ouvrez le capot du chargeur automatique de documents.

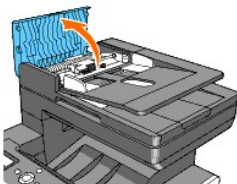

2. Essuyez le rouleau d'alimentation du chargeur automatique de documents à l'aide d'une serviette en papier ou d'un chiffon non pelucheux doux et sec jusqu'à ce que le rouleau soit propre.

Si le rouleau d'alimentation du chargeur automatique de documents sont tachés d'encre, le papier du chargeur automatique de documents risque d'être sali. Dans ce cas, humidifiez légèrement une serviette en papier ou un chiffon non pelucheux doux à l'aide d'eau ou d'un produit nettoyant neutre, puis nettoyez le rouleau d'alimentation du chargeur automatique de documents jusqu'à ce qu'il soit propre et sec.

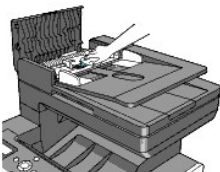

[Retour à la table des matières](#)

[Retour à la table des matières](#)

Dépose de la Carte mémoire en option

- [Impression et vérification de la Page des paramètres du système](#)
- [Mise à jour du pilote PCL](#)

Ce chapitre décrit la manière de déposer la carte mémoire en option de l'imprimante.

La carte mémoire en option doit être enlevée et soigneusement emballée pour éviter tout dommage si l'imprimante est livrée.

1. Assurez-vous que l'imprimante est hors tension et débranchez tous les câbles, y compris le cordon d'alimentation à l'arrière de l'imprimante.
2. Tournez la vis sur le capot mémoire dans le sens antihoraire.

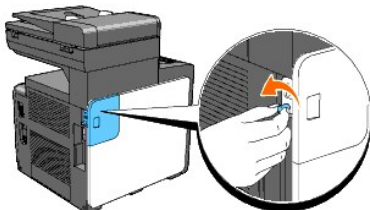

3. Faites glisser le capot mémoire vers l'arrière de l'imprimante.

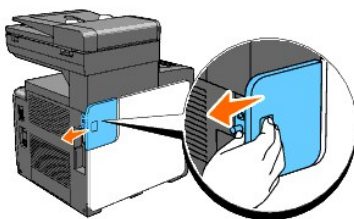

4. Ouvrez le capot mémoire de moitié jusqu'à la butée, ensuite, faites-le glisser vers l'arrière de l'imprimante.

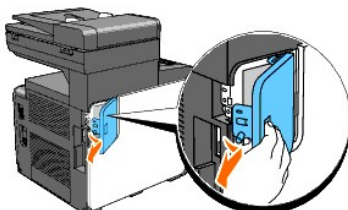

5. Ouvrez complètement le capot mémoire.

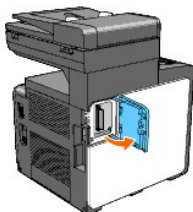

6. Enfoncez les loquets de chaque côté de la fente vers l'extérieur pour soulever la carte mémoire.

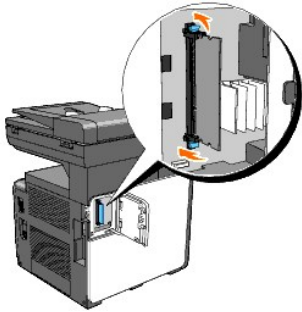

7. Maintenez la carte mémoire et retirez-la.

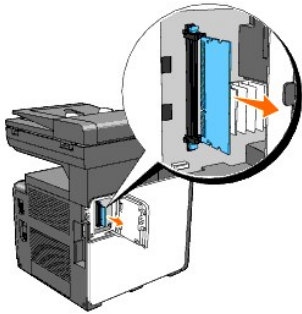

8. Fermez le capot mémoire de moitié jusqu'à la butée, ensuite, faites-le glisser vers l'avant de l'imprimante.

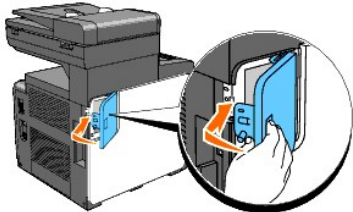

9. Fermez complètement le capot mémoire et faites-le à nouveau glisser vers l'avant de l'imprimante.

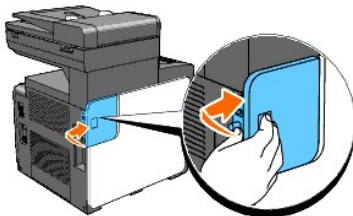

10. Tournez la vis dans le sens horaire.

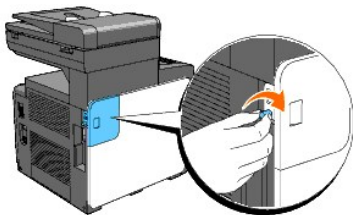





11. Mise sous tension de l'imprimante.

Impression et vérification de la Page des paramètres du système

Imprimez une page des paramètres du système afin de vérifier que la carte mémoire en option est correctement enlevée.

A partir du panneau de commande de l'imprimante

1. Appuyez sur  jusqu'à ce que >CONFIGURATION s'affiche, appuyez ensuite sur .
2. Appuyez sur  jusqu'à ce que >Rappports s'affiche, puis appuyez sur .
3. Param système s'affiche. Appuyez sur .

La page des paramètres du système s'imprime.

4. Vérifiez la capacité de la mémoire répertoriée dans les paramètres du système sous **Général**.

A partir de l'ordinateur

1. Cliquez sur **démarrer**→ Tous les programmes→ Imprimantes Dell→ **Logiciel imprimante laser couleur supplémentaire**→ Utilitaire de lancement rapide.

La boîte de dialogue Utilitaire de lancement rapide s'ouvre.

2. Cliquez sur le bouton **Boîte à outils**.

La boîte de dialogue **Boîte à outils** s'ouvre.

3. Sélectionnez l'imprimante dans **Nom de l'imprimante**.

La **Boîte à outils** s'ouvre.

4. Cliquez sur l'onglet **Rapport des réglages de l'imprimante**.

5. Sélectionnez **Rapports** dans la liste sur le côté gauche de la page.

La page **Rapports** s'affiche.

6. Cliquez sur le bouton **Param système**.

La page des paramètres du système s'imprime.

7. Vérifiez la capacité de la mémoire répertoriée dans les paramètres du système sous **Général**.

Mise à jour du pilote PCL

Mettez à jour votre pilote en suivant les instructions relatives au système d'exploitation que vous utilisez. Si l'imprimante est connectée à un réseau, mettez le pilote à jour pour chaque client.

1. Cliquez sur **démarrer**→**Imprimantes et télécopieurs**.

Pour Windows 2000® : Cliquez sur **Démarrer**→ **Réglages**→ Imprimantes.

Pour Windows Server® 2003 : Cliquez sur **Démarrer**→ **Imprimantes et télécopieurs**.

Pour Windows Vista® : Cliquez sur **Démarrer**→ **Panneau de configuration**→ **Matériel et audio**→ Imprimantes.

Pour Windows Server 2008 : Cliquez sur **Démarrer**→ **Panneau de configuration**→ Imprimantes.

2. Cliquez avec le bouton droit de la souris sur l'icône de l'imprimante et sélectionnez **Propriétés**.

3. Cliquez sur l'onglet **Options** et sélectionnez ensuite **Récupère les infos sur imprimante**.

4. Vérifiez la capacité de la mémoire répertoriée dans la liste déroulante **Capacité mémoire**.

5. Cliquez sur **Appliquer** puis cliquez sur **OK**.

6. Fermez le dossier **Imprimantes et télécopieurs**.

Pour Windows Server 2003 : Fermez le dossier **Imprimantes et télécopieurs**.

Pour Windows 2000/Windows Vista/Windows Server 2008 : Fermez le dossier **Imprimantes**.

[Retour à la table des matières](#)

[Retour à la table des matières](#)

Annexe

- [Politique du support technique Dell](#)
 - [Garantie et politique de retour](#)
 - [Pour contacter Dell™](#)
-

Politique du support technique Dell

Le support technique assisté par un technicien nécessite la coopération et la participation du client au cours de la procédure de dépannage et assure la restauration de la configuration par défaut originale du système d'exploitation, du logiciel et des pilotes matériels, tels qu'ils ont été fournis par Dell, ainsi que la vérification du bon fonctionnement de l'imprimante et de tous les matériels installés par Dell. Outre ce support technique assisté par un technicien, vous pouvez également obtenir un support technique en ligne sur le site Dell Support. Des options de support technique supplémentaires peuvent également être disponibles.

Dell assure un support technique limité à l'imprimante et aux logiciels et périphériques installés par Dell. Le support des logiciels et périphériques tiers, y compris les logiciels et périphériques achetés et/ou installés par l'intermédiaire de la section des logiciels et des périphériques (DellWare), la section ReadyWare et la section d'intégration usine personnalisée (CFI/DellPlus), est assuré par le fabricant d'origine.

Services en ligne

Vous pouvez en savoir plus sur les produits et services Dell en consultant les sites web suivants :

www.dell.com

www.dell.com/ap (pays d'Asie/du Pacifique uniquement)

www.dell.com/jp (Japon uniquement)

www.euro.dell.com (Europe uniquement)

www.dell.com/la (Amérique latine et Caraïbes uniquement)

www.dell.ca (Canada uniquement)

Il vous est possible d'accéder au support de Dell par le biais des sites Web et des adresses électroniques suivantes :

- 1 Sites Web du support de Dell

support.dell.com

support.jp.dell.com (Japon uniquement)

support.euro.dell.com (Europe uniquement)

- 1 Adresses électroniques du support de Dell

mobile_support@us.dell.com

support@us.dell.com

la-techsupport@dell.com (Pays d'Amérique latine et des Caraïbes uniquement)

apsupport@dell.com (Pays d'Asie/du Pacifique uniquement)

- 1 Adresses électroniques du département Ventes et marketing de Dell

apmarketing@dell.com (pays d'Asie/du Pacifique uniquement)

sales_canada@dell.com (Canada uniquement)

- 1 Protocole de transfert de fichiers anonymes (FTP)

[ftp.dell.com](ftp://ftp.dell.com)

Ouvrez une session en tant qu'utilisateur anonyme et utilisez votre adresse électronique comme mot de passe.

Garantie et politique de retour

Dell Computer Corporation ("Dell") fabrique ses produits à partir de pièces et de composants neufs ou réputés tels conformément aux pratiques standard de l'industrie. Pour plus d'informations sur la garantie Dell de votre imprimante, reportez-vous au support.dell.com.

Informations concernant le recyclage

Il est recommandé que les clients jettent leurs matériels d'ordinateur, moniteurs, imprimantes et autres périphériques usagés de manière écologique. Les méthodes possibles comprennent la réutilisation de pièces ou des produits globaux et le recyclage des produits, des composants et/ou des matériels.

Pour plus d'informations concernant les programmes de recyclage mondiaux de Dell, voir www.dell.com/recyclingworldwide.

Pour contacter Dell™

Les utilisateurs des Etats-Unis doivent composer le 800-WWW-Dell (800-999-3355).

 **REMARQUE** : Si vous n'avez pas de connexion Internet active, veuillez trouver les informations relatives aux personnes à contacter sur votre facture d'achat, bordereau de marchandises, facture ou dans votre catalogue Dell™.

Dell™ offre plusieurs options de service en ligne et de support téléphonique. La disponibilité varie en fonction du pays et du produit et certains services sont peut-être inaccessibles dans votre région. Pour contacter Dell™ pour des questions de vente, de support technique ou de service clientèle :

1. Consultez le site support.dell.com.
 2. Vérifiez votre pays ou région dans le menu déroulant **Choisir un(e) pays/région** en bas de la page.
 3. Cliquez sur **Contactez-nous** sur le côté gauche de la page.
 4. Sélectionnez le lien du service ou du support adéquat en fonction de vos besoins.
 5. Sélectionnez la méthode pour contacter Dell™ qui vous convient.
-

[Retour à la table des matières](#)

[Retour à la table des matières](#)

Caractéristiques d'imprimante

- [Compatibilité du système d'exploitation](#)
- [Alimentation](#)
- [Dimensions](#)
- [Mémoire](#)
- [Langue de description des pages \(PDL\)/émulation, système d'exploitation et interface](#)
- [Environnement](#)
- [Câbles](#)
- [Spécifications du copieur](#)
- [Spécifications du scanner](#)
- [Spécifications du télécopieur](#)

Compatibilité du système d'exploitation

Votre Dell™ 2135cn Color Laser Multifunction Printer est compatible avec Microsoft® Windows® 2000, Windows XP, Windows XP 64-bit Edition, Windows Server® 2003, Windows Server 2003 Enterprise x64 Edition, Windows Server 2008, Windows Server 2008 Enterprise x64 Edition, Windows Vista® et Windows Vista 64-bit Edition.

¹ L'assistance technique par téléphone de Dell ne prend en charge gratuitement les systèmes d'exploitation préinstallés (Microsoft) que les 30 premiers jours. Vous devez souscrire à un contrat d'assistance technique auprès du fabricant du système d'exploitation afin d'obtenir une assistance technique au-delà des 30 jours.

² Si vous disposez d'un autre système d'exploitation et avez contracté une assistance technique Gold, l'assistance téléphonique tentera de son mieux de résoudre les problèmes au niveau du système d'exploitation. S'il est nécessaire de contacter le fabricant, un supplément est facturé au client dans le cadre de l'assistance. Si Dell est responsable du problème, l'assistance à un tiers est alors prise en charge par Dell. Si le problème est relatif à l'installation ou au fonctionnement de l'imprimante (problèmes de configuration), le paiement est à la charge du client.

Alimentation

| | | |
|---------------------------|--------------|--------------|
| Tension nominale | 220-240 V CA | 110-127 V CA |
| Fréquence | 50/60 Hz | 50/60 Hz |
| Courant électrique | 5 A | 9 A |

Dimensions

Hauteur : 580 mm (22,83 pouces) Largeur : 436 mm (17,16 pouces) Profondeur: 494 mm (19,45 pouces)

Poids (cartouche et unité PHD non comprises) : 24,5 kg

Mémoire

| | |
|-------------------------|--|
| Mémoire de base | 128 Mo |
| Mémoire maximale | 384 Mo (128+256 Mo) |
| Connecteur | 144pin EP2-2100 DDR2 SDRAM 32b-SO-DIMM |
| Format DIMM | 256 Mo |
| Vitesse | EP2-2100 |

Langue de description des pages (PDL)/émulation, système d'exploitation et interface

| | |
|-----------------------|--------------|
| PDL/émulations | PCL 6, PCL5e |
|-----------------------|--------------|

| | | |
|-------------------------------|--|------------------------------|
| Système d'exploitation | Microsoft Windows 2000, Windows XP, Windows XP 64-bit Edition, Windows Server 2003, Windows Server 2003 Enterprise x64 Edition, Windows Server 2008, Windows Server 2008 Enterprise x64 Edition, Windows Vista et Windows Vista 64-bit Edition | |
| Interfaces | Locale standard : | USB |
| | Réseau standard : | 10Base-T/100Base-TX Ethernet |

Compatibilité MIB

Une base d'information de gestion (Management Information Base, MIB) est une base de données contenant des informations sur les périphériques du réseau (comme les adaptateurs, routeurs, ou ordinateurs). Ces informations aident les administrateurs réseau à gérer le réseau (analyse des performances, trafic, erreurs, etc.). Dell™ 2135cn Color Laser Multifunction Printer est conforme aux normes MIB standard de l'industrie qui permettent à l'imprimante d'être reconnue et gérée par différents logiciels de gestion du réseau et des imprimantes.

Environnement

Opération

| | |
|--------------------------|---|
| Température | 10-32°C |
| Humidité relative | 10-85 % d'humidité relative (sans condensation) |

Garantie de qualité d'impression

| | |
|--------------------------|---|
| Température | 15-28°C |
| Humidité relative | 20-70 % d'humidité relative (sans condensation) |

Stockage





| | |
|-------------------------------------|--|
| Plage de températures | -20-40°C |
| Plage d'humidité du stockage | 5-85 % d'humidité relative (sans condensation) |

Altitude

| | |
|-----------------------|----------------|
| Fonctionnement | Jusqu'à 3100 m |
| Stockage | 70,9275 Kpa |

Câbles

Votre câble de raccordement doit présenter les caractéristiques suivantes :

| | Type de connexion | Spécifications de connexions et symboles | |
|---|----------------------------|--|--|
| 1 | Prise de téléphone | | PHONE  |
| 2 | Connecteur de prise murale | | LINE  |
| 3 | Ethernet | 10 Base-T/100 Base-TX |  |
| 4 | USB | USB2.0 |  |

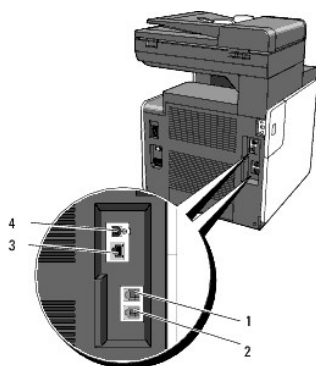

Spécifications du copieur

| Élément | Description |
|--|--|
| Résolution de copie | Optique : 600 x 600 ppp |
| Vitesse de copie | 12 copies par minute mini (couleur), 16 copies par minute mini (en noir et blanc) (lors de l'utilisation de la vitre d'exposition pour réaliser des copies séquentielles d'un document avec des pages numérisées une à une.) 8 copies par minute mini (couleur), 16 copies par minute mini (en noir et blanc) (lors de l'utilisation du chargeur automatique de documents pour réaliser des copies séquentielles de plusieurs documents.) |
| Taille de papier | A4, A5, B5, Executive, Lettre, Folio, Legal, Monarch, DL, C5, Enveloppe #10 |
| Taux de zoom | Vitre d'exposition : 25-400 %, chargeur automatique de documents : 25% - 400% |
| Copies multiples | 1-99 pages |
| Mode de copie (= Type original) | Texte, Texte et photo, Photo |
| Méthode de numérisation | Module de dispositif de couplage de charges (CCD) |

Spécifications du scanner

| Élément | Description |
|---|--|
| Compatibilité | Tool Without An Interesting Name (TWAIN), Windows Image Acquisition (WIA) REMARQUE : WIA n'est pas disponible sous Windows 2000. |
| Résolution de numérisation | Optique : 600 x 600 ppp, 1 200 x 1 200 ppp Optimisée : 9 600 x 9 600 ppp (gris et couleur uniquement avec le pilote TWAIN) |
| Profondeur de bits couleur | 24 bit (WIA, TWAIN) |
| Profondeur de bits noir et blanc | 1 bit pour les dessins au trait et 8 bits pour les niveaux de gris |
| Longueur de numérisation effective | Vitre d'exposition : 297 mm, chargeur automatique de documents : 355,6 mm |
| Largeur de numérisation effective | 215,9 mm |
| Vitesse de numérisation (mode texte) | Monochrome: 665 µs/ligne (600 ppp), 1330 µs/ligne (1200 ppp) Couleur : 1330 µs/ligne (600 ppp), 2660 µs/ligne (1200 ppp) |

Spécifications du télécopieur

| Élément | Description |
|---------------------------|--|
| Compatibilité | ITU-T Groupe 3 |
| Ligne applicable | Réseau Public Switched Telephone (PSTN) ou derrière Private Automatic Branch Exchange (PABX) |
| Codage des données | MH/MR/MMR/JBIG |

| | |
|--|---|
| Vitesse du modem maximum | 33,6 Kbps |
| Vitesse de transmission | Environ 3 secondes/page *La durée de transmission correspond à la transmission à la mémoire des données texte numérisées en résolution standard avec ECM et à l'aide du graphique ITU-T n°1 uniquement. |
| Vitesse de numérisation | Vitre d'exposition : environ 3 secondes/A4 (mode de résolution standard des télécopies), chargeur automatique des documents : environ 5 secondes/Letter (mode de résolution standard des télécopies), 7,5 secondes/Letter (mode de résolution fin des télécopies) |
| Longueur maximale des documents | Vitre d'exposition : 297 mm, chargeur automatique de documents : 356 mm |
| Taille du papier | Letter, A4, Legal |
| Résolution | Standard : R8 x 3,85 l/mm, fin : R8 x 7,7l/mm, Très fin : 400 x 400 ppp |
| Mémoire utilisateur | 4 Mo (320 pages) |
| Demi-teinte | 256 niveaux |





[Retour à la table des matières](#)

[Retour à la table des matières](#)

Où trouver les informations

 **REMARQUE** : L'option suivante est celle que vous devez acheter séparément.

n Carte mémoire supplémentaire (256 Mo)

| Quelles informations recherchez-vous ? | Vous pouvez trouver les informations dans cette section |
|--|---|
| <ul style="list-style-type: none">1 Pilotes de l'imprimante1 <i>Guide de l'utilisateur</i> | <p>CD <i>Pilotes et utilitaires</i></p>  <p>Le CD <i>Pilotes et utilitaires</i> contient de la documentation et des pilotes destinés à l'imprimante. Vous pouvez désinstaller/réinstaller les pilotes ou accéder à votre documentation à l'aide du CD-ROM.</p> <p>Il est possible que des fichiers Lisez-moi figurent sur le CD afin de fournir les dernières mises à jour relatives aux modifications techniques de votre imprimante ou des matériaux de référence technique avancés destinés aux utilisateurs expérimentés ou aux techniciens.</p> |
| <ul style="list-style-type: none">1 Procédure de chargement des supports d'impression dans l'imprimante1 Procédure d'impression, de numérisation et de copie1 Procédure d'envoi et de réception de fax1 Procédure d'entretien et de maintenance de l'imprimante1 Pour contacter Dell | <p><i>Manuel du propriétaire</i></p>  <p>REMARQUE : Il est possible que le <i>Manuel du propriétaire</i> ne soit pas disponible dans votre pays ou dans votre région.</p> |
| <ul style="list-style-type: none">1 Informations de sécurité1 Informations relatives à la garantie | <p><i>Guide d'information sur le produit</i></p>  <p>ATTENTION : Avant de configurer et d'utiliser l'imprimante, lisez et respectez toutes les consignes de sécurité données dans le Guide d'information sur le produit.</p> |
| <ul style="list-style-type: none">1 Configuration de l'imprimante | <p><i>Schéma de configuration</i></p>  |
| <ul style="list-style-type: none">1 Procédure d'utilisation des menus du panneau de commande de | <p><i>Guide de l'utilisateur</i></p> |

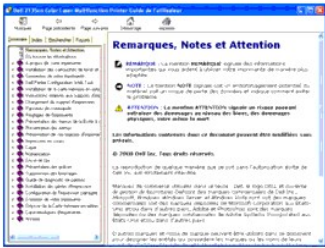
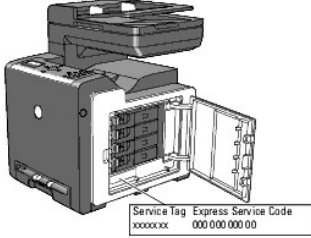
| | |
|--|--|
| <p>l'imprimante</p> <ul style="list-style-type: none"> 1 Procédure d'utilisation des programmes Dell Printer Configuration Web Tool et Tool Box 1 Procédure d'impression, de numérisation et de copie 1 Procédure d'envoi et de réception de fax 1 Instructions relatives aux supports d'impression 1 Procédure d'utilisation du logiciel de l'imprimante 1 Procédure de suppression des bourrages 1 Diagnostic de pannes |  |
| <ul style="list-style-type: none"> 1 Code pour la maintenance rapide et numéro d'identification pour la maintenance |  <p>Les numéros de code pour la maintenance rapide et d'identification pour la maintenance figurent sur la partie intérieure du capot latéral de l'imprimante.</p> |
| <ul style="list-style-type: none"> 1 Derniers pilotes de l'imprimante 1 Documentation de l'imprimante | <p>Consultez le site Web de Dell sur support.dell.com.</p> |
| <ul style="list-style-type: none"> 1 Réponses aux questions relatives au support et à l'assistance techniques | <p>Le site Web du support de Dell, support.dell.com, propose plusieurs outils en ligne, notamment :</p> <ul style="list-style-type: none"> o Solutions - conseils et astuces de dépannage, articles de techniciens et formations en ligne o Mises à niveau - informations relatives aux mises à niveau des composants, comme les pilotes d'impression par exemple o Support clientèle - informations relatives aux personnes à contacter, état des commandes, garantie et informations pour les réparations o Téléchargements - pilotes o Manuels - documentation de l'imprimante et spécifications du produit <p>Vous pouvez accéder au site Web de support de Dell sur support.dell.com. Sélectionnez votre région sur la page du support et complétez les informations demandées afin d'accéder aux outils et aux informations d'aide.</p> |

[Retour à la table des matières](#)

[Retour à la table des matières](#)

Réglages de l'imprimante

- [Impression d'une page des paramètres système](#)
- [Modification des Réglages de l'imprimante à l'aide du panneau de commande](#)
- [Modification des Réglages de l'imprimante à l'aide de l'ordinateur](#)
- [Modification des réglages de l'imprimante à l'aide du Dell Printer ConfigurationWeb Tool](#)
- [Réinitialisation des valeurs par défaut](#)
- [Configuration de la Langue](#)

Vous pouvez modifier la plupart des paramètres système à l'aide du programme faisant partie du logiciel. Si l'imprimante est connectée au réseau, vous pouvez modifier les réglages à l'aide du **Dell Printer Configuration Web Tool**. Pour lancer le **Dell Printer Configuration Web Tool**, saisissez l'adresse IP de l'imprimante dans le navigateur Web. Pour trouver l'adresse IP de votre imprimante, reportez-vous à "[Impression d'une page des paramètres système](#)".

Les réglages du logiciel mettent à jour les paramètres système par défaut de l'imprimante. Les réglages du pilote d'impression s'appliquent uniquement aux travaux que vous envoyez actuellement à l'imprimante.

Si vous ne parvenez pas à modifier un paramètre à partir de votre logiciel, utilisez le panneau de commande, la boîte à outils ou le **Dell Printer Configuration Web Tool**. Si vous modifiez un réglage du système à partir du panneau de commande, de la Boîte à outils ou du **Dell Printer Configuration Web Tool**, le réglage modifié devient le réglage de l'utilisateur par défaut.

Impression d'une page des paramètres système

Vous pouvez vérifier les réglages détaillés du système en imprimant une page des paramètres système.

A partir du panneau de commande de l'imprimante

1. Appuyez sur ▼ jusqu'à ce que >CONFIGURATION s'affiche, appuyez ensuite sur ✓.
2. Appuyez sur ▼ jusqu'à ce que >Rapports s'affiche, puis appuyez sur ✓.
3. Param système s'affiche. Appuyez sur ✓.

La page des paramètres du système s'imprime.

A partir de l'ordinateur

1. Cliquez sur **démarrer** → Tous les programmes → Imprimantes Dell → **Logiciel imprimante laser couleur supplémentaire** → Utilitaire de lancement rapide.
La boîte de dialogue **Utilitaire de lancement rapide** s'ouvre.
2. Cliquez sur le bouton **Boîte à outils**.
La boîte de dialogue **Boîte à outils** s'ouvre.
3. Sélectionnez l'imprimante dans **Nom de l'imprimante**.
La **Boîte à outils** s'ouvre.
4. Cliquez sur l'onglet **Rapport des réglages de l'imprimante**.
5. Sélectionnez **Rapports** dans la liste sur le côté gauche de la page.
La page **Rapports** s'affiche.
6. Cliquez sur le bouton **Param système**.
La page des paramètres du système s'imprime.

Modification des Réglages de l'imprimante à l'aide du panneau de commande

Vous pouvez sélectionner des éléments de menu et les valeurs correspondantes à partir du panneau de commande.

Lorsque vous parcourez pour la première fois les menus sur le panneau de commande, un astérisque (*) apparaît à côté de certaines valeurs dans les menus.











Cet astérisque indique un paramètre de menu par défaut. Ces paramètres sont les paramètres originaux du système.

 **REMARQUE** : Les paramètres par défaut en usine peuvent varier selon les pays.



Lorsque vous sélectionnez un nouveau paramètre à partir du panneau de commande, un astérisque s'affiche à côté du paramètre afin d'indiquer qu'il s'agit d'un paramètre de menu par défaut de l'utilisateur.

Ces paramètres restent activés jusqu'à ce que vous sélectionniez de nouveaux paramètres ou que vous restauriez les paramètres par défaut.

Pour sélectionner la nouvelle valeur d'un paramètre :

1. Appuyez sur  jusqu'à ce que >CONFIGURATION s'affiche, appuyez ensuite sur .
2. Appuyez sur  ou  jusqu'à ce que le menu souhaité s'affiche et appuyez ensuite sur .
3. Appuyez sur , ,  ou  jusqu'à ce que le menu ou l'élément souhaité s'affiche, puis appuyez sur .
 - 1 Si l'élément sélectionné est un menu, il s'ouvre et le premier paramètre du système s'affiche.
 - 1 Si l'élément sélectionné est un élément de menu, la valeur par défaut du paramètre en question s'affiche. (Le paramètre par défaut de l'utilisateur est précédé d'un astérisque (*)).

Tous les éléments de menu disposent d'une liste de valeurs. La valeur peut être :

- o une phrase ou un mot qui décrit le paramètre,
 - o une valeur numérique qui peut être modifiée,
 - o un paramètre Marche ou Arrêt.
4. Appuyez sur  ou  pour faire défiler les valeurs jusqu'à ce que la valeur souhaitée s'affiche et appuyez ensuite sur .

 **REMARQUE** : Certains éléments de menu vous obligent à utiliser le pavé numérique pour entrer la valeur.

5. Appuyez sur  pour retourner au menu précédent.

Si vous souhaitez procéder au paramétrage d'autres éléments, sélectionnez le menu souhaité. Si vous ne souhaitez pas poursuivre le paramétrage des valeurs, appuyez sur .

Les paramètres du pilote peuvent annuler des réglages précédemment effectués et peuvent nécessiter que vous changiez les réglages par défaut du panneau de commande.

Modification des Réglages de l'imprimante à l'aide de l'ordinateur

Vous pouvez sélectionner des éléments de menu et les valeurs correspondantes à partir de la boîte à outils.

 **REMARQUE** : Les paramètres par défaut en usine peuvent varier selon les pays.

Ces paramètres restent activés jusqu'à ce que vous sélectionniez de nouveaux paramètres ou que vous restauriez les paramètres par défaut.

Pour sélectionner la nouvelle valeur d'un paramètre :

1. Cliquez sur **démarrer** → Tous les programmes → Imprimantes Dell → **Logiciel imprimante laser couleur supplémentaire** → Utilitaire de lancement rapide.
La boîte de dialogue **Utilitaire de lancement rapide** s'ouvre.
2. Cliquez sur le bouton **Boîte à outils**.
La boîte de dialogue **Boîte à outils** s'ouvre.
3. Sélectionnez l'imprimante dans **Nom de l'imprimante**.
La **Boîte à outils** s'ouvre.
4. Cliquez sur l'onglet **Entretien de l'imprimante**.
5. Sélectionnez l'élément de menu souhaité.

Tous les éléments de menu disposent d'une liste de valeurs. La valeur peut être :

- o une phrase ou un mot qui décrit le paramètre,
- o une valeur numérique qui peut être modifiée,
- o un paramètre Marche ou Arrêt.

6. Sélectionnez la valeur souhaitée et cliquez sur le bouton correspondant à chaque élément de menu.

Les réglages du pilote peuvent annuler des réglages précédemment effectués et peuvent nécessiter que vous changiez les réglages par défaut de la Boîte à outils.

Modification des réglages de l'imprimante à l'aide du Dell Printer ConfigurationWeb Tool

Si l'imprimante est connectée au réseau, vous pouvez modifier les réglages de l'imprimante à partir de votre navigateur Web. Si vous êtes un administrateur réseau, vous pouvez copier les paramètres système d'une imprimante vers une ou vers toutes les imprimantes du réseau.

Saisissez l'adresse IP de votre imprimante dans le navigateur Web. Sélectionnez l'option **Réglages de l'imprimante** dans la liste des rubriques et sélectionnez ensuite les **Paramètres système** que vous souhaitez modifier.

Pour copier les paramètres de votre système vers une autre imprimante du réseau, sélectionnez l'option **Copier les réglages de l'imprimante** dans la liste des rubriques et saisissez ensuite l'adresse IP de l'autre imprimante.

Si vous ne connaissez pas l'adresse IP de votre imprimante, consultez la page des paramètres du système. Pour imprimer une page des paramètres système :

A partir du panneau de commande de l'imprimante

1. Appuyez sur **▼** jusqu'à ce que >CONFIGURATION s'affiche, appuyez ensuite sur **✓**.
2. Appuyez sur **▼** jusqu'à ce que >Rapports s'affiche, puis appuyez sur **✓**.
3. Param système s'affiche. Appuyez sur **✓**.

La page des paramètres du système s'imprime.

A partir de l'ordinateur

1. Cliquez sur **démarrer**→ Tous les programmes→ Imprimantes Dell→ **Logiciel imprimante laser couleur supplémentaire**→ Utilitaire de lancement rapide.

La boîte de dialogue **Utilitaire de lancement rapide** s'ouvre.

2. Cliquez sur le bouton **Boîte à outils**.

La boîte de dialogue **Boîte à outils** s'ouvre.

3. Sélectionnez l'imprimante dans **Nom de l'imprimante**.

La **Boîte à outils** s'ouvre.

4. Cliquez sur l'onglet **Rapport des réglages de l'imprimante**.

5. Sélectionnez **Rapports** dans la liste sur le côté gauche de la page.

La page **Rapports** s'affiche.

6. Cliquez sur le bouton **Param système**.

La page des paramètres du système s'imprime.

Réinitialisation des valeurs par défaut

Une fois cette procédure réalisée et l'imprimante redémarrée, les valeurs par défaut des paramètres du menu sont rétablies à l'exception des paramètres réseau.

A partir du panneau de commande de l'imprimante

1. Appuyez sur ▼ jusqu'à ce que >CONFIGURATION s'affiche, appuyez ensuite sur ✓.
 2. Appuyez sur ▼ jusqu'à ce que >Menu admin s'affiche, puis appuyez sur ✓.
 3. Appuyez sur ▼ jusqu'à ce que >Entretien s'affiche, puis appuyez sur ✓.
 4. Appuyez sur ▼ jusqu'à ce que >Initialiser NVM s'affiche, puis appuyez sur ✓.
 5. Appuyez sur ▼ jusqu'à ce que >Section système s'affiche, puis appuyez sur ✓.
 6. Le message Êtes-vous sûr ? s'affiche sur le panneau de commande, ensuite, appuyez sur ◀ ou ▶ pour sélectionner oui. Appuyez sur ✓.
- L'imprimante est automatiquement mise hors tension pour permettre la mise en application des réglages.

A partir de l'ordinateur

1. Cliquez sur **démarrer** → Tous les programmes → Imprimantes Dell → **Logiciel imprimante laser couleur supplémentaire** → Utilitaire de lancement rapide.
La boîte de dialogue **Utilitaire de lancement rapide** s'ouvre.
 2. Cliquez sur le bouton **Boîte à outils**.
La boîte de dialogue **Boîte à outils** s'ouvre.
 3. Sélectionnez l'imprimante dans **Nom de l'imprimante**.
La **Boîte à outils** s'ouvre.
 4. Cliquez sur l'onglet **Entretien de l'imprimante**.
 5. Sélectionnez **Réniti défaut** dans la liste à gauche de la page.
La page **Réniti défaut** s'affiche.
 6. Sélectionnez le bouton **Section système**.
L'imprimante est automatiquement mise hors tension pour permettre la mise en application des réglages.
-

Configuration de la Langue

Pour afficher une langue différente sur le panneau de commande :

A partir du panneau de commande de l'imprimante

1. Appuyez sur ▼ jusqu'à ce que >CONFIGURATION s'affiche, appuyez ensuite sur ✓.
2. Appuyez sur ▼ jusqu'à ce que >Langue panneau s'affiche, ensuite, appuyez sur ✓.
3. Appuyez sur ▶ jusqu'à ce que la langue souhaitée s'affiche, ensuite, appuyez sur ✓.

A partir de l'ordinateur

1. Cliquez sur **démarrer** → Tous les programmes → Imprimantes Dell → **Logiciel imprimante laser couleur supplémentaire** → Utilitaire de lancement rapide.

La boîte de dialogue **Utilitaire de lancement rapide** s'ouvre.

2. Cliquez sur le bouton **Boîte à outils**.

La boîte de dialogue **Boîte à outils** s'ouvre.

3. Sélectionnez l'imprimante dans **Nom de l'imprimante**.

La **Boîte à outils** s'ouvre.

4. Cliquez sur l'onglet **Entretien de l'imprimante**.

5. Sélectionnez **Réglages du système** dans la liste sur le côté gauche de la page.

La page **Réglages du système** s'affiche.

6. Sélectionnez la langue souhaitée à partir de la **Langue du périphérique**, ensuite, appuyez sur le bouton **Appliquer les nouveaux réglages**.

[Retour à la table des matières](#)

[Retour à la table des matières](#)

A propos de votre imprimante

- [Chargeur automatique de documents](#)
- [Panneau de commande](#)
- [Protection de votre imprimante](#)
- [Commande de fournitures](#)

Les illustrations suivantes représentent l'imprimante Dell™ 2135cn Color Laser Multifunction Printer standard.

REMARQUE : L'"imprimante" dans ce manuel fait référence à l'imprimante Dell™ 2135cn Color Laser Multifunction Printer.

Vue avant

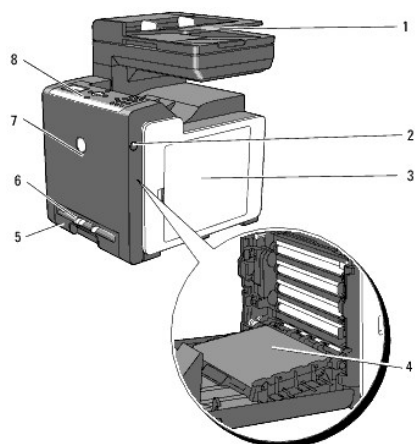

| | | | |
|---|---|---|--|
| 1 | Chargeur automatique de documents | 5 | Bac 1 |
| 2 | Bouton latéral | 6 | Chargeur feuille à feuille |
| 3 | Capot latéral (cartouches de toner à l'intérieur) | 7 | Capot avant REMARQUE : le capot avant s'ouvre en poussant le bouton latéral (2). |
| 4 | Module courroie | 8 | Panneau de commande |

Vue arrière

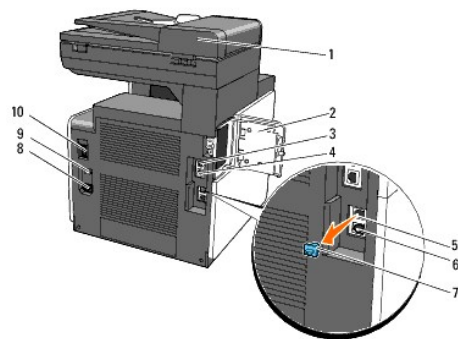

| | | | |
|---|-----------------------------------|----|-----------------------------|
| 1 | Chargeur automatique de documents | 6 | Connecteur de prise murale |
| 2 | Capot mémoire | 7 | Fiche "bleue" |
| 3 | Port USB | 8 | Connecteur d'alimentation |
| 4 | Port Ethernet | 9 | Bouton de RESET |
| 5 | Prise de téléphone | 10 | Interrupteur d'alimentation |

🔍 **NOTE** : Afin d'éviter une image écran irrégulière ou un dysfonctionnement de l'imprimante, ne placez pas l'imprimante aux rayons directs du soleil alors que le chargeur feuille à feuille est ouvert.

Prévoyez un espace suffisant pour ouvrir le bac, les capots et l'équipement en option de l'imprimante. Prévoyez également suffisamment d'espace autour de l'imprimante pour assurer une bonne ventilation.

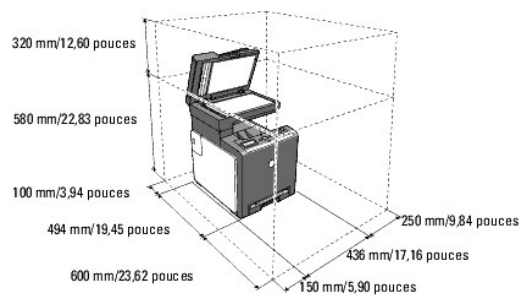

Chargeur automatique de documents

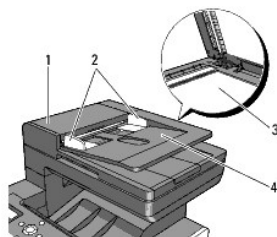

| | |
|---|--|
| 1 | Capot du chargeur automatique de documents |
| 2 | Guides de document |
| 3 | Vitre du scanner |
| 4 | Bac du chargeur de documents |

Panneau de commande



Pour plus de détails au sujet du panneau de commande, reportez-vous à la section "[Panneau de commande](#)".

Protection de votre imprimante

Pour protéger votre imprimante contre le vol, vous pouvez utiliser le verrou Kensington en option.

Fixez le verrou Kensington à l'encoche de sécurité de votre imprimante.

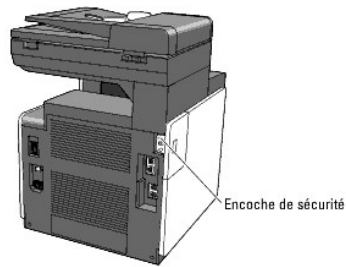

Pour plus de détails, reportez-vous aux instructions d'utilisation fournies avec le verrou Kensington.

Commande de fournitures

Pour commander des fournitures ou des cartouches de toner de remplacement auprès de Dell :

1. Double-cliquez sur l'icône située sur votre bureau.



Si vous ne trouvez pas l'icône sur votre bureau :

- a. Cliquez sur le fichier "DLRMM.EXE" sous "C:\Program Files\Dell Printers\Additional Color Laser Software\Reorder".

 **REMARQUE** : "C:\Program Files\" est sélectionné ici, le chemin varie cependant en fonction du dossier dans lequel vous avez installé la documentation et le logiciel Dell.

- b. Cliquez sur **Fichier** dans la barre d'outils, puis sur **Créer un raccourci** dans le menu déroulant qui s'affiche.
 - c. Cliquez avec le bouton droit de la souris sur l'icône de raccourci créée.
 - d. Sélectionnez **Envoyer vers** dans le menu déroulante, puis cliquez sur **Bureau (créer un raccourci)** dans le menu secondaire qui s'affiche.
2. Consultez le site Web de fournitures d'imprimante de Dell sur www.dell.com/supplies ou commandez les fournitures d'imprimante de Dell par téléphone.

Afin de vous garantir le meilleur service, gardez le numéro d'identification pour la maintenance de votre imprimante Dell à portée de main.

Pour de plus amples informations concernant où trouver le numéro d'identification pour la maintenance, reportez-vous à la section ["Code pour la maintenance rapide et numéro d'identification pour la maintenance"](#).

[Retour à la table des matières](#)

[Retour à la table des matières](#)

Installation des cartouches de toner et de l'unité de tête d'impression (PHD)

- [Installation des cartouches de toner](#)
- [Installation de l'unité PHD](#)

⚠ ATTENTION : Avant de réaliser les procédures suivantes, lisez et suivez les consignes de sécurité du *Guide d'information sur le produit*.

- ➡ **NOTE :** pour protéger les tambours de l'unité de tête d'impression (PHD) de la lumière vive, fermez le capot avant dans un délai de trois minutes. Si le capot avant reste ouvert pendant plus de trois minutes, la qualité d'impression risque de se détériorer.
 - ➡ **NOTE :** assurez-vous que rien ne touche ni ne raye la surface (film de couleur noire) du module de courroie. Des rayures, de la poussière ou des traces de mains huileuses sur le film du module de courroie pourraient affecter la qualité de l'impression.
-

Installation des cartouches de toner

1. Ouvrez le capot latéral.

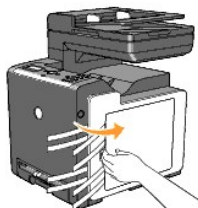

2. Tirez sur les quatre rubans et retirez-les complètement.

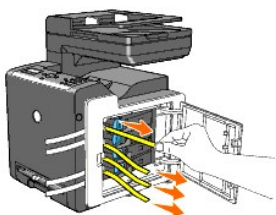

3. Appuyez et faites glisser les loquets bleus des quatre cartouches de toner en position verrouillée.

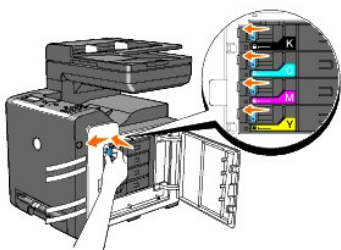

4. Fermez le capot latéral.



Installation de l'unité PHD

1. Appuyez sur le bouton latéral et ouvrez le capot avant.

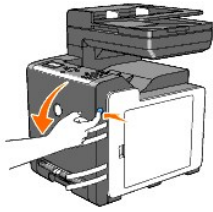

2. Tournez les quatre leviers de verrouillage du PHD dans le sens antihoraire pour déverrouiller l'unité.

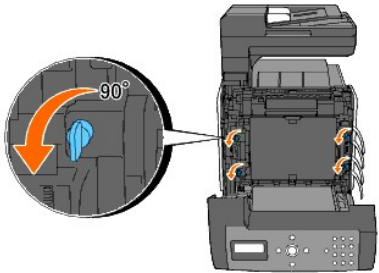

➡ **NOTE** : ne touchez pas le module de courroie.

3. Saisissez les languettes grises et tirez complètement l'unité PHD hors de l'imprimante.

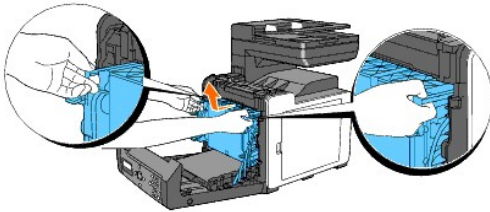

➡ **NOTE** : n'enlevez pas la feuille de protection lorsque vous retirez l'unité PHD.



4. Enlevez complètement les quatre rubans jaunes de l'unité PHD.

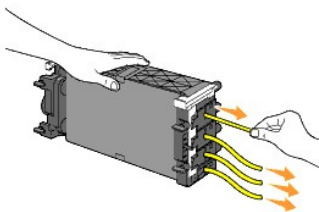

➔ **NOTE** : Tirez en ligne droite les rubans en dehors de l'unité.

5. Insérez l'unité PHD jusqu'à ce que la ligne présente sur la poignée et la ligne blanche de l'imprimante soient alignées.

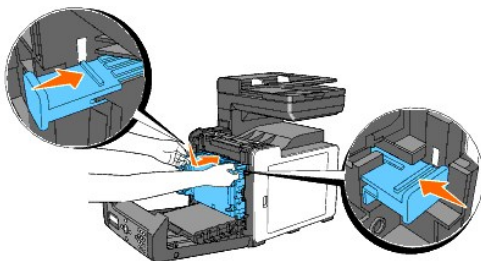

➔ **NOTE** : Veillez à ne pas entrer en contact avec le module de courroie lors de l'insertion de l'unité PHD.

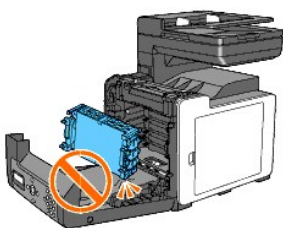

6. Tournez les quatre leviers de verrouillage du PHD de 90° dans le sens horaire, puis retirez la feuille de protection.



7. Fermez le capot avant.

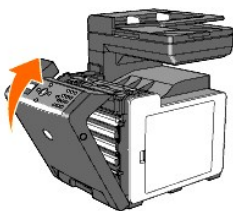

[Retour à la table des matières](#)

[Retour à la table des matières](#)

Connexion de votre imprimante





- [Sélection d'un câble approprié](#)
- [Connexion de l'imprimante directement à l'ordinateur](#)
- [Mise sous tension de l'imprimante](#)
- [Connexion de l'imprimante au réseau](#)
- [Connexion de la ligne de téléphone](#)
- [Utilisation du bouton de RESET](#)

Sélection d'un câble approprié

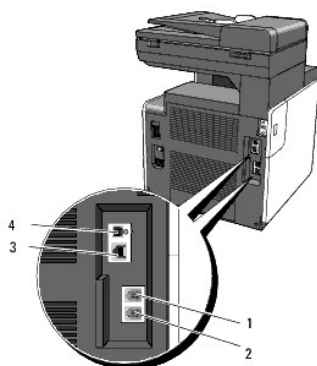
Le câble de raccordement de l'imprimante Dell™ 2135cn Color Laser Multifunction Printer doit répondre aux exigences suivantes :

| Type de connexion | Spécifications de connexion |
|----------------------------|-----------------------------|
| USB | USB 2.0 |
| Ethernet | 10 Base-T/100 Base-TX |
| Connecteur de prise murale | RJ11 |
| Prise de téléphone | RJ11 |



| | | |
|---|----------------------------|---|
| 1 | Prise de téléphone |  |
| 2 | Connecteur de prise murale |  |
| 3 | Port Ethernet |  |
| 4 | Port USB |  |

Connexion de l'imprimante directement à l'ordinateur

Une imprimante locale est une imprimante qui est directement reliée à votre ordinateur à l'aide d'un câble USB. Si votre imprimante est connectée à un réseau et non pas à votre ordinateur, ignorez cette section et passez à la section [Connexion de l'imprimante au réseau](#).

Les systèmes Microsoft® Windows® 2000, Windows XP, Windows XP 64-bit Edition, Windows Server® 2003, Windows Server 2003 Enterprise x64 Edition, Windows Server 2008, Windows Server 2008 Enterprise x64 Edition, Windows Vista® et Windows Vista 64-bit Edition prennent en charge les connexions USB.

Reportez-vous à la documentation du système d'exploitation de votre ordinateur pour savoir si votre système prend en charge les connexions USB.

Pour connecter l'imprimante à un ordinateur :

1. Assurez-vous que l'imprimante, l'ordinateur et les autres périphériques connectés sont hors tension et débranchés.
2. Connectez l'imprimante à l'ordinateur à l'aide d'un câble USB.

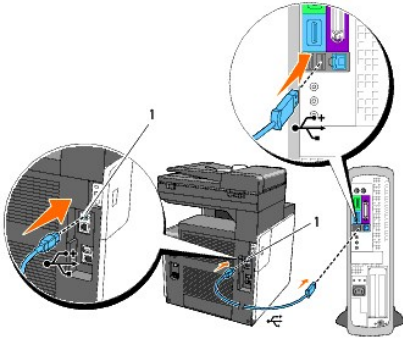

1 Port USB

Un port USB nécessite l'utilisation d'un câble USB. Veillez à faire correspondre le symbole USB situé sur le câble avec le symbole USB situé sur l'imprimante. Branchez l'autre extrémité du câble dans le port USB situé à l'arrière de l'ordinateur. Ne le branchez pas dans le clavier USB.

Mise sous tension de l'imprimante

1. Raccordez le câble d'alimentation à l'imprimante et branchez-le dans une source d'alimentation.

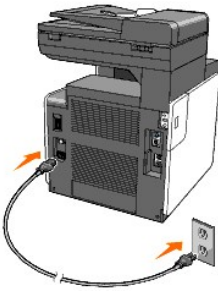

n'utilisez pas de rallonges ou de prises multiples.

l'imprimante ne doit pas être reliée à un système d'alimentation sans coupure.

2. Mettez l'ordinateur et l'imprimante sous tension. Lorsque vous utilisez le câble USB, le pilote USB est automatiquement installé.

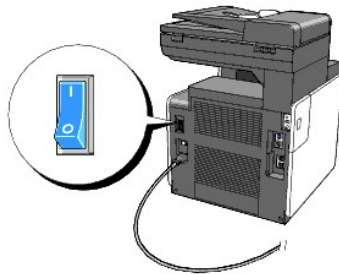

Connexion de l'imprimante au réseau

Pour connecter l'imprimante à un réseau :

1. Assurez-vous que l'imprimante, l'ordinateur et les autres périphériques connectés sont hors tension et débranchés.
2. Raccordez l'imprimante au réseau à l'aide d'un câble Ethernet.

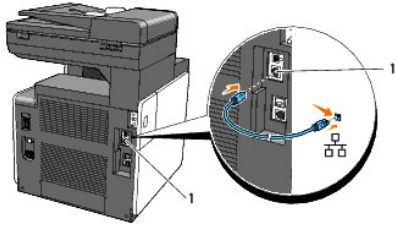

1 Port Ethernet

Pour raccorder l'imprimante au réseau, branchez une extrémité d'un câble Ethernet dans le port Ethernet situé à l'arrière de l'imprimante et l'autre extrémité à un branchement ou concentrateur LAN.

Mise sous tension de l'imprimante

1. Branchez une extrémité du câble d'alimentation dans la prise située à l'arrière de l'imprimante et branchez l'autre extrémité du câble dans une prise électrique correctement mise à la terre.

n'utilisez pas de rallonges ou de prises multiples.

L'imprimante ne doit pas être reliée à un système d'alimentation sans coupure.

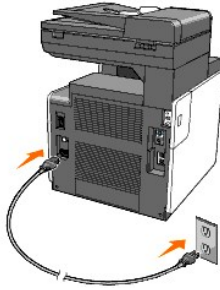

2. Mettez l'ordinateur et l'imprimante sous tension.

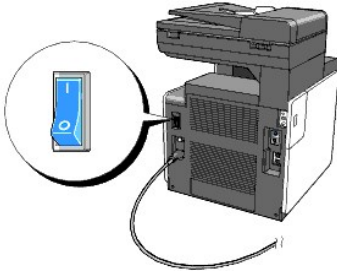

Impression et vérification de la page des paramètres du système

Imprimez la page des paramètres du système.

A partir du panneau de commande de l'imprimante

1. Appuyez sur **▼** jusqu'à ce que **>CONFIGURATION** s'affiche, appuyez ensuite sur **✓**.
2. Appuyez sur **▼** jusqu'à ce que **>Rapports** s'affiche, puis appuyez sur **✓**.
3. **Param système** s'affiche. Appuyez sur **✓**.

La page des paramètres du système s'imprime.

A partir de l'ordinateur

1. Cliquez sur **démarrer**→ Tous les programmes→ Imprimantes Dell→ **Logiciel imprimante laser couleur supplémentaire**→ Utilitaire de lancement rapide.

La boîte de dialogue **Utilitaire de lancement rapide** s'ouvre.

2. Cliquez sur le bouton **Boîte à outils**.

La boîte de dialogue **Boîte à outils** s'ouvre.

3. Sélectionnez l'imprimante dans **Nom de l'imprimante**.

La **boîte à outils** s'ouvre.

4. Cliquez sur l'onglet **Rapport des réglages de l'imprimante**.

5. Sélectionnez **Rapports** dans la liste sur le côté gauche de la page.

La page **Rapports** s'affiche.

6. Cliquez sur le bouton **Param système**.

La page des paramètres du système s'imprime.

Attribution d'une adresse IP

L'adresse IP est un numéro unique composé de quatre sections délimitées par une virgule et comptant chacune jusqu'à trois chiffres (par exemple, 111.222.33.44).

L'attribution d'une adresse IP déjà utilisée peut entraîner des problèmes au niveau des performances du réseau.



 **REMARQUE** : l'attribution d'une adresse IP est considérée comme une fonction avancée qui doit normalement être effectuée par l'administrateur du système.



A partir du panneau de commande de l'imprimante



Pour plus de détails sur l'utilisation du panneau de commande, reportez-vous à la section "[Panneau de commande](#)".



1. Mise sous tension de l'imprimante.

>COPIER s'affiche.

2. Appuyez sur  jusqu'à ce que >CONFIGURATION s'affiche, appuyez ensuite sur .

3. Appuyez sur  jusqu'à ce que >Menu admin s'affiche, puis appuyez sur .



4. Appuyez sur  jusqu'à ce que >Réseau filaire s'affiche, puis appuyez sur .

5. Appuyez sur  jusqu'à ce que >TCP/IP s'affiche, puis appuyez sur .

6. >Obtenir Adresse IP s'affiche. Appuyez sur .

7. L'option Panneau est affichée. Appuyez sur .

8. Appuyez sur le bouton .

9. Appuyez sur  jusqu'à ce que >Adresse IP s'affiche, puis appuyez sur .

Le curseur est placé sur le premier chiffre de l'adresse IP.

10. Utilisez le pavé numérique afin de saisir le premier chiffre de l'adresse IP, ensuite, appuyez sur .

Le curseur passe au chiffre suivant.

 **REMARQUE** : Vous ne pouvez saisir qu'un chiffre à la fois et devez appuyer sur ➤ après chaque saisie de chiffre.

11. Saisissez les autres chiffres, ensuite, appuyez sur ✓.
12. Appuyez sur le bouton ↻.
13. Appuyez sur ▼ jusqu'à ce que >Masque sous-rés s'affiche, puis appuyez sur ✓.
14. Répétez les étapes 10 et 11 pour définir le Masque sous-rés et appuyez ensuite sur ✓.
15. Appuyez sur le bouton ↻.
16. Appuyez sur ▼ jusqu'à ce que >Ad. passerelle s'affiche, puis appuyez sur ✓.
17. Répétez les étapes 10 et 11 pour définir l'adresse de la passerelle et appuyez ensuite sur ✓.
18. Mettez l'imprimante hors tension, et sous tension à nouveau.

A partir de l'ordinateur

1. Cliquez sur **démarrer** → **Tous les programmes** → **Imprimantes Dell** → **Logiciel imprimante laser couleur supplémentaire** → **Utilitaire de lancement rapide**.
La boîte de dialogue **Utilitaire de lancement rapide** s'ouvre.
2. Cliquez sur le bouton **Boîte à outils**.
La boîte de dialogue **Boîte à outils** s'ouvre.
3. Sélectionnez l'imprimante dans **Nom de l'imprimante**.
La **boîte à outils** s'ouvre.
4. Cliquez sur l'onglet **Entretien de l'imprimante**.
5. Sélectionnez **Réglages TCP/IP** dans la liste à gauche de la page.
La page **Réglages TCP/IP** s'affiche.
6. Sélectionnez le mode sous **Mode d'adresse IP**, saisissez ensuite les valeurs sous Adresse IP, Masque de sous réseau et Adresse de la passerelle.
7. Appuyez sur le bouton **Appliquer les nouveaux réglages** pour qu'ils prennent effet.

Vous pouvez également attribuer une adresse IP à l'imprimante lors de l'installation des pilotes d'impression à l'aide du programme d'installation. Si vous utilisez la fonction **Installation réseau** et que l'option **Obtenir Adresse IP** est réglée sur **AutoIP** ou **DHCP** dans le menu du panneau de commande, vous pouvez modifier l'adresse IP 0.0.0.0 et sélectionner l'adresse IP souhaitée dans la fenêtre de sélection de l'imprimante.

Vérification des paramètres IP

1. Imprimez de nouveau la page des paramètres du système.
2. Vérifiez sous le titre **TCP/IP** de la page des paramètres du système que l'adresse IP, le masque de sous-réseau et la passerelle correspondent à ce que vous souhaitez.

OU

Envoyez un signal ping à l'imprimante et assurez-vous qu'elle répond. Par exemple, à l'invite de commande d'un ordinateur du réseau, saisissez ping suivi de la nouvelle adresse IP (par exemple, 192.168.0.11) :

```
ping 192.168.0.11
```

Si l'imprimante est activée au niveau du réseau, vous recevrez une réponse.

Connexion de la ligne de téléphone

REMARQUE : ne raccordez pas votre imprimante directement à une ligne d'abonné numérique (DSL). L'imprimante pourrait être endommagée. Pour utiliser une ligne d'abonné numérique, vous devez utiliser un filtre adapté. Pour obtenir ce filtre, contactez votre fournisseur d'accès.

1. Branchez une extrémité de la ligne de téléphone dans le connecteur de prise murale et l'autre dans une prise murale active.

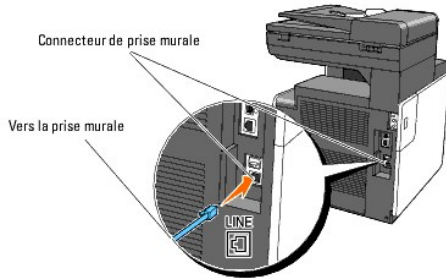

2. Retirez la fiche "bleue" de la prise de téléphone.

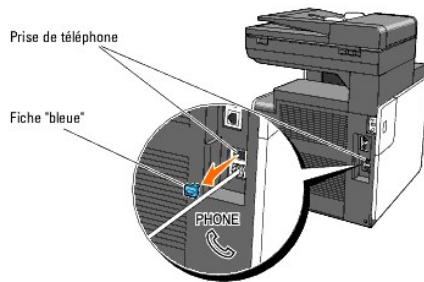

3. Pour raccorder un téléphone et/ou un répondeur à votre imprimante, branchez le cordon de la ligne du téléphone ou du répondeur dans la prise de téléphone (☎).

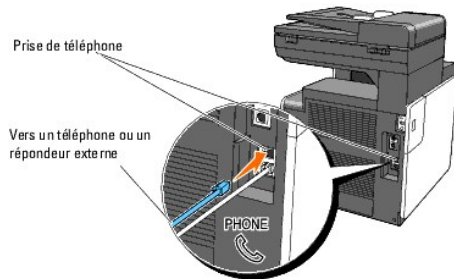

Si les communications téléphoniques de votre pays sont séquentielles (comme c'est le cas en Allemagne, en Suède, au Danemark, en Autriche, en Belgique, en Italie, en France et en Suisse, par exemple) et que vous êtes équipé d'une terminaison jaune, insérez la terminaison jaune dans la prise de téléphone (☎).

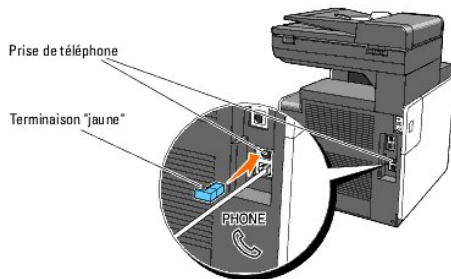

Utilisation du bouton de RESET

Votre imprimante est livrée avec un détecteur de fuite électrique, qui évite tout choc électrique ou incendie en raison de fuite électrique en coupant automatiquement les circuits à l'intérieur de l'imprimante.

Lorsqu'une fuite électrique est détectée, le bouton de **RESET** est déclenché. Dans ce cas, appuyez sur le bouton **RESET** pour mettre à nouveau l'imprimante sous tension. Si le bouton de **RESET** est de nouveau déclenché lorsque vous appuyez sur le bouton de **réinitialisation**, contactez Dell.

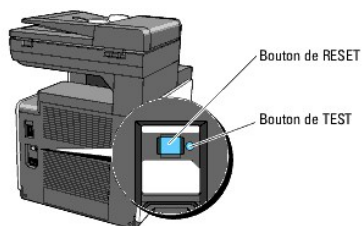

Vérifiez si le détecteur de fuite électrique fonctionne au moins une fois par mois en suivant les étapes ci-dessous :

1. Mettez l'imprimante sous tension, ensuite, appuyez sur le bouton de **TEST**.
 - 1 Si le bouton de **RESET** est déclenché et que l'imprimante est mise hors tension, le détecteur de fuite électrique fonctionne correctement. Appuyez sur le bouton de **RESET** pour mettre de nouveau l'imprimante sous tension.
 - 1 Si le bouton de **RESET** n'est pas déclenché, contactez Dell. Arrêtez d'utiliser l'imprimante si le détecteur de fuite électrique ne fonctionne pas.

[Retour à la table des matières](#)

[Retour à la table des matières](#)

Dell Printer Configuration Web Tool

- [Utilisation du Dell Printer Configuration Web Tool](#)
- [Installation de votre navigateur Web](#)
- [Format d'affichage des pages](#)
- [Modification des Réglages des Eléments de menu](#)

 **REMARQUE :** Cet outil Web n'est pas disponible à moins que l'imprimante soit raccordée à un réseau à l'aide d'un câble réseau.

Une des fonctions du **Dell™ Printer Configuration Web Tool** est la configuration de l'alerte courriel, qui vous envoie un e-mail ou l'envoi à l'opérateur clé lorsque l'imprimante nécessite une intervention ou la commande de fournitures.

Pour remplir des rapports d'inventaire d'imprimante exigeant le numéro de machine de l'ensemble des imprimantes situées dans votre zone, utilisez la fonction **Informations sur l'imprimante** du Dell Printer Configuration Web Tool. Il vous suffit de saisir l'adresse IP des imprimantes du réseau pour afficher leur numéro de machine.

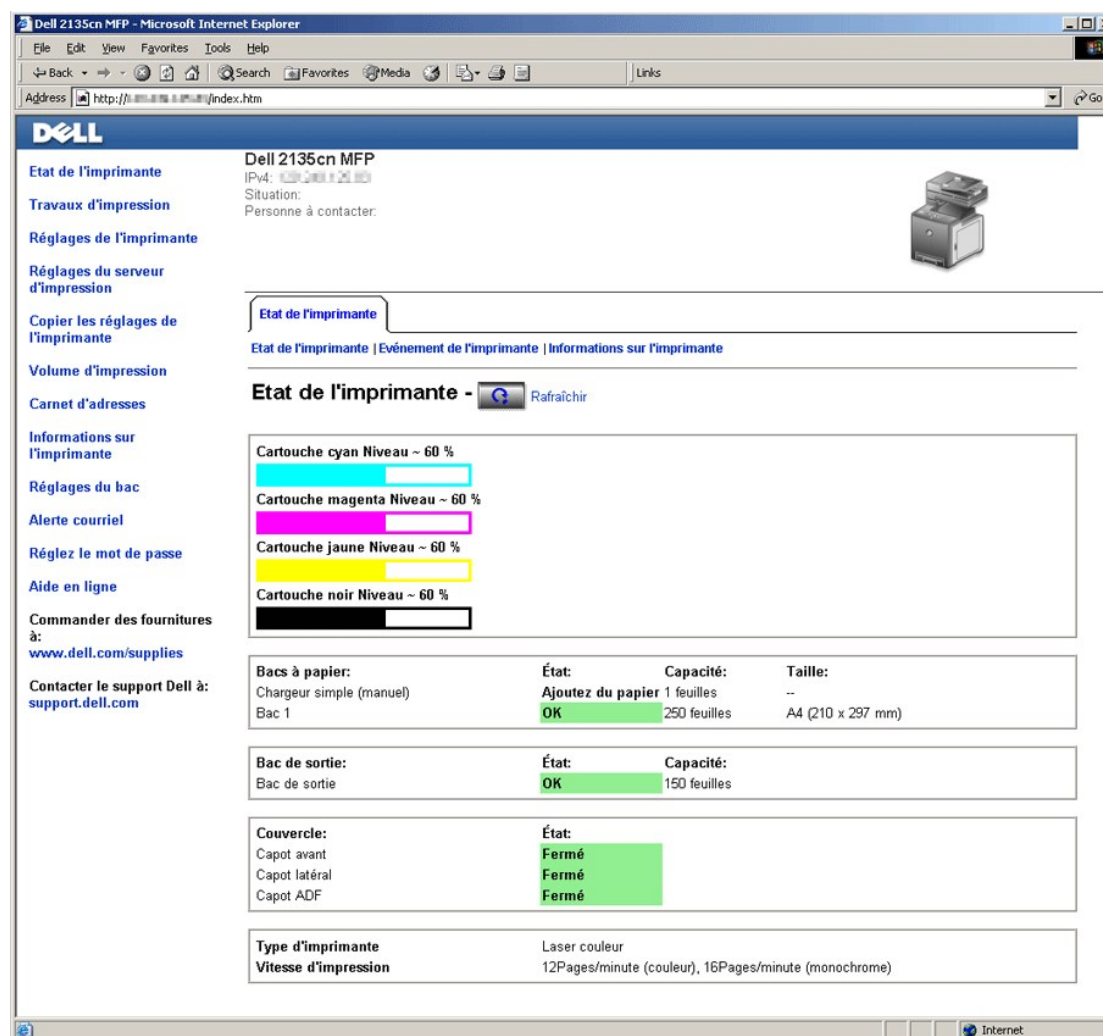

The screenshot shows the Dell 2135cn MFP web interface. The browser title is "Dell 2135cn MFP - Microsoft Internet Explorer". The address bar shows "http://[IP address]/index.htm". The page content includes a navigation menu on the left with items like "Etat de l'imprimante", "Travaux d'impression", "Réglages de l'imprimante", etc. The main content area displays the printer's status, including IP address, situation, and a list of toner levels (cyan, magenta, yellow, black) each with a progress bar. Below this, there are sections for paper tray status (Bacs à papier), output tray status (Bac de sortie), and cover status (Couvercle). At the bottom, it shows the printer type (Laser couleur) and speed (12Pages/minute (couleur), 16Pages/minute (monochrome)).

La fonction du **Dell Printer Configuration Web Tool** vous permet également de modifier les réglages de l'imprimante et d'assurer le suivi des tendances d'impression. Si vous êtes un administrateur de réseau, vous pouvez facilement copier les paramètres de l'imprimante vers une ou vers toutes les imprimantes du réseau directement depuis votre navigateur Internet.

Pour lancer le **Dell Printer Configuration Web Tool**, saisissez l'adresse IP de votre imprimante dans le navigateur Web.

Si vous ne connaissez pas l'adresse IP de votre imprimante, imprimez une page de paramètres système sur laquelle l'adresse IP est mentionnée :

A partir du panneau de commande de l'imprimante

1. Appuyez sur ✓ jusqu'à ce que >CONFIGURATION s'affiche, appuyez ensuite sur ✓.
2. Appuyez sur ✓ jusqu'à ce que >Rapports s'affiche, puis appuyez sur ✓.
3. Param système s'affiche. Appuyez sur ✓.

La page des paramètres du système s'imprime.

A partir de l'ordinateur

1. Cliquez sur **démarrer** → Tous les programmes → Imprimantes Dell → **Logiciel imprimante laser couleur supplémentaire** → Utilitaire de lancement rapide.

La boîte de dialogue **Utilitaire de lancement rapide** s'ouvre.

2. Cliquez sur le bouton **Boîte à outils**.

La boîte de dialogue **Boîte à outils** s'ouvre.

3. Sélectionnez l'imprimante dans **Nom de l'imprimante**.

La **Boîte à outils** s'ouvre.

4. Cliquez sur l'onglet **Entretien de l'imprimante**.

5. Sélectionnez **EWS** (Embedded Web Server (Serveur Web intégré) ou Dell Printer Configuration Web Tool) dans la liste à gauche de la page.

La page EWS s'affiche.

6. Appuyez sur le bouton **Affichage**.

La page des paramètres du système s'imprime.

Si l'adresse IP indiquée est 0.0.0.0 (paramètre par défaut), l'adresse IP n'a pas été affectée. Pour attribuer une adresse IP à votre imprimante, reportez-vous à "[Attribution d'une adresse IP](#)".

Utilisation du Dell Printer Configuration Web Tool

Utilisez le **Dell Printer Configuration Web Tool** pour :

Etat de l'imprimante

Utilisez le menu **Etat de l'imprimante** pour obtenir des informations instantanées relatives à l'état des fournitures de l'imprimante. Si une cartouche de toner est faible, cliquez sur le lien de commande de fournitures sur le premier écran pour commander une cartouche de toner supplémentaire.

Travaux d'impression

Utilisez le menu **Travaux d'impression** pour accéder aux informations relatives à la page **Liste des travaux** et à la page **Travaux terminés**.

Ces pages affichent l'état détaillé des différents protocoles ou des travaux.

Réglages de l'imprimante

Utilisez le menu **Réglages de l'imprimante** pour modifier les réglages de l'imprimante et afficher les réglages à distance dans le panneau de commande.

Réglages du serveur d'impression

Vous pouvez modifier le type d'interface de l'imprimante et les conditions nécessaires aux communications par le biais du menu **Réglages du serveur d'impression**.

Copier les réglages de l'imprimante

Utilisez le menu **Copier les réglages de l'imprimante** pour copier les réglages de l'imprimante vers une autre imprimante ou des imprimantes sur le réseau simplement en tapant l'adresse IP de chaque imprimante.

 **REMARQUE** : Pour utiliser cette fonction, vous devez ouvrir une session en tant qu'administrateur.

Volume à imprimer

Utilisez l'option **Volume à imprimer** pour vérifier l'historique des travaux d'impression effectués, comme par exemple la quantité de papier et les types de travaux, et limiter le nombre d'utilisateurs qui peuvent faire des copies en mode couleur et le nombre de pages maximum qu'ils peuvent imprimer.

Carnet d'adresses

Utilisez le menu **Carnet d'adresses** pour afficher ou modifier les entrées de l'adresse électronique, de l'adresse du serveur et du numéro de fax dans le Carnet d'adresses ou pour enregistrer de nouvelles entrées.

Informations sur l'imprimante

Utilisez le menu **Informations sur l'imprimante** pour obtenir des informations relatives au service de dépannage, aux rapports d'inventaire ou à l'état de la mémoire actuelle et aux niveaux de code de moteur.

Réglages du bac

Utilisez le menu **Réglages du bac** pour obtenir des informations concernant le type et le format du papier pour chaque bac.

Alerte courriel

Utilisez le menu **Alerte courriel** pour recevoir un courriel lorsque l'imprimante nécessite une intervention ou la commande de fournitures. Saisissez votre nom ou le nom de l'opérateur principal dans la zone de liste des adresses électroniques à avertir. Réglez l'**Alerte courriel** même lors de l'utilisation de la fonction Num vers courriel.

Réglez le mot de passe

Utilisez le menu **Réglez le mot de passe** pour verrouiller le **Dell Printer Configuration Web Tool** à l'aide d'un mot de passe afin que d'autres utilisateurs ne puissent pas modifier par inadvertance les réglages de l'imprimante que vous avez sélectionnés.

 **REMARQUE** : Pour utiliser cette fonction, vous devez ouvrir une session en tant qu'administrateur.

Aide en ligne

Cliquez sur **Aide en ligne** pour visiter le site Web de support de Dell.

Commander des fournitures à :

www.dell.com/supplies

Contactez le support Dell à :

support.dell.com

Installation de votre navigateur Web

Assurez-vous que vous activez JavaScript au niveau de votre navigateur avant d'utiliser le **Dell Printer Configuration Web Tool**.

Il est recommandé de configurer les paramètres d'environnement de vos navigateurs Web avant d'utiliser le **Dell Printer Configuration Web Tool**.

 **REMARQUE** : Les pages du Dell Printer Configuration Web Tool affichées peuvent apparaître de manière illisible si les pages ont été configurées par une langue différente de celle de votre navigateur.

Pour Internet Explorer® 6.0 ou Internet Explorer® 7.0 :

Définition de la langue d'affichage

1. Sélectionnez **Options Internet** sur la barre de menu **Outils**.
2. Sélectionnez l'option **Langues** sous l'onglet **Général**.
3. Déterminez les langues d'affichage par ordre de préférence dans la liste **Langue**.

Par exemple :

- 1 Italien (Italie) [it]
- 1 Espagnol (traditionnel) [es]
- 1 Allemand (Allemagne) [de]
- 1 **Français (France) [fr]**
- 1 Anglais [en] ou **Anglais (États-Unis) [en-us]**
- 1 Danois [da]
- 1 **Néerlandais [nl]**
- 1 **Norvégien [no]**
- 1 **Suédois [sv]**

Réglage de l'adresse IP de l'imprimante sur non-mandataire

1. Sélectionnez **Options Internet** dans le menu **Outils**.
2. Sélectionnez **Serveur proxy** sous **Paramètres réseau** de l'onglet **Connexions**.
3. Désactivez la case à cocher **Utiliser un serveur proxy pour votre réseau local**.

OU

Cliquez sur **Avancé** ensuite, spécifiez l'adresse IP de l'imprimante dans le champ **Ne pas utiliser de proxy pour les adresses commençant par** sous **Exceptions**.

4. Après avoir défini la langue et le serveur mandataire, saisissez <http://nnn.nnn.nnn.nnn/> (l'adresse IP de l'imprimante) dans le champ de saisie de l'URL du navigateur pour activer le **Dell Printer Configuration Web Tool**.

Pour Firefox 2.0 ou ultérieur :

Définition de la langue d'affichage

1. Sélectionnez **Options** depuis le menu **Outils**.
2. Cliquez sur **Avancé**.
3. Cliquez sur **Choisir** sous l'onglet **Général**.
4. Déterminez les langues d'affichage par ordre de préférence dans la liste **Langues par ordre de préférence**.

Par exemple :

- 1 **Anglais [en] ou Anglais/États-Unis [en-us]**
- 1 Italien [it]
- 1 Espagnol [es]
- 1 Allemand [de]
- 1 **Français [fr]**
- 1 **Néerlandais [nl]**
- 1 **Norvégien [no]**
- 1 **Suédois [sv]**

Réglage de l'adresse IP de l'imprimante sur non-mandataire

1. Sélectionnez **Options** depuis le menu **Outils**.
2. Cliquez sur **Réseau** dans la boîte de dialogue **Options**.
3. Cliquez sur **Connexion** → **Réglages**.
4. Réalisez l'une des opérations suivantes :
 - 1 Cochez la case **Connexion directe à Internet**.
 - 1 Cochez la case **Détection automatique des paramètres de proxy pour ce réseau**.
 - 1 Cochez la case **Configuration manuelle du proxy**, ensuite, entrez l'adresse IP de l'imprimante dans la case d'édition **Pas de Proxy pour**.
 - 1 Cochez la case **Adresse de configuration automatique du proxy**.

Après avoir défini la langue et le serveur mandataire, saisissez <http://nnn.nnn.nnn.nnn/> (l'adresse IP de l'imprimante) dans le champ de saisie de l'URL du navigateur pour activer le **Dell Printer Configuration Web Tool**.

Format d'affichage des pages

La disposition de la page est divisée en trois sections énumérées ci-dessous :

Cadre supérieur

Le cadre supérieur est situé dans la partie supérieure de toutes les pages. Lorsque le **Dell Printer Configuration Web Tool** est activé, l'état et les spécifications de l'imprimante s'affichent dans le cadre supérieur de toutes les pages.

Les éléments affichés dans le cadre supérieur sont les suivants.

| | |
|----------------------|---|
| Dell 2135cn MFP | Affiche le nom de produit de l'imprimante. |
| IPv4 | Affiche l'adresse IP de l'imprimante. |
| Situation | Affiche l'emplacement de l'imprimante. L'emplacement peut être modifié sous Informations de base sur la page des Réglages du serveur d'impression . |
| Personne à contacter | Affiche le nom de l'administrateur de l'imprimante. Le nom peut être modifié sous Informations de base sur la page des Réglages du serveur d'impression . |
| Image de la machine | Affiche l'image bitmap de l'imprimante. Le menu Etat de l'imprimante s'affiche dans le cadre de droite lorsque vous cliquez sur l'image. |

Cadre de gauche

Le cadre de gauche est situé du côté gauche de toutes les pages. Les titres de menu affichés dans le cadre de gauche sont reliés aux pages et menus correspondants. Il vous suffit de cliquer sur le titre pour atteindre la page correspondante.

Les menus affichés dans le cadre de gauche sont les suivants.

| | |
|-------------------------------------|---|
| Etat de l'imprimante | Liens vers le menu Etat de l'imprimante . |
| Travaux d'impression | Liens vers le menu Travaux d'impression |
| Réglages de l'imprimante | Liens vers le menu Rapport des réglages de l'imprimante |
| Réglages du serveur d'impression | Liens vers le menu Rapport du serveur d'impression . |
| Copier les réglages de l'imprimante | Liens vers le menu Copier les réglages de l'imprimante |
| Volume d'impression | Liens vers la page Volume d'impression |
| Carnet d'adresses | Liens vers le menu Carnet d'adresses . |
| Informations sur l'imprimante | Liens vers le menu Etat de l'imprimante . |
| Réglages du bac | Liens vers la page Réglages du bac |
| Alerte courriel | Liens vers le menu Réglages du serveur d'impression . |
| Réglez le mot de passe | Liens vers le menu Autres caractéristiques . |
| Aide en ligne | Liens vers le site Web de support de Dell. |
| Commander des fournitures à: | Liens vers la page Web de Dell. |
| Contactez le support Dell à: | Liens vers l'adresse Web de la page de support de Dell : support.dell.com/ |

Cadre de droite

Le cadre de droite est situé du côté droit de toutes les pages. Le contenu du cadre de droite dépend du menu que vous sélectionnez dans le cadre de gauche. Pour plus de détails concernant les éléments affichés dans le cadre de droite, reportez-vous à ["Éléments du menu détaillés"](#).

Boutons dans le cadre de droite

| | |
|---|--|
| Bouton Rafraichir | Permet de recevoir la configuration de l'imprimante et de mettre à jour les informations du cadre de droite. |
| Bouton Appliquer les nouveaux réglages | Permet d'envoyer à l'imprimante les nouveaux réglages effectués sur le Dell Printer Configuration Web Tool . Les anciens réglages de l'imprimante seront remplacés par les nouveaux réglages. |
| Bouton Rétablir les réglages | Récupère les anciens réglages qui étaient appliqués avant que les changements n'aient été effectués. Les nouveaux réglages ne seront pas soumis à l'imprimante. |

Modification des Réglages des Éléments de menu

Certains menus vous permettent de modifier les paramètres de l'imprimante à l'aide du **Dell Printer Configuration Web Tool**. Lorsque vous accédez à ces menus, la boîte de dialogue d'authentification s'affiche à l'écran. Saisissez le nom d'utilisateur et le mot de passe de l'administrateur de l'imprimante en suivant les invites de commande affichées dans la boîte de dialogue.

Le nom d'utilisateur par défaut est **admin** et le mot de passe par défaut est laissé en blanc (NULL). Vous pouvez modifier le mot de passe uniquement dans la page **Réglez le mot de passe** du menu **Autres caractéristiques**. Le nom d'utilisateur ne peut pas être modifié. Reportez-vous à ["Réglez le mot de passe"](#) pour de plus amples informations.

Éléments du menu détaillés

| | | |
|---|--|---|
| "État de l'imprimante" | | "État de l'imprimante" |
| | | "Événement de l'imprimante" |
| | | "Informations sur l'imprimante" |
| "Travaux d'impression" | | "Liste des travaux" |
| | | "Travaux terminés" |
| "Réglages de l'imprimante" | "Rapport des réglages de l'imprimante" | "Réglages du menu" |
| | | "Rapports" |
| | "Réglages de l'imprimante" | "Paramètres système" |
| | | "Réglages PCI" |
| | | "Param sécurisés" |
| | | "Copie par défaut" |
| | | "Balance couleur des copies" |
| | | "Paramètres des copies" |
| | | "Num par défaut" |
| | | "Fax par défaut" |
| | | "Paramètres fax" |
| | | "Entretien de l'imprimante" |
| | "Ajuster BTR" | |
| | "Réglage fusur" | |
| | "Ajustement auto enregistrement" | |
| | "Ajustement enregistrement des couleurs" | |
| | "Nettoyer développeur" | |
| | "Réglage altitude" | |
| | "Réinitialiser défaut" | |
| | "Toner non Dell" | |
| "Initialiser compteur d'impression" | | |
| "Réglages du serveur d'impression" | "Rapport du serveur d'impression" | "Page d'installation du serveur d'impression" |
| | | "Page d'installation d'alerte courriel" |
| | "Réglages du serveur d'impression" | "Informations de base" |
| | | "Réglages du port" |
| | | "TCP/IP" |
| | | "Alerte courriel" |

| | | | |
|---------------------------------------|---------------------------|---|---------------------------------|
| | | "SNMP" | |
| | | "Numériser vers Réseau" | |
| | "Autres caractéristiques" | "Réglez le mot de passe" | |
| | | "Remise à zéro du serveur d'impression" | |
| "Copier les réglages de l'imprimante" | | "Copier les réglages de l'imprimante" | |
| | | "Rapport sur la copie des réglages de l'imprimante" | |
| "Volume d'impression" | | "Volume d'impression" | |
| | | "Dell ColorTrack" | |
| | | "Modifier enregistrement utilisateur imprimante" | |
| | | "Imprimer les paramètres de l'utilisateur (Vérifier / Modifier, Créer)" | |
| "Carnet d'adresses" | "Ad électronique" | "Ad électronique - première page" | |
| | | "Ad électronique (Vérifier / Modifier, Créer)" | |
| | | "Ad électronique (Effacer)" | |
| | | "Groupe de courriels - première page" | |
| | | "Groupe de courriels (Vérifier / Modifier, Créer)" | |
| | | | "Groupe de courriels (Effacer)" |
| | | | "Config par défaut" |
| | "Adresse serveur" | "Adresse serveur - première page" | |
| | | "Adresse serveur (Vérifier / Modifier, Créer)" | |
| | | "Adresse serveur (Effacer)" | |
| | "Répertoire" | "Numéro, rapide FAX - première page" | |
| | | "Numéro, rapide FAX (Vérifier / Modifier, Créer)" | |
| | | "Numéro, rapide FAX (Effacer)" | |
| | | "Groupe FAX - première page" | |
| | | "Groupe FAX (Vérifier / Modifier, Créer)" | |
| | | "Groupe FAX (Effacer)" | |
| "Réglages du bac" | | | |

Etat de l'imprimante

Utilisez le menu **Etat de l'imprimante** pour vérifier l'état des consommables, du matériel et des caractéristiques de l'imprimante.

Le menu **Etat de l'imprimante** contient les pages suivantes.

Etat de l'imprimante

Objectif :

vérifier l'état des consommables et des bacs.

Valeurs :

| | | | |
|--------------------------|----------|--|--|
| Cartouche cyan Niveau | | | |
| Cartouche magenta Niveau | | Affiche le pourcentage de toner restant dans chaque cartouche de toner. Lorsqu'une cartouche est vide, un message s'affiche. Le texte <i>Cartouche d'impression</i> est relié au site Web de Dell permettant de commander des fournitures pour l'imprimante. | |
| Cartouche jaune Niveau | | | |
| Cartouche noir Niveau | | | |
| Bacs à papier | État | | OK |
| | | Ajoutez du papier | Indique que le bac est vide. |
| | Capacité | Affiche la capacité maximum du bac à papier. | |
| | Taille | Affiche le format du papier chargé dans le bac. | |
| Bac de sortie | État | OK | Indique que le bac est disponible. |
| | | Capacité | Affiche la capacité maximum du bac à papier. |
| Couvercle | État | Fermé | Indique que le capot est fermé. |
| | | Ouvert | Indique que le capot est ouvert. |
| Type d'imprimante | | Affiche le type de l'imprimante. La mention Laser couleur est généralement affichée. | |
| Vitesse d'impression | | Affiche la vitesse d'impression de l'imprimante. | |

Événement de l'imprimante

Objectif :

Lorsqu'une erreur survient telle que *Défaut de papier* ou *Capot est ouvert*, les détails de toutes les alertes ou notifications d'erreurs sont affichés dans la page **Événements de l'imprimante**.

Valeurs :

| | |
|------------------|---|
| Situation | Affiche l'emplacement où l'erreur s'est produite. |
| Détails | Affiche les détails de l'erreur. |

Informations sur l'imprimante

Objectif :

vérifier les détails de l'imprimante tels que la configuration du matériel ou la version du logiciel. Vous pouvez également afficher cette page en cliquant sur **Informations sur l'imprimante** dans le cadre de gauche.

Valeurs :

| | | |
|--|---|---|
| Numéro de série Dell | Affiche le numéro de série Dell. | |
| Numéro de machine | Affiche le numéro de machine de l'imprimante. | |
| Numéro de série de l'imprimante | Affiche le numéro de série de l'imprimante. | |
| Capacité mémoire | Affiche la capacité de la mémoire. | |
| Vitesse du processeur | Affiche la vitesse de traitement. | |
| Niveaux de révision de l'imprimante | Version du microcode | Affiche la date de révision (niveau de révision). |
| | Version du microcode réseau | Affiche la date de révision (niveau de révision). |

Travaux d'impression

Le menu **Travaux d'impression** contient des informations relatives aux pages **Liste des travaux** et **Travaux terminés**. Ces pages affichent l'état détaillé des différents protocoles ou des travaux d'impression.

Liste des travaux

Objectif :

vérifier les travaux d'impression en cours de traitement. Cliquez sur le bouton **Rafraîchir** pour actualiser l'écran.

Valeurs :

| | |
|---------------------------------------|--|
| ID | Affiche l'ID du travail. |
| Nom de travail | Affiche le nom de fichier du travail en cours d'impression. |
| Propriétaire | Affiche le nom du propriétaire du travail. |
| Nom de l'hôte | Affiche le nom de l'ordinateur hôte. |
| Etat du travail | Affiche l'état du travail en cours d'impression. |
| Type de travail | Affiche le type de travaux. |
| Hôte I/F | Affiche l'état de l'interface hôte. |
| Heure de soumission du travail | Affiche la date à laquelle le travail d'impression a été soumis. |

Travaux terminés

Objectif :

vérifier les travaux terminés. Les derniers travaux s'affichent (jusqu'à 20 travaux). Cliquez sur le bouton **Rafraîchir** pour actualiser l'écran.

Valeurs :

| | |
|---------------------------|--|
| ID | Affiche l'ID du travail. |
| Nom de travail | Affiche le nom de fichier du travail. |
| Propriétaire | Affiche le nom du propriétaire du travail. |
| Nom de l'hôte | Affiche le nom de l'ordinateur hôte. |
| Résultat de sortie | Affiche l'état du travail. |
| Type de travail | Affiche le type de travaux. |

| | |
|---------------------------------------|---|
| Numéro d'impression | Affiche le nombre total de pages du travail. |
| Nombre de feuilles | Affiche le nombre total de feuilles du travail. |
| Hôte I/F | Affiche l'état de l'interface hôte. |
| Heure de soumission du travail | Affiche la date à laquelle le travail a été soumis. |

Réglages de l'imprimante

Utilisez le menu **Réglages de l'imprimante** pour afficher le **Rapport des réglages de l'imprimante** et pour configurer les réglages de l'imprimante.

Les pages affichées dans la partie supérieure du cadre de droite sont les pages à onglet suivantes.

Rapport des réglages de l'imprimante

L'onglet **Rapport des réglages de l'imprimante** permet d'accéder aux pages **Réglages du menu** et **Rapports**.

Réglages du menu

Objectif :

Permet d'afficher les paramètres définis dans les menus du panneau de commande.

Valeurs :

| | | |
|---------------------------|---|---|
| Paramètres système | Mode minuterie veille 1 | Affiche l'heure de la transition vers le mode veille 1. |
| | Mode minuterie veille 2 | Affiche l'heure de la transition vers le mode veille 2. |
| | Réinitial auto | Affiche l'intervalle de temps qui doit s'écouler avant que l'imprimante ne réinitialise les paramètres automatiquement sur le panneau de commande aux valeurs par défaut lorsqu'aucun réglage supplémentaire n'est effectué. |
| | Tonalité sélec panneau | Affiche le volume de la tonalité émise lorsque l'entrée du panneau de commande est correcte. Arrêt indique que la tonalité est désactivée. |
| | Tonalité alerte pan | Affiche le volume de la tonalité émise lorsque l'entrée du panneau de commande est incorrecte. Arrêt indique que la tonalité est désactivée. |
| | Tonalité machine prête | Affiche le volume de la tonalité émise lorsque l'imprimante est prête. Arrêt indique que la tonalité est désactivée. |
| | Tonalité copie | Affiche le volume de la tonalité émise lorsqu'une copie est terminée. Arrêt indique que la tonalité est désactivée. |
| | Tonalité non copie | Affiche le volume de la tonalité émise lorsqu'un travail autre qu'un travail de copie est terminé. Arrêt indique que la tonalité est désactivée. |
| | Tonalité erreur | Affiche le volume de la tonalité émise lorsqu'un travail s'arrête anormalement. Arrêt indique que la tonalité est désactivée. |
| | Tonalité alerte | Affiche le volume de la tonalité émise lorsqu'un problème survient. Arrêt indique que la tonalité est désactivée. |
| | Sonnerie de fin de papier | Affiche le volume de la tonalité émise lorsque l'imprimante est à court de papier. Arrêt indique que la tonalité est désactivée. |
| | Sonnerie de toner faible | Affiche le volume de la tonalité émise lorsque le toner ou tout autre consommable est faible. Arrêt indique que la tonalité est désactivée. |
| Paramètres système | Sonnerie d'alerte d'effacement automatique | Affiche le volume de la tonalité émise 5 secondes avant que l'imprimante n'effectue l'effacement automatique. Arrêt indique que la tonalité est désactivée. |
| | Tonalité base | Affiche le volume de la tonalité émise lorsque le réglage par défaut de l'écran du panneau de commande est rétabli à l'aide du menu boucle. Arrêt indique que la tonalité est désactivée. |
| | Tous tons | Affiche le volume de toutes les tonalités d'alerte. Arrêt indique que toutes les tonalités sont désactivées. |
| | Temps écoulé | Affiche l'intervalle de temps pendant lequel l'imprimante attend la réception des données en provenance de l'ordinateur. |
| | Panneau de langue | Affiche la langue qui est utilisée sur l'écran du panneau de commande. |
| | Impression du journal automatique | Affiche s'il faut ou non imprimer automatiquement un rapport d'historique des travaux tous les 20 travaux. |
| | Imprimer ID | Affiche l'emplacement où l'ID d'utilisateur doit être imprimé sur le papier de sortie. |
| | Imprimer texte | Indique si l'imprimante sort ou non les données PDL (Langue de description des pages) qui ne sont pas prises en charge par l'imprimante sous forme de texte lorsqu'elle les reçoit |
| | Disque RAM | Affiche s'il faut ou non allouer de la mémoire RAM au système de fichiers pour les fonctions Imp. Sécurisée et Imp de contrôle . Cet élément n'est disponible que lorsque la carte mémoire en option de 256 Mo est installée. |
| | Bac de remplacement | Indique si une autre taille de papier doit être utilisée lorsque le papier chargé dans le bac indiqué ne correspond pas au paramètre de taille de papier pour le travail en cours. |
| | mm / pouc | Affiche l'unité de mesure qui est utilisée sur l'écran du panneau de commande. |
| | Taille de papier | Affiche le réglage de la taille du papier. |
| | Taille personnalisée - Y | Affiche la longueur du papier de taille personnalisée. |

| | | |
|--|---|---|
| Réglages PCL | Taille personnalisée - X | Affiche la largeur du papier de taille personnalisée. |
| | Orientation | Affiche l'orientation du texte et des graphiques sur la page. |
| | Police | Affiche la police sélectionnée de la liste des polices enregistrées. |
| | Jeu de symboles | Affiche le jeu de symboles d'une police spécifique. |
| | Taille de la police | Affiche la taille des polices typographiques vectorielles. |
| | Pas de la police | Affiche l'espacement des polices vectorielles à espacement fixe. |
| | Ligne papier | Affiche le nombre de caractères d'une ligne. |
| | Quantité | Affiche le nombre de copies à imprimer. |
| | Impression Hexa | Affiche si la fonction Impression hexa est activée. |
| | Mode brouillon | Indique si l'impression en mode brouillon est activée ou non. |
| | Fin de ligne | Indique si la fin de ligne doit être définie ou non. |
| | Couleur par défaut | Affiche le paramètre relatif au mode couleur. |
| | Param sécurisés | Déf verr panneau |
| Copier le verrou de service défini | | Affiche s'il faut ou non verrouiller le service Copier par un mot de passe. |
| Numériser le verrou de service défini | | Affiche s'il faut ou non verrouiller le service Numériser par un mot de passe. |
| Faxer le verrou de service défini | | Affiche s'il faut ou non verrouiller le service Faxer par un mot de passe. |
| Déf réc sécurisée | | Affiche si un mot de passe est nécessaire ou non pour recevoir des fax. |
| Valeurs par défaut de la copie | Couleur | Permet d'afficher s'il faut faire des copies en couleur ou en noir et blanc. |
| | Sélection du bac | Affiche le bac d'entrée par défaut. |
| | Taille de papier SSF | Permet d'afficher le paramètre de taille de papier du chargeur feuille à feuille. |
| | Type de papier SSF | Permet d'afficher les paramètres de type de papier du chargeur feuille à feuille. |
| | Réduire/agrandir | Permet d'afficher le rapport de réduction/agrandissement de copie par défaut. |
| | Type original | Permet d'afficher le type de l'original. |
| | Taille document | Permet d'afficher la taille de papier de l'original. |
| | Plus clair/plus foncé | Permet d'afficher la densité de copie par défaut. |
| | Netteté | Permet d'afficher le niveau de netteté de copie par défaut. |
| | Saturation des couleurs | Permet d'afficher le niveau de saturation des couleurs par défaut. |
| | Exposition auto | Permet d'afficher s'il faut ou non supprimer l'arrière-plan de l'original pour améliorer le texte sur la copie. |
| | Niveau d'exposition automatique | Permet d'afficher le niveau de suppression de fond par défaut. |
| Balance des couleurs de la copie | Seuil minimal de la densité du jaune | Permet d'afficher le niveau de balance de couleur du jaune de densité faible. |
| | Seuil moyen de la densité du jaune | Permet d'afficher le niveau de balance de couleur du jaune de densité moyenne. |
| | Seuil maximal de la densité du jaune | Permet d'afficher le niveau de balance de couleur du jaune de densité élevée. |
| | Seuil minimal de la densité du magenta | Permet d'afficher le niveau de balance de couleur du magenta de densité faible. |
| | Seuil moyen de la densité du magenta | Permet d'afficher le niveau de balance de couleur du magenta de densité moyenne. |
| | Seuil maximal de la densité du magenta | Permet d'afficher le niveau de balance de couleur du magenta de densité élevée. |
| | Seuil minimal de la densité du cyan | Permet d'afficher le niveau de balance de couleur du cyan de densité faible. |
| | Seuil moyen de la densité du cyan | Permet d'afficher le niveau de balance de couleur du cyan de densité moyenne. |
| | Seuil maximal de la densité du cyan | Permet d'afficher le niveau de balance de couleur du cyan de densité élevée. |
| | Seuil minimal de la densité du noir | Permet d'afficher le niveau de balance de couleur du noir de densité faible. |
| | Seuil moyen de la densité du noir | Permet d'afficher le niveau de balance de couleur du noir de densité moyenne. |
| | Seuil maximal de la densité du noir | Permet d'afficher le niveau de balance de couleur du noir de densité élevée. |
| Paramètres de copie | Multiple Haut | Permet d'afficher si la fonction Multiple Haut est activée. |
| | Copies assemblées | Indique s'il faut assembler les copies. |
| | Marge haut/bas | Permet d'afficher la valeur des marges du haut et du bas. |
| | Marge droite/gauche | Permet d'afficher la valeur des marges de gauche et de droite. |
| | Marge centre | Permet d'afficher la valeur de la marge au centre. |
| | Numériser vers Réseau | Permet d'afficher s'il faut ou non enregistrer des documents numérisés sur un serveur réseau ou un ordinateur. |
| | Format de fichier | Permet d'afficher le format du fichier dans lequel les documents numérisés doivent être enregistrés. |

| | | | |
|------------------------------------|--|--|--|
| Valeurs de numérisation par défaut | Couleur | Permet d'afficher s'il faut numériser en couleur ou en noir et blanc. | |
| | Résolution | Permet d'afficher la résolution de numérisation par défaut. | |
| | Taille document | Permet d'afficher la taille de papier de l'original. | |
| | Plus clair/plus foncé | Permet d'afficher le niveau de densité de numérisation par défaut. | |
| | Netteté | Permet d'afficher le niveau de netteté de numérisation par défaut. | |
| | Contraste | Permet d'afficher le niveau de contraste de numérisation par défaut. | |
| | Exposition auto | Permet d'afficher s'il faut ou non supprimer l'arrière-plan de l'original pour améliorer le texte sur la copie. | |
| | Niveau d'exposition automatique | Permet d'afficher le niveau de suppression de fond par défaut. | |
| | Marge haut/bas | Permet d'afficher la valeur des marges du haut et du bas. | |
| | Marge droite/gauche | Permet d'afficher la valeur des marges de gauche et de droite. | |
| | Marge centre | Permet d'afficher la valeur de la marge au centre. | |
| | Format de fichier TIFF | Permet d'afficher le format de fichier TIFF sélectionné; TIFF V6 ou TTN2. | |
| | Compression d'image | Permet d'afficher le niveau de compression de l'image. | |
| | Taille maximale du courrier électronique | Permet d'afficher la taille maximale du courrier électronique pouvant être envoyée. | |
| Valeurs de télécopie par défaut | Résolution | Permet d'afficher le niveau de résolution à utiliser pour la transmission de fax. | |
| | Plus clair/plus foncé | Permet d'afficher le niveau de densité à utiliser pour la transmission de fax. | |
| | Départ différé | Permet d'afficher l'heure de départ de la transmission du fax. | |
| Paramètres de télécopie | Mode réception | Permet d'afficher le mode de réception de fax. | |
| | Réception automatique de fax | Permet d'afficher l'intervalle de temps avant que l'imprimante entre en mode de réception de fax après la réception d'un appel entrant. | |
| | Réception automatique de Fax/Tél | Permet d'afficher l'intervalle de temps avant que l'imprimante entre en mode de réception de fax après la réception d'un appel entrant du téléphone externe. | |
| | Réception automatique de réponse/Fax | Permet d'afficher l'intervalle de temps avant que l'imprimante entre en mode fax après la réception d'un appel entrant du répondeur externe. | |
| | Surveill ligne | Affiche le volume de la surveillance de ligne, qui surveille de manière audible une transmission via le haut-parleur interne jusqu'à ce qu'une connexion soit obtenue. | |
| | Volume sonnerie | Permet d'afficher le volume de la sonnerie qui indique qu'un appel entrant est un appel téléphonique via le haut-parleur interne lorsque le Mode réception est réglé sur Téléphone/Fax . | |
| | Type de ligne | Permet d'afficher le type de ligne: PSTN ou PBX. | |
| | Tonalité/Impulsion | Permet d'afficher s'il faut utiliser la numérotation par impulsion ou par tonalité. | |
| | Délai de renvoi | Permet d'afficher la durée entre les tentatives d'envoi. | |
| | Essais de composition | Permet d'afficher le nombre d'essais de composition à effectuer si le numéro de fax de destination est occupé. | |
| | Retard de composition | Permet d'afficher la durée entre les essais de composition. | |
| | Configuration de fax importune | Permet d'afficher s'il faut ou non rejeter des fax envoyés de stations non désirées. | |
| | Réception distante | Permet d'afficher s'il faut ou non recevoir des fax en saisissant un code de réception à distance au niveau du téléphone externe. | |
| | Tonalité de réception à distance | Permet d'afficher le code de réception à distance composé de 2 chiffres lorsque l'option Réception distante est Activée . | |
| | En-tête de fax | Permet d'afficher s'il faut ou non imprimer les informations de l'expéditeur sur les en-têtes des fax. | |
| | Nom d'en-tête de fax | Permet d'afficher le nom de l'expéditeur qui sera imprimé sur l'en-tête des fax. | |
| | Paramètres de télécopie | Numéro télécopieur | Permet d'afficher le numéro de fax de l'imprimante qui sera imprimé sur l'en-tête des fax. |
| | | Page de couverture de fax | Permet d'afficher s'il faut ou non relier un page de couverture aux fax. |
| Motif DRPD | | Permet d'afficher le réglage Distinctive Ring Pattern Detection (DRPD). | |
| Transmettre fax envoyé | | Permet d'afficher s'il faut transférer les fax entrants vers une destination spécifiée. | |
| Numéro de transm fax | | Permet d'afficher le numéro du fax de la destination vers laquelle des fax entrants doivent être transférés. | |
| Imprimer transm fax | | Permet d'afficher s'il faut ou non imprimer les fax transférés. | |
| Imprimer erreur de transm fax | | Permet d'afficher s'il faut ou non imprimer uniquement les fax qui n'ont pas pu être transférés lorsque l'option Imprimer transm fax est sur Arrêt . | |
| Comp préfixe | | Permet d'afficher s'il faut régler un N° de composition de préfixe. | |
| Numéro du préfixe | | Permet d'afficher un numéro de composition de préfixe. Ce numéro sera composé avant la numérotation automatique du numéro. Il est utile pour accéder à l'installation automatique d'abonné avec postes supplémentaires (PABX). | |
| Supprimer taille | | Permet d'afficher s'il faut supprimer du texte ou des images en bas d'une page de fax lorsque la page ne s'ajuste pas entièrement au papier de sortie. | |
| ECM | | Permet d'afficher si le Mode de correction d'erreur (ECM) est activé. | |
| Vitesse du modem | | Affiche la vitesse du modem. | |
| Activité du télécopieur | | Permet d'afficher s'il faut ou non imprimer automatiquement un rapport d'activité du fax toutes les 50 communications de fax entrants et sortants. | |
| Transmission par télécopie | | Permet d'afficher s'il faut ou pas imprimer un rapport de transmission après chaque transmission de fax ou uniquement lorsqu'une erreur survient. | |

| | | |
|---------------------------------------|--|--|
| | Diffusion par télécopie | Permet d'afficher s'il faut ou pas imprimer un rapport de transmission après chaque transmission de fax vers plusieurs destinations ou uniquement lorsqu'une erreur survient. |
| | Protocole fax | Permet d'afficher s'il faut ou non imprimer automatiquement un rapport de surveillance de protocoles après chaque transmission de fax ou uniquement lorsqu'une erreur survient. |
| | Pays | Permet d'afficher le pays d'utilisation de l'imprimante. |
| Densité papier | Ordinaire | Affiche la densité du papier ordinaire. |
| | Étiquette | Affiche la densité papier des étiquettes. |
| Adjuster BTR | Ordinaire | Affiche le paramètre de tension du rouleau de transfert (-6-6) pour le papier ordinaire. |
| | Ordinaire épais | Affiche le paramètre de tension du rouleau de transfert (-6-6) pour le papier ordinaire épais. |
| | Couvertures | Affiche le paramètre de tension du rouleau de transfert (-6-6) pour le papier de couverture. |
| | Couvertures épaisses | Affiche le paramètre de tension du rouleau de transfert (-6-6) pour le papier de couverture épaisse. |
| | Étiquette | Affiche le paramètre de tension du rouleau de transfert (-6-6) pour les étiquettes. |
| | Couché | Affiche le paramètre de tension du rouleau de transfert (-6-6) pour le papier couché. |
| | Couché épais | Affiche le paramètre de tension du rouleau de transfert (-6-6) pour le papier couché épais. |
| | Enveloppe | Affiche le paramètre de tension du rouleau de transfert (-6-6) pour les enveloppes. |
| Régler fuser | Ordinaire | Affiche le réglage de température du fuser (-2-2) pour le papier ordinaire. |
| | Ordinaire épais | Affiche le réglage de température du fuser (-2-2) pour le papier ordinaire épais. |
| | Couvertures | Affiche le réglage de température du fuser (-2-2) pour le papier de couverture. |
| | Couvertures épaisses | Affiche le réglage de température du fuser (-2-2) pour le papier de couverture épaisse. |
| | Étiquette | Affiche le réglage de température du fuser (-2-2) pour les étiquettes. |
| | Couché | Affiche le réglage de température du fuser (-2-2) pour le papier couché. |
| | Couché épais | Affiche le réglage de température du fuser (-2-2) pour le papier couché épais. |
| Ajustement auto enregistrement | Affiche s'il faut effectuer automatiquement l'ajustement automatique d'enregistrement. | |
| Régler altitude | Affiche l'altitude de l'emplacement de l'imprimante. | |
| Toner non Dell | Affiche s'il faut ou non utiliser une cartouche de toner d'un autre fabricant. | |
| Paramètres horloge | Format date | Affiche le format date par défaut. |
| | Format heure | Affiche le format de l'heure par défaut (système de 24 heures ou de 12 heures). |
| | Fuseau horaire | Règle le fuseau horaire. |
| | Définir date | Affiche le paramètre relatif à la date. |
| | Définir heure | Affiche le paramètre relatif à l'heure. |
| Personnalisation du lien Web | Sélectionner URL de commandes | Affiche un lien utilisé pour la commande de consommables, auquel il est possible d'accéder depuis Commander des fournitures à : dans le cadre de gauche. |
| | Régulier | Affiche l'URL régulière (http://accessories.us.dell.com/sna) auquel il est possible d'accéder depuis Commander des fournitures à : |
| | Premier | Affiche l'URL premier (http://premier.dell.com) auquel il est possible d'accéder depuis Commander des fournitures à : |
| Réglages du bac | Type de papier bac 1 | Permet d'afficher le paramètre de type de papier du bac 1 |
| | Taille de papier bac 1 | Permet d'afficher le paramètre de taille de papier du bac 1. |
| | Bac 1 Taille personnalisée - Y | Permet d'afficher la longueur du papier de taille personnalisée chargé dans le bac 1. |
| | Bac 1 Taille personnalisée - X | Permet d'afficher la largeur du papier de taille personnalisée chargé dans le bac 1. |
| | Affichage Popup | Permet d'afficher un menu popup invitant l'utilisateur à régler la taille et le type de papier lorsque le papier est chargé dans le bac 1. |

Rapports

Objectif :

Permet d'imprimer différents types de rapports et de listes.

Valeurs :

| | |
|-------------------------------|---|
| Paramètres système | Cliquez sur le bouton Démarrer pour imprimer la page des paramètres du système. |
| Réglages Parallèle | Cliquez sur le bouton Démarrer pour imprimer la page des paramètres panneau. |
| Liste des polices PCL | Cliquez sur le bouton Démarrer pour imprimer la liste des polices PCL (Hewlett-Packard Printer Control Language (Langage de commande d'impression Hewlett-Packard)). |
| Liste Macro PCL | Cliquez sur le bouton Démarrer pour imprimer la liste Macro PCL. |
| Historique des travaux | Cliquez sur le bouton Démarrer pour imprimer le rapport de l'historique des travaux. |
| Historique des erreurs | Cliquez sur le bouton Démarrer pour imprimer le rapport de l'historique des erreurs. |
| Compteur impr | Cliquez sur le bouton Démarrer pour imprimer le rapport du compteur d'impression. |

| | |
|-----------------------|--|
| Page test coul | Cliquez sur le bouton Démarrer pour imprimer la page de test des couleurs. |
| Documents enregistrés | Cliquez sur le bouton Démarrer pour imprimer la liste des documents enregistrés. Cet élément est uniquement disponible lorsque le disque RAM est réglé sur Marche. |
| Numéro. rapide | Cliquez sur le bouton Démarrer pour imprimer le rapport de numérotation rapide. |
| Surveill protocoles | Cliquez sur le bouton Démarrer pour imprimer le rapport de surveillance des protocoles. |
| Carnet d'adresses | Cliquez sur le bouton Démarrer pour imprimer le rapport du carnet d'adresses. |
| Adresse serveur | Cliquez sur le bouton Démarrer pour imprimer le rapport de l'adresse serveur. |
| Activité fax | Cliquez sur le bouton Démarrer pour imprimer le rapport d'activité fax. |
| Attente fax | Cliquez sur le bouton Démarrer pour imprimer le rapport des fax en attente. |

Réglages de l'imprimante

L'onglet **Réglages de l'imprimante** permet d'accéder aux pages **Paramètres système**, **Réglages PCL**, **Param sécurisés**, **Copie par défaut**, **Balance couleur des copies**, **Paramètres des copies**, **Num par défaut**, **Fax par défaut** et **Paramètres fax**.

Paramètres système

Objectif :

Permet de configurer les réglages de base de l'imprimante.

Valeurs :

| | |
|--|---|
| Mode minuterie veille 1 | Règle l'heure de la transition vers le mode veille 1. |
| Mode minuterie veille 2 | Règle l'heure de la transition vers le mode veille 2. |
| Réinitial auto | Règle l'intervalle de temps qui doit s'écouler avant que l'imprimante ne réinitialise les paramètres automatiquement sur le panneau de commande aux valeurs par défaut lorsqu'aucun réglage supplémentaire n'est effectué. |
| Tonalité sélec panneau | Règle le volume de la tonalité émise lorsque l'entrée du panneau de commande est correcte ou désactive la tonalité. |
| Tonalité alerte pan | Règle le volume de la tonalité émise lorsque l'entrée du panneau de commande est incorrecte ou désactive la tonalité. |
| Tonalité machine prête | Règle le volume de la tonalité émise lorsque l'imprimante est prête ou désactive la tonalité. |
| Tonalité copie | Règle le volume de la tonalité émise lorsqu'une copie de travaux est terminée ou désactive la tonalité. |
| Tonalité non copie | Règle le volume de la tonalité émise lorsqu'un travail autre qu'une copie est terminé ou désactive la tonalité. |
| Tonalité erreur | Règle le volume de la tonalité émise lorsqu'un travail se termine anormalement ou désactive la tonalité. |
| Tonalité alerte | Règle le volume de la tonalité émise lorsqu'un problème survient ou désactive la tonalité. |
| Sonnerie de fin de papier | Règle le volume de la tonalité émise lorsque l'imprimante est à court de papier ou désactive la tonalité. |
| Sonnerie de toner faible | Règle le volume de la tonalité émise lorsque le toner ou tout autre consommable est faible ou désactive la tonalité. |
| Sonnerie d'alerte d'effacement automatique | Règle le volume de la tonalité émise 5 secondes avant que l'imprimante n'effectue l'effacement automatique, ou désactive la tonalité. |
| Tonalité base | Règle le volume de la tonalité émise lorsque le réglage par défaut de l'écran du panneau de commande est rétabli à l'aide du menu boucle ou désactive la tonalité. |
| Tous tons | Règle le volume de toutes les tonalités d'alerte ou désactive toutes les tonalités. |
| Temps écoulé | Précise le temps (en secondes) pendant lequel doit patienter l'imprimante pour recevoir les données en provenance de l'ordinateur. Le travail d'impression est annulé si l'heure d'expiration est dépassée. |
| Panneau de langue | Règle la langue à utiliser sur le panneau de commande. |
| Impression du journal automatique | Précise s'il faut ou non imprimer automatiquement un rapport d'historique des travaux tous les 20 travaux. |
| Imprimer ID | Indique l'emplacement où l'ID d'utilisateur doit être imprimé sur le papier de sortie. |
| Imprimer texte | Indique si l'imprimante sort les données PDL (qui ne sont pas prises en charge par l'imprimante) sous forme de texte lorsqu'elle les reçoit. |
| Disque RAM | Indique si la mémoire RAM doit être allouée au système de fichiers pour les fonctions Impression sécurisée et Impression de stockage. Cet élément n'est disponible que lorsque la carte mémoire en option de 256 Mo est installée. |
| Bac de remplacement | Indique si un autre format de papier doit être utilisé lorsque le papier chargé dans le bac indiqué ne correspond pas aux paramètres du format de papier pour le travail en cours. |
| mm / pouc | Indique l'unité de mesure à utiliser sur l'écran du panneau de commande soit en mm soit en pouces. |

Réglages PCL

Objectif :

modifier les réglages de l'imprimante relatifs aux travaux utilisant le langage d'imprimante en mode d'émulation PCL.

Valeurs :

| | |
|--------------------------|---|
| Taille de papier | Indique la taille du papier. |
| Taille personnalisée - Y | Spécifie la longueur du papier de taille personnalisée. La plage disponible est comprise entre 127 mm et 355 mm. |
| Taille personnalisée - X | Spécifie la largeur du papier de taille personnalisée. La plage disponible est comprise entre 77 mm et 215 mm. |
| Orientation | Affiche l'orientation du texte et des graphiques sur la page. |
| Police | Spécifie la police de la liste des polices enregistrées. |
| Jeu de symboles | Spécifie un jeu de symboles pour la police spécifiée. |
| Taille de la police | Affiche la taille des polices typographiques vectorielles. |
| Pas de la police | Affiche l'espacement des polices vectorielles à espacement fixe. |
| Ligne papier | Indique le nombre de caractères d'une ligne. |
| Quantité | Règle le nombre de copies à imprimer. |
| Impression Hexa | Permet de déterminer plus facilement l'origine d'un problème d'impression. Lorsque l'option Impression Hexa est sélectionnée, toutes les données envoyées à l'imprimante sont imprimées dans une représentation hexadécimale à caractères. Les codes de commande ne sont pas effectués. |
| Mode brouillon | Indique si l'impression en mode brouillon est activée. |
| Fin de ligne | Spécifie la manière de traiter les fins de ligne. |
| Couleur par défaut | Indique le mode couleur d'impression utilisé (Couleur ou Noir). Ce paramètre est utilisé pour des travaux d'impression sans un mode d'impression couleur spécifié. |

Param sécurisés

Verrouillage du panneau

Objectif :

régler s'il faut verrouiller l'option Menu admin avec un mot de passe et définir ou modifier le mot de passe.

Définissez le mot de passe du Dell Printer Configuration Web Tool à l'aide de l'option **Réglez le mot de passe** sous **Réglages du serveur d'impression**.

Valeurs :

| | |
|---------------------------------|--|
| Déf verr panneau | Règle s'il faut verrouiller Menu admin par un mot de passe. |
| Nouveau mot de passe | Définit un mot de passe requis pour l'accès à Menu admin . |
| Réentrez le mot de passe | Saisissez une seconde fois le nouveau mot de passe pour confirmer. |

 **REMARQUE** : Ce menu permet de définir un mot de passe à l'aide duquel le panneau de commande est verrouillé. Lors de la modification du mot de passe de Dell Printer Configuration Web Tool, cliquez sur **Réglez le mot de passe** dans le cadre gauche et définissez le mot de passe.

Fonction activée

Objectif :

régler s'il faut verrouiller les services Copier, Numériser et Faxer par un mot de passe et définir ou modifier le mot de passe.

Définissez le mot de passe du Dell Printer Configuration Web Tool à l'aide de l'option **Réglez le mot de passe** sous **Réglages du serveur d'impression**.

Valeurs :

| | |
|--|--|
| Copier le verrou de service défini | Définit s'il faut ou non verrouiller le service Copier par un mot de passe. |
| Numériser le verrou de service défini | Définit s'il faut ou non verrouiller le service Numériser par un mot de passe. |
| Faxer le verrou de service défini | Définit s'il faut ou non verrouiller le service Faxer par un mot de passe. |
| Nouveau mot de passe | Définit un mot de passe requis pour l'accès aux services Copier, Numériser et Faxer. |
| Réentrez le mot de passe | Saisissez une seconde fois le nouveau mot de passe pour confirmer. |

Réc sécurisée

Objectif :

exiger un mot de passe pour imprimer des fax entrants. Si la fonction Réception sécurisée est activée, l'imprimante enregistre les fax entrants et les imprime si le mot de passe correct est saisi sur le panneau de commande.

Définissez le mot de passe du Dell Printer Configuration Web Tool à l'aide de l'option **Réglez le mot de passe** sous **Réglages du serveur d'impression**.

Valeurs :

| | |
|---------------------------------|--|
| Déf réc sécurisée | Définit si un mot de passe est nécessaire pour recevoir des fax. |
| Nouveau mot de passe | Définit un mot de passe requis pour recevoir des fax. |
| Réentrez le mot de passe | Saisissez une seconde fois le nouveau mot de passe pour confirmer. |

Copie par défaut

Objectif :

Créer des valeurs par défaut propres pour les paramètres de copie

Valeurs :

| | |
|--------------------------------------|--|
| Couleur | Définit s'il faut imprimer en couleur ou en noir et blanc. |
| Sélection du bac | Définit le bac d'entrée par défaut. |
| Taille de papier SSF | Définit la taille du papier chargé dans le chargeur feuille à feuille. |
| Type de papier SSF | Affiche le type de papier chargé dans le chargeur feuille à feuille. |
| Réduire/agrandir | Définit le rapport de réduction/agrandissement par défaut. |
| Réduire/agrandir personnalisé | Définit un rapport de réduction/agrandissement personnalisé compris dans une plage de 25% à 400% lorsque l'option Réduire/agrandir est réglée sur Personnalisé . |
| Type original | Définit le type de l'original. |
| Taille document | Définit la taille de papier de l'original. |
| Plus clair/plus foncé | Définit la densité de copie par défaut. |
| Netteté | Définit le niveau de netteté par défaut. |
| Saturation des couleurs | Définit la saturation de couleur de manière à ce que les couleurs soient plus claires ou plus foncées que sur l'original. |
| Exposition auto | Permet de régler s'il faut ou non supprimer l'arrière-plan de l'original pour améliorer le texte sur la copie. |
| Niveau d'exposition automatique | Définit le niveau de suppression de fond. |

Balance couleur des copies

Objectif :

définir la balance des couleurs des copies

Valeurs :

| | |
|---|--|
| Seuil minimal de la densité du jaune | Définit le niveau de balance des couleurs du jaune à faible densité |
| Seuil moyen de la densité du jaune | Définit le niveau de balance des couleurs du jaune à densité moyenne. |
| Seuil maximal de la densité du jaune | Définit le niveau de balance des couleurs du jaune à densité maximale. |
| Seuil minimal de la densité du magenta | Définit le niveau de balance des couleurs du magenta à faible densité |
| Seuil moyen de la densité du magenta | Définit le niveau de balance des couleurs du magenta à densité moyenne. |
| Seuil maximal de la densité du magenta | Définit le niveau de balance des couleurs du magenta à densité maximale. |
| Seuil minimal de la densité du cyan | Définit le niveau de balance des couleurs du cyan à faible densité |
| Seuil moyen de la densité du cyan | Définit le niveau de balance des couleurs du cyan à densité moyenne. |
| Seuil maximal de la densité du cyan | Définit le niveau de balance des couleurs du cyan à densité maximale. |
| Seuil minimal de la densité du noir | Définit le niveau de balance des couleurs du noir à faible densité |
| Seuil moyen de la densité du noir | Définit le niveau de balance des couleurs du noir à densité moyenne. |
| Seuil maximal de la densité du noir | Définit le niveau de balance des couleurs du noir à densité maximale. |

Paramètres des copies

Objectif :

Vérifier les paramètres de copie

 **REMARQUE** : Les valeurs signalées par un astérisque (*) correspondent aux paramètres par défaut d'origine du menu.

Valeurs :

| | | |
|--------------------------|--|---|
| Multiple Haut | Arrêt* | L'impression multiple est désactivée. |
| | Auto | Les pages originales sont automatiquement réduites conformément à la taille de la feuille de papier. |
| | ID copie | Les pages sont imprimées selon leur taille originale sur la feuille de papier. |
| | Manuel | Les pages sont imprimées selon la taille définie dans Réduire/agrandir sur la feuille de papier. |
| Copies assemblées | Définit s'il faut assembler les copies. | |
| Marge haut/bas | Définit la valeur des marges du haut et du bas comprise dans une plage entre 0 mm et 50 mm. | |
| Marge droite/gauche | Définit la valeur des marges de gauche et de droite comprise dans une plage entre 0 mm et 50 mm. | |
| Marge centre | Définit la valeur de la marge du centre comprise dans une plage entre 0 mm et 50 mm. | |

Num par défaut

Objectif :

Créer des valeurs par défaut propres pour les paramètres de numérisation

 **REMARQUE** : Les valeurs signalées par un astérisque (*) correspondent aux paramètres par défaut d'origine du menu.

Valeurs :

| | | |
|---|--|---|
| Numériser vers Réseau | Ordinateur* | Permet de stocker des documents numérisés sur un ordinateur à l'aide du protocole Server Message Block (SMB). |
| | Serveur | Permet de stocker des documents numérisés sur un serveur à l'aide du protocole FTP. |
| Format de fichier | Définit le format du fichier dans lequel les documents numérisés doivent être enregistrés. | |
| Couleur | Définit s'il faut numériser en couleur ou en noir et blanc. | |
| Résolution | Définit la résolution de numérisation par défaut. | |
| Taille document | Définit la taille de papier de l'original. | |
| Plus clair/plus foncé | Définit la densité de numérisation par défaut. | |
| Netteté | Définit le niveau de netteté par défaut. | |
| Contraste | Définit le niveau de contraste par défaut. | |
| Exposition auto | Permet de régler s'il faut ou non supprimer l'arrière-plan de l'original pour améliorer le texte sur la copie. | |
| Niveau d'exposition automatique | Définit le niveau de suppression de fond par défaut. | |
| Marge haut/bas | Définit la valeur des marges du haut et du bas comprise dans une plage entre 0 mm et 50 mm. | |
| Marge droite/gauche | Définit la valeur des marges de gauche et de droite comprise dans une plage entre 0 mm et 50 mm. | |
| Marge centre | Définit la valeur de la marge du centre comprise dans une plage entre 0 mm et 50 mm. | |
| Format de fichier TIFF | Règle le format de fichier TIFF sur TIFF V6 ou TTN2. | |
| Compression d'image | Règle le niveau de compression de l'image. | |
| Taille maximale du courrier électronique | Règle la taille maximum du courriel qui peut être envoyé entre 50 Ko et 16384 Ko. | |

Fax par défaut

Objectif :

Créer des valeurs par défaut propres pour les paramètres de télécopie

 **REMARQUE** : Les valeurs signalées par un astérisque (*) correspondent aux paramètres par défaut d'origine du menu.

Valeurs :

| | | |
|------------------------------|--|--|
| Résolution | Standard* | Pour les documents contenant des caractères de taille normale |
| | Fin | Pour les documents contenant de petits caractères ou des lignes fines ou les documents imprimés à l'aide d'une imprimante à aiguilles |
| | Super fin | Pour les documents contenant des détails extrêmement fins. Le mode très fin n'est disponible que lorsque la machine distante le prend également en charge. |
| | Photo | Pour les documents comprenant des images photographiques. |
| Plus clair/plus foncé | Définit la densité par défaut pour faxer vos documents avec impression plus claire ou plus foncée. | |
| Départ différé | Règle l'heure de départ de la transmission de fax lors de l'envoi d'un fax à une heure précise. | |

Paramètres fax

Objectif :

Vérifier les paramètres de télécopie

 **REMARQUE** : Les valeurs signalées par un astérisque (*) correspondent aux paramètres par défaut d'origine du menu.

Valeurs :

| | | |
|--|------------------|--|
| | Fax* | Reçoit automatiquement des fax. |
| | Téléphone | La réception automatique du télécopieur est désactivée. Vous pouvez recevoir un fax en décrochant le combiné du téléphone externe et en composant le code de réception à distance ou en réglant Raccroché sur Marche (vous pouvez entendre une tonalité vocale ou la tonalité du fax distant) et en appuyant sur ▶ . |
| | | Lorsque l'imprimante reçoit un fax entrant, le téléphone externe sonne pendant la durée précisée dans |

| | | |
|---|---|---|
| Mode réception | Téléphone/Fax | Réception automatique de Fax/Tél , et ensuite, l'imprimante reçoit un fax automatiquement. Si l'appel entrant n'est pas un fax, l'imprimante émet un son à partir du haut-parleur interne indiquant que l'appel est un appel téléphonique. |
| | Réponse de machine/Fax | L'imprimante peut partager une ligne téléphonique avec un répondeur. Dans ce mode, l'imprimante gère le signal du fax et décroche la ligne s'il s'agit d'une tonalité de fax. Si les communications téléphoniques de votre pays sont séquentielles, ce mode n'est pas pris en charge. |
| | DRPD | Avant d'utiliser l'option Distinctive Ring Pattern Detection (DRPD), le service de sonnerie supplémentaire doit être installé sur votre ligne téléphonique par la compagnie de téléphone. Une fois que l'opérateur téléphonique vous a fourni un numéro distinct pour la télécopie, avec une sonnerie distinctive, vous devez configurer le télécopieur pour qu'il gère cette forme de sonnerie spécifique. |
| Réception automatique de fax | Définit l'intervalle de temps avant que l'imprimante entre en mode de réception de fax après avoir répondu à un appel entrant. | |
| Réception automatique de Fax/Tél | Permet de régler l'intervalle de temps avant que l'imprimante entre en mode de réception de fax après la réception d'un appel entrant du téléphone externe. | |
| Réception automatique de réponse/Fax | Définit l'intervalle après lequel l'imprimante passe en mode de réception de fax lorsque le répondeur externe reçoit un appel entrant. | |
| Surveill ligne | Définit le volume de la surveillance de ligne, qui surveille de manière audible une transmission via le haut-parleur interne jusqu'à ce qu'une connexion soit obtenue. | |
| Volume sonnerie | Permet de régler le volume de la sonnerie qui indique qu'un appel entrant est un appel téléphonique via le haut-parleur interne lorsque le Mode réception est réglé sur Téléphone/Fax . | |
| Type de ligne | Règle le type de ligne par défaut; PSTN ou PBX. | |
| Tonalité/Impulsion | Définit s'il faut utiliser la numérotation par impulsion ou par tonalité. | |
| Délai de renvoi | Règle l'intervalle de temps (3-255 secondes) entre les tentatives d'envoi. | |
| Essais de composition | Règle le nombre d'essais de composition (0-13) à effectuer si le numéro de fax de destination est occupé. Si vous entrez 0, l'imprimante n'effectuera aucune recomposition. | |
| Retard de composition | Règle l'intervalle de temps (1-15 minutes) entre les essais de composition. | |
| Configuration de fax importune | Définit de rejeter ou non les fax non souhaités en acceptant uniquement les fax provenant de numéros enregistrés dans le Répertoire | |
| Réception distante | Définit de recevoir ou non un fax en saisissant un code de réception à distance au niveau du téléphone externe. | |
| Tonalité de réception à distance | Définit un code de réception à distance composé de 2 chiffres lorsque l'option Réception distante est Activée . | |
| En-tête de fax | Permet de définir s'il faut ou non imprimer les informations de l'expéditeur sur les en-têtes des fax. | |
| Nom d'en-tête de fax | Vous permet d'entrer un nom qui sera imprimé sur l'en-tête des fax. | |
| Numéro de fax | Vous permet d'entrer le numéro de fax de l'imprimante, qui sera imprimé sur l'en-tête des fax. | |
| Page de couverture de fax | Définit de joindre ou non une page de couverture aux fax. | |
| Motif DRPD | Permet de régler le paramètre Distinctive Ring Pattern Detection (DRPD) de Motif1 à Motif7 . DRPD est un service proposé par certaines compagnies téléphoniques. | |
| Transmettre fax envoyé | Définit de transférer ou non les fax entrants vers une destination spécifiée. | |
| Numéro de transm fax | Vous permet de saisir le numéro de fax de la destination vers lequel les fax entrants seront envoyés. | |
| Imprimer transm fax | Définit d'imprimer ou non tous les fax transférés. | |
| Imprimer erreur de transm fax | Définit d'imprimer ou non uniquement les fax qui n'ont pas pu être transférés lorsque l'option Imprimer transm fax est sur Arrêt . | |
| Comp préfixe | Définit de régler ou non un numéro de composition de préfixe. | |
| Numéro du préfixe | Définit le numéro du préfixe (jusqu'à cinq chiffres). Ce numéro sera composé avant la numérotation automatique du numéro. Il est utile pour accéder à l'installation automatique d'abonné avec postes supplémentaires (PABX). | |
| Supprimer taille | Définit de supprimer ou non du texte ou des images en bas d'une page de fax lorsque la page ne s'ajuste pas entièrement au papier de sortie. Sélectionner Réduction auto automatiquement permet de réduire la page du afin qu'elle s'ajuste au papier de sortie et de ne pas supprimer les images ou le texte en bas de la page. | |
| ECM | Définit d'activer ou non le Mode de correction d'erreur (ECM). Pour utiliser l'ECM, les machines distantes doivent également prendre en charge l'ECM. | |
| Vitesse du modem | Vous permet de régler la vitesse du modem de fax lorsqu'une erreur de réception ou de transmission de fax survient. | |
| Activité fax | Définit d'imprimer ou non automatiquement un rapport d'activité du fax toutes les 50 communications de fax entrants et sortants. | |
| Transmission par télécopie | Définit d'imprimer ou non un rapport de transmission après chaque transmission de fax ou uniquement lorsqu'une erreur survient. | |
| Diffusion par télécopie | Définit d'imprimer ou non un rapport de transmission après chaque transmission de fax vers plusieurs destinations ou uniquement lorsqu'une erreur survient. | |
| Protocole fax | Définit d'imprimer ou non le rapport de surveillance de protocoles après chaque transmission de fax ou uniquement lorsqu'une erreur survient. | |
| Pays | Définit le pays d'utilisation de l'imprimante. | |

Entretien de l'imprimante

L'onglet Entretien de l'imprimante permet d'accéder aux pages **Densité papier**, **Ajuster BTR**, **Régler fuser**, **Ajustement auto enregistrement**, **Ajustement enregistrement des couleurs**, **Nettoyer développeur**, **Régler altitude**, **Réinitialiser défaut**, **Toner non Dell**, **Initialiser compteur d'impression**, **Paramètres horloge** et **Personnalisation du lien Web**.

Densité papier

Objectif :

Permet de définir la densité du papier.

Valeurs :

| | |
|-----------|--|
| Ordinaire | Règle la densité du papier ordinaire sur Léger ou Normal . |
| Etiquette | Règle la densité des étiquettes sur Léger ou Normal . |

Ajuster BTR

Objectif :

Permet de définir les paramètres de tension de référence pour le rouleau de transfert.

Valeurs :

| | |
|----------------------|--|
| Ordinaire | Définit le réglage de tension de référence du rouleau de transfert pour le papier ordinaire compris entre -6 et 6. |
| Ordinaire épais | Définit le réglage de tension de référence du rouleau de transfert pour le papier ordinaire épais compris entre -6 et 6. |
| Couvertures | Définit le réglage de tension de référence du rouleau de transfert pour le papier de couverture compris entre -6 et 6. |
| Couvertures épaisses | Définit le réglage de tension de référence du rouleau de transfert pour le papier de couverture épaisse compris entre -6 et 6. |
| Etiquette | Définit le réglage de tension de référence du rouleau de transfert pour les étiquettes compris entre -6 et 6. |
| Couché | Définit le réglage de tension de référence du rouleau de transfert pour le papier couché compris entre -6 et 6. |
| Couché épais | Définit le réglage de tension de référence du rouleau de transfert pour le papier couché épais compris entre -6 et 6. |
| Enveloppe | Définit le réglage de tension de référence du rouleau de transfert pour les enveloppes compris entre -6 et 6. |

Régler fuser

Objectif :

Permet de définir la valeur des réglages de température du fuser.

Valeurs :

| | |
|----------------------|--|
| Ordinaire | Définit les réglages de température du fuser pour le papier ordinaire compris entre -2 et 2. |
| Ordinaire épais | Définit les réglages de température du fuser pour le papier ordinaire épais compris entre -2 et 2. |
| Couvertures | Définit les réglages de température du fuser pour le papier de couverture compris entre -2 et 2. |
| Couvertures épaisses | Définit les réglages de température du fuser pour le papier de couverture épaisse compris entre -2 et 2. |
| Etiquette | Définit les réglages de température du fuser pour les étiquettes compris entre -2 et 2. |
| Couché | Définit les réglages de température du fuser pour le papier couché compris entre -2 et 2. |
| Couché épais | Définit les réglages de température du fuser pour le papier couché épais compris entre -2 et 2. |
| Enveloppe | Définit les réglages de température du fuser pour les enveloppes compris entre -2 et 2. |

Ajustement auto enregistrement

Objectif :

Définir la réalisation ou non d'un ajustement de l'enregistrement de la couleur.

Ajustement enregistrement des couleurs

Objectif :

Définir la réalisation ou non d'un ajustement manuel de l'enregistrement de la couleur.

Les ajustements manuels de l'enregistrement de la couleur sont requis lorsque, par exemple, l'imprimante est installée la première fois et après un déplacement.

 **REMARQUE** : La fonction **Ajustement enregistrement des couleurs** peut être configurée si **Ajustement auto enregistrement** est réglé sur **Arrêt**.

Valeurs :

| | |
|--|--|
| | |
|--|--|

| | |
|--|---|
| Correction automatique | Cliquez sur Démarrer pour réaliser automatiquement une correction de l'enregistrement des couleurs. |
| Table d'enregistrement des couleurs | Cliquez sur Démarrer pour imprimer une table d'enregistrement des couleurs. La table d'enregistrement des couleurs imprime un patron en forme de grille des lignes de jaune, magenta et cyan. Sur le graphique, regardez les valeurs à droite qui sont à côté des lignes les plus droites pour chacune des trois couleurs. Si la valeur pour la ligne la plus droite est 0, l'ajustement de l'enregistrement de la couleur n'est pas requis. Si la valeur de la ligne la plus droite est autre que 0, précisez les valeurs de réglage sous Ajustement enregistrement des couleurs . |
| Ajustement enregistrement des couleurs | Précise les valeurs d'ajustement latéral (perpendiculaire au sens de chargement du papier) et de procédé (sens de chargement du papier) des couleurs de manière individuelle pour Jaune, Magenta et Cyan dans une plage comprise entre -9 et 9. |

Nettoyer développeur

Objectif :

nettoyer chaque cartouche de toner ou unité PHD ou agiter le toner dans une cartouche de toner neuve.

Valeurs :

| | |
|---------------------------------|--|
| Nettoyer développeur | Agite le toner dans une cartouche de toner neuve. |
| Rafraîchir toner jaune | Nettoie le toner dans la cartouche de toner jaune. |
| Rafraîchir toner magenta | Nettoie le toner dans la cartouche de toner magenta. |
| Rafraîchir toner cyan | Nettoie le toner dans la cartouche de toner cyan. |
| Rafraîchir toner noir | Nettoie le toner dans la cartouche de toner noir. |
| Rafraîchir tambour | Nettoie la surface de l'unité PHD. |

Régler altitude

Objectif :

préciser l'altitude de l'endroit où est installée l'imprimante.

Le phénomène de décharge pour charger le photoconducteur varie en fonction de la pression barométrique. Les ajustements sont réalisés en précisant l'altitude de l'endroit où est utilisée l'imprimante.

Réinit default

Objectif :

Initialiser la mémoire NV (non volatile). Une fois cette procédure réalisée pour redémarrer automatiquement l'imprimante, les valeurs par défaut des paramètres du menu sont rétablies.

Valeurs :

| | |
|---|--|
| Réinit default et redémarrer l'impr | Cliquez sur Démarrer pour initialiser la mémoire NV (non volatile). |
| Réinitialiser default de la section utilisateur (fax) | Cliquez sur Démarrer pour initialiser les entrées de numéros de fax dans le carnet d'adresses. |
| Réinitialiser default de la section utilisateur (numérisation) | Cliquez sur Démarrer pour initialiser les entrées de courriel et d'adresse serveur dans le carnet d'adresses. |

Toner non Dell

Objectif :

préciser d'utiliser ou non une cartouche de toner d'une autre marque.



NOTE : L'utilisation d'une cartouche de toner qui ne soit pas de la marque Dell risque de rendre indisponible certaines fonctions de l'imprimante, de réduire la qualité d'impression ou de restreindre la fiabilité de l'imprimante. Il est recommandé d'utiliser une nouvelle cartouche de toner de la marque Dell. La garantie Dell ne couvre pas les problèmes qui pourraient survenir à la suite de l'utilisation d'accessoires, pièces ou composants qui n'auraient pas été fournis par Dell.

Initialiser compteur d'impression

Objectif :

Initialiser le compteur d'impression de l'imprimante. Lorsque le compteur d'impression est initialisé, le compteur revient à 0.

Paramètres horloge

Objectif :

Définir les paramètres de l'horloge

Valeurs :

| | |
|-----------------------|--|
| Format date | Détermine le format de la date; aa/mm/jj, mm/jj/aa ou jj/mm/aa. |
| Format heure | Définit le format de l'heure (système de 24 heures ou de 12 heures). |
| Fuseau horaire | Définit le fuseau horaire. |
| Définir date | Définit la date actuelle. |
| Définir heure | Définit l'heure actuelle. |

Personnalisation du lien Web

Objectif :

spécifier un lien utilisé pour la commande de consommables, auquel il est possible d'accéder depuis **Commander des fournitures à** : dans le cadre de gauche.

Valeurs :

| | |
|--------------------------------------|---|
| Sélectionner URL de commandes | Définit un URL devant être relié à Commander des fournitures à : |
| Régulier | Affiche l'URL régulière (http://accessories.us.dell.com/sna) auquel il est possible d'accéder depuis Commander des fournitures à :. |
| Premier | Affiche l'URL premier (http://premier.dell.com) auquel il est possible d'accéder depuis Commander des fournitures à : |

Réglages du serveur d'impression

Définissez le type d'interface de l'imprimante et les conditions nécessaire à la communication à l'aide du menu **Réglages du serveur d'impression**.

Les pages affichées dans la partie supérieure du cadre de droite sont les pages à onglet suivantes.

Rapport du serveur d'impression

L'onglet **Rapport du serveur d'impression** comprend la **Page d'installation du serveur d'impression** et la **Page d'installation d'alerte courriel**.

Page d'installation du serveur d'impression

Objectif :

Vérifier les paramètres du protocole TCP/IP (Transmission Control Protocol/Internet Protocol) et des ports d'impression. Cette page vous permet uniquement de vérifier les paramètres des éléments. Si vous souhaitez modifier les paramètres, reportez-vous aux pages de l'onglet **Réglages du serveur d'impression**.

Valeurs :

| | | |
|-----------------|---|---|
| Ethernet | Réglages Ethernet | Affiche les paramètres du taux de transmission Ethernet et les paramètres de la transmission bidirectionnelle simultanée. |
| | Réglages Ethernet actuels | Affiche les paramètres Ethernet. |
| | Adresse MAC | Affiche l'adresse Media Access Control (MAC) de l'imprimante. |
| Réglages TCP/IP | Nom de l'hôte | Affiche le nom de l'hôte. |
| | Mode d'adresse IP | Affiche le mode d'adresse IP. |
| | Adresse IP | Affiche l'adresse IP. |
| | Masque de sous réseau | Permet d'afficher le masque de sous-réseau. |
| DNS | Adresse de la passerelle | Permet d'afficher l'adresse de la passerelle. |
| | Récupérer Adresse serveur DNS sur DHCP | Affiche s'il faut ou non définir automatiquement une adresse de serveur DNS via DHCP. |
| WINS | Adresse du serveur DNS actuel | Affiche l'adresse du serveur DNS actuelle. |
| | Mode WINS | Affiche s'il faut ou non définir automatiquement les adresses du serveur WINS primaire et secondaire via DHCP. |
| | Serveur primaire WINS | Affiche l'adresse du serveur primaire WINS. |
| LPD | Serveur secondaire WINS | Affiche l'adresse du serveur secondaire WINS. |
| | Etat du port | Affiche l'état du port du protocole Line Printer Daemon (LPD). |
| Port9100 | Expiration de la connexion | Affiche le délai d'expiration de la connexion. |
| | Etat du port | Affiche l'état du port. |
| | Numéro de port | Affiche le numéro du port. |
| | Expiration de la connexion | Affiche le délai d'expiration de la connexion. |

| | | |
|---|----------------------------|---|
| HTTP | Etat du port | Affiche l'état du port. |
| | Numéro de port | Affiche le numéro du port. |
| | Connexions simultanées | Affiche le nombre de connexions simultanées maximum. |
| | Expiration de la connexion | Affiche le délai d'expiration de la connexion. |
| SNMP | Etat du port | Affiche l'état du port. |
| Client FTP | Expiration de la connexion | Affiche le délai d'expiration de la connexion. |
| | FTP Passive | Affiche s'il faut activer ou non le mode FTP passif. |
| Client SMB | Expiration de la connexion | Affiche le délai d'expiration de la connexion. |
| Filtre IP (IPv4) *1 | Liste d'accès | Affiche la liste des adresses IP ayant accès ou non à l'imprimante. |
| *1 Cet élément n'est disponible que pour LPD ou Port9100. | | |

Page d'installation d'alerte courriel

Objectif :

Permet de vérifier les paramètres SMTP/POP (Simple Mail Transfer Protocol/Post Office Protocol) utilisés pour la fonction de courriel et la fonction d'alerte courriel. Cette page vous permet uniquement de vérifier les paramètres des éléments. Si vous souhaitez modifier les paramètres, reportez-vous aux pages de l'onglet **Réglages du serveur d'impression**.

Valeurs :

| | | | |
|----------------------------------|--|--|---|
| Réglages du serveur de courriels | Etat du port | Affiche l'état du port. | |
| | Passerelle SMTP primaire | Indique la passerelle SMTP (Simple Mail Transfer Protocol) primaire. | |
| | Numéro de port SMTP | Affiche le numéro du port SMTP. | |
| | Authentification d'envoi d'email | Affiche la méthode d'authentification pour courriels sortants. | |
| | Adresse du serveur POP3 | Indique l'adresse du serveur POP3 (Post Office Protocol 3). | |
| | Numéro de port POP3 | Affiche le numéro du port POP3. | |
| | Adresse de réponse | Affiche l'adresse IP des serveurs connectés à l'aide du protocole SMTP lors de la réception de données. | |
| | Connexion au serveur SMTP | Affiche l'état de la connexion au serveur SMTP. | |
| Réglages de l'alerte courriel | Liste de courriels 1 | Affiche la liste des adresses électroniques autorisées dans le cadre de la fonction Alerte courriel sous Liste de courriels 1 . | |
| | Sélectionnez les alertes pour la liste 1 | Alertes supplémentaires | Affiche l'état et indique si une alerte relative aux consommables doit vous être envoyée par courrier électronique. |
| | | Alertes sur l'utilisation du papier | Affiche l'état et indique si une alerte sur l'utilisation du papier doit vous être envoyée par courrier électronique. |
| | | Service de dépannage | Affiche l'état et indique si une alerte relative au dépannage doit vous être envoyée par courrier électronique. |
| | Liste de courriels 2 | Affiche la liste des adresses électroniques autorisées dans le cadre de la fonction Alerte courriel sous Liste de courriels 2 . | |
| | Sélectionnez les alertes pour la liste 2 | Alertes supplémentaires | Affiche l'état et indique si une alerte relative aux consommables doit vous être envoyée par courrier électronique. |
| | | Alertes sur l'utilisation du papier | Affiche l'état et indique si une alerte sur l'utilisation du papier doit vous être envoyée par courrier électronique. |
| Service de dépannage | | Affiche l'état et indique si une alerte relative au dépannage doit vous être envoyée par courrier électronique. | |

Réglages du serveur d'impression

L'onglet **Réglages du serveur d'impression** comprend les pages **Informations de base**, **Réglages du port**, **TCP/IP**, **Alerte courriel**, **SNMP** et **Numériser vers l'ordinateur**.

Informations de base

Objectif :

Permet de configurer les informations de base de l'imprimante.

Valeurs :

| | | |
|---------------------|----------------------|---|
| Réglages du système | Nom de l'imprimante | Indique le nom de l'imprimante en utilisant jusqu'à 31 caractères alphanumériques. |
| | Situation | Indique la situation de l'imprimante (63 caractères alphanumériques maximum). |
| | Personne à contacter | Indique le nom et le numéro du service à contacter ainsi que d'autres informations relatives à l'administrateur de l'imprimante et au service d'assistance (63 caractères alphanumériques maximum). |
| | Adresse courriel de | Indique le nom et le numéro du service à contacter ainsi que d'autres informations relatives à |

| | | |
|---------------------|---|---|
| | l'administrateur | l'administrateur de l'imprimante et au service d'assistance (63 caractères alphanumériques maximum). |
| | Numéro de machine | Saisissez le numéro de machine de l'imprimante. |
| Réglages EWS | Rafraîchissement automatique | Détermine s'il faut ou non rafraîchir automatiquement le contenu des pages d'affichage d'état. |
| | Intervalle de rafraîchissement automatique | Permet de définir la fréquence de mise à jour automatique des contenus des pages d'affichage de l'état (comprise entre 15 et 600 secondes). |

 **REMARQUE** : La fonction **Rafraîchissement automatique** s'applique aux contenus du cadre supérieur, de la page **Etat de l'imprimante**, de la page **Liste des travaux** et de la page **Travaux terminés**.

Réglages du port

Objectif :

Permet d'indiquer si les fonctions du protocole de gestion et des ports d'impression doivent être activées ou désactivées.

Valeurs :

| | | | |
|---------------------|----------------------------------|---|--|
| Ethernet | Réglages Ethernet | Auto | Détecte automatiquement le taux de transmission Ethernet et les paramètres de la transmission bidirectionnelle simultanée. |
| | | 10Base-T Half-Duplex | Permet de sélectionner l'option 10Base-T Half-Duplex comme valeur par défaut. |
| | | 10Base-T Full-Duplex | Permet de sélectionner l'option 10Base-T Full-Duplex comme valeur par défaut. |
| | | 100Base-TX Half-Duplex | Permet de sélectionner l'option 100Base-TX Half-Duplex comme valeur par défaut. |
| | | 100Base-TX Full-Duplex | Permet de sélectionner l'option 100Base-TX Full-Duplex comme valeur par défaut. |
| | Réglages Ethernet actuels | Affiche les paramètres Ethernet. | |
| | Adresse MAC | Permet d'afficher l'adresse MAC de l'imprimante. | |
| Etat du port | LPD | Activez la case à cocher si vous souhaitez utiliser le port LPD. | |
| | Port9100 | Activez la case à cocher si vous souhaitez utiliser le Port9100. | |
| | Alerte courriel | Activez la case à cocher si vous souhaitez utiliser la fonction Alerte courriel . | |
| | Agent SNMP | Activez la case à cocher si vous souhaitez utiliser l'agent Simple Network Management Protocol (SNMP). Vous pouvez également définir le protocole de transport qui doit être utilisé. Les options UDP et IPX peuvent être sélectionnées simultanément pour le protocole de transport. IPX n'est disponible que lorsque la carte multi protocoles est installée. | |

 **REMARQUE** : Les réglages de la page **Réglages du port** n'entrent en vigueur qu'après le redémarrage de l'imprimante. Lorsque vous modifiez ou configurez les paramètres, cliquez sur le bouton **Appliquer les nouveaux réglages** pour appliquer les nouveaux paramètres.

TCP/IP

Objectif :

Configurer l'adresse IP, le masque de sous-réseau et l'adresse de la passerelle de l'imprimante.

Valeurs :

| | | |
|------------------------|---|---|
| Réglages TCP/IP | Nom de l'hôte | Spécifie le nom de l'hôte. |
| | Mode d'adresse IP | Permet de définir la méthode d'acquisition de l'adresse IP. |
| | Adresse IP manuelle | Si une adresse IP est définie manuellement, l'IP est attribué à l'imprimante avec le format nnn.nnn.nnn.nnn. Chaque octet qui compose nnn.nnn.nnn.nnn est une valeur comprise entre 0 et 254. 127 et toute autre valeur comprise entre 224 et 254 ne peut être utilisée pour le premier octet d'une adresse de passerelle. |
| | Masque de sous-réseau manuel | Si une adresse IP est définie manuellement, le masque de sous-réseau est défini avec le format nnn.nnn.nnn.nnn. Chaque octet qui constitue nnn.nnn.nnn.nnn est une valeur comprise entre 0 et 255. 255.255.255.255 ne peut pas être utilisé pour définir le masque de sous-réseau. |
| | Adresse de la passerelle manuelle | Si une adresse IP est définie manuellement, l'adresse de passerelle est définie avec le format nnn.nnn.nnn.nnn. Chaque octet qui compose nnn.nnn.nnn.nnn est une valeur comprise entre 0 et 254. 127 et toute autre valeur comprise entre 224 et 254 ne peut être utilisée pour le premier octet d'une adresse de passerelle. |
| DNS | Nom de domaine DNS | Définit le nom du domaine DNS. |
| | Récupérer Adresse serveur DNS sur DHCP | Vous permet d'activer ou de désactiver le réglage automatique de l'adresse du serveur DNS via DHCP. |
| | Adresse du serveur DNS | Définit manuellement l'adresse du serveur DNS sous le format xxx.xxx.xxx.xxx lorsque Récupérer Adresse serveur DNS sur DHCP n'est pas sélectionné. |
| WINS | Mode WINS | Vous permet d'activer ou de désactiver le réglage automatique des adresses primaire et secondaire du serveur WINS via DHCP. |
| | Serveur primaire WINS*2 | Définit manuellement l'adresse du serveur primaire WINS sous le format xxx.xxx.xxx.xxx lorsque Mode WINS n'est pas sélectionné. |
| | Serveur secondaire WINS*2 | Définit manuellement l'adresse du serveur secondaire (sauvegarde) WINS sous le format xxx.xxx.xxx.xxx lorsque Mode WINS n'est pas sélectionné. |

| | | |
|---|----------------------------|--|
| LPD | Expiration de la connexion | Définit le délai d'expiration de la connexion entre 1 et 1000 secondes. |
| | Filtre IP (IPv4) | Pour configurer les réglages du Filtre IP, cliquez sur Filtre IP (IPv4) . La page Filtre IP (IPv4) s'affiche. |
| Port9100 | Numéro de port | Règle le numéro de port de 9000 à 9999. |
| | Expiration de la connexion | Configure le délai d'expiration de la connexion à l'aide d'une valeur comprise entre 1 et 1000 secondes. |
| | Filtre IP (IPv4) | Pour configurer les réglages du Filtre IP, cliquez sur Filtre IP (IPv4) . La page Filtre IP (IPv4) s'affiche. |
| HTTP | Numéro de port | Configure le numéro du port sur 80 ou à l'aide d'une valeur comprise entre 8000 et 9999. |
| | Connexions simultanées | Affiche le nombre de connexions simultanées maximum. |
| | Expiration de la connexion | Définit le délai d'expiration de la connexion entre 1 et 255 secondes. |
| Filtre IP*1 | Adresse | Configure l'adresse dans le champ de l'adresse. Saisissez une valeur numérique comprise entre 0 et 255 dans chacun des champs "aaa.bbb.ccc.ddd". Cependant, la valeur 127 ou les valeurs comprises entre 224 et 254 ne peuvent pas être utilisées pour le champ "aaa". |
| | Masque d'adresse | Configure le Masque de sous-réseau dans le champ Masque. Saisissez une valeur numérique comprise entre 0 et 255 dans chaque champ. |
| | Mode Actif | Définit de rejeter ou d'autoriser l'impression des adresses de réseau spécifiées ou désactive le filtre IP pour les adresses spécifiées. |
| *1 Cet élément n'est disponible que pour LPD ou Port9100. | | |

Pour configurer la fonction Filtre IP, saisissez une adresse IP à filtrer dans le champ Adresse et le Masque de sous-réseau dans le champ Masque d'adresse. Saisissez une valeur numérique comprise entre 0 et 255 dans chaque champ. "*" est annexé à la valeur actuelle.

Procédure de réglage

Vous pouvez régler un maximum de 5 éléments et le premier élément réglé prend la priorité. Lors du réglage de filtres multiples, saisissez d'abord l'adresse la plus courte, ensuite, une adresse un rien plus longue, puis une adresse plus longue, etc.

La section suivante explique le fonctionnement du **Filtre IP**.

1. Procédure Filtre IP

- a. Activer l'impression à partir d'un utilisateur spécifié

La description suivante détaille la procédure pour activer l'impression uniquement à partir de l'adresse IP "192.168.100.10".

Procédures :

- i. Cliquez sur la première colonne de la rangée 1 de la **Liste d'accès**.
- ii. Entrez "192.168.100.10" dans le champ **Adresse** et "255.255.255.255" dans le champ **Masque d'adresse**.
- iii. Sélectionnez **Accepter**.
- iv. Cliquez sur **Appliquer les nouveaux réglages**.
- b. Désactiver l'impression à partir d'un utilisateur spécifié

La description suivante détaille la procédure pour désactiver l'impression uniquement à partir de l'adresse IP "192.168.100.10".

Procédures :

- i. Cliquez sur la première colonne de la rangée 1 de la **Liste d'accès**.
- ii. Entrez "192.168.100.10" dans le champ **Adresse** et "255.255.255.255" dans le champ **Masque d'adresse**.
- iii. Sélectionnez **Rejeter**.
- iv. Cliquez sur la première colonne de la rangée 2 de la **Liste d'accès**.
- v. Entrez "0.0.0.0" dans le champ **Adresse** et "0.0.0.0" dans le champ **Masque d'adresse**.
- vi. Sélectionnez **Accepter**.
- vii. Cliquez sur **Appliquer les nouveaux réglages**.
- c. Activer et désactiver l'impression à partir d'adresses réseau

Vous pouvez activer l'impression à partir de l'adresse réseau "192.168" et désactiver l'impression à partir de l'adresse réseau "192.168.200".

L'exemple ci-dessous montre comment activer l'impression à partir de l'adresse IP "192.168.200.10".

Procédures :

- i. Cliquez sur la première colonne de la rangée 1 de la **Liste d'accès**.
- ii. Entrez "192.168.200.10" dans le champ **Adresse** et "255.255.255.255" dans le champ **Masque d'adresse**.
- iii. Sélectionnez **Accepter**.

- iv. Cliquez sur la première colonne de la rangée 2 de la **Liste d'accès**.
- v. Entrez "192.168.200.0" dans le champ **Adresse** et "255.255.255.0" dans le champ **Masque d'adresse**.
- vi. Sélectionnez **Rejeter**.
- vii. Cliquez sur la première colonne de la rangée 3 de la **Liste d'accès**.
- viii. Entrez "192.168.0.0" dans le champ **Adresse** et "255.255.0.0" dans le champ **Masque d'adresse**.
- ix. Sélectionnez **Accepter**.
- x. Cliquez sur **Appliquer les nouveaux réglages**.

Alerte courriel

Objectif :

Permet de configurer les paramètres détaillés pour la fonction **Alerte courriel**. Vous pouvez également afficher cette page en cliquant sur **Alerte courriel** dans le cadre de gauche.

Valeurs :

| | | | |
|---|---|---|--|
| Réglages du serveur de courriels | Passerelle SMTP primaire | Configure la passerelle SMTP primaire. | |
| | Numéro de port SMTP | Indique le numéro du port SMTP. Il doit être de 25, 587 ou entre 5000 et 65535. | |
| | Authentification d'envoi d'email | Affiche la méthode d'authentification pour courriels sortants. | |
| | Utilisateur accès SMTP | Indique l'accès d'utilisateur SMTP. Jusqu'à 63 caractères alphanumériques, points, traits d'union, caractères de soulignement et symboles arobase (@) peuvent être utilisés. Si plus d'une adresse est indiquée, séparez-les à l'aide de virgules. | |
| | Mot de passe accès SMTP | Indique le mot de passe de compte SMTP composé de 31 caractères alphanumériques maximum. | |
| | Réentrez le mot de passe de connexion SMTP | Saisissez à nouveau le mot de passe de compte SMTP pour confirmer. | |
| | Adresse du serveur POP3* 1 | Indique l'adresse de serveur POP3 dans le format d'adresse IP de "aaa.bbb.ccc.ddd" ou en tant qu'un nom d'hôte DNS à l'aide de 63 caractères maximum. | |
| | Numéro de port POP3* 1 | Indique le numéro du port de serveur POP3. Il doit être de 110 ou entre 5000 et 65535. | |
| | Nom d'utilisateur POP* 1 | Indique le nom d'utilisateur de compte POP3. Jusqu'à 63 caractères alphanumériques, points, traits d'union, caractères de soulignement et symboles arobase (@) peuvent être utilisés. Si plus d'une adresse est indiquée, séparez-les à l'aide de virgules. | |
| | Mot de passe utilisateur POP* 1 | Indique le mot de passe de compte POP3 composé de 31 caractères alphanumériques maximum. | |
| | Entrez à nouveau le mot de passe utilisateur POP | Saisissez à nouveau le mot de passe pour confirmer. | |
| | Adresse de réponse | Désigne l'adresse électronique de réponse envoyée avec chaque Alerte courriel. | |
| | Connexion au serveur SMTP | Affiche l'état de la connexion au serveur SMTP. | |
| Réglages de l'alerte courriel | Liste de courriels 1 | | Définit les adresses électroniques autorisées dans le cadre de la fonction Alerte courriel (255 caractères alphanumériques maximum). |
| | Sélectionnez les alertes pour la liste 1 | Alertes supplémentaires | Activez la case à cocher pour recevoir une alerte courriel relative aux consommables. |
| | | Alertes sur l'utilisation du papier | Activez la case à cocher pour recevoir une alerte courriel relative à l'utilisation du papier. |
| | | Service de dépannage | Cochez la case pour recevoir une alerte courriel relative aux appels dépannage. |
| | Liste de courriels 2 | | Définit les adresses électroniques autorisées dans le cadre de la fonction Alerte courriel (255 caractères alphanumériques maximum). |
| | Sélectionnez les alertes pour la liste 2 | Alertes supplémentaires | Activez la case à cocher pour recevoir une alerte courriel relative aux consommables. |
| | | Alertes sur l'utilisation du papier | Activez la case à cocher pour recevoir une alerte courriel relative à l'utilisation du papier. |
| Service de dépannage | | Cochez la case pour recevoir une alerte courriel relative aux appels dépannage. | |
| *1 Disponible lorsque POP avant SMTP (Ordinaire) ou POP avant SMTP (APOPOP) pour Authentification d'envoi d'email est sélectionné. | | | |

SNMP

Objectif :

Permet de configurer les paramètres détaillés du protocole SNMP.

Valeurs :

| | | | |
|--|--|--|---|
| | | | Indique le nom de la communauté permettant d'accéder aux données (en lecture seule) (31 |
|--|--|--|---|

| | | | |
|------|-----------------------------------|---|--|
| SNMP | Nom de communauté | Nom de communauté (Lecture seule) | caractères alphanumériques maximum). Le paramètre initial restera valable si aucune entrée n'est réalisée. Les éléments saisis pour l'option Nom de communauté (Lecture seule) dans les paramètres précédents ne s'affichent pas à l'écran. La communauté Lecture par défaut est public. |
| | | Entrez à nouveau le Nom de communauté (Lecture seule) | Saisissez à nouveau le nom de communauté (lecture seule) pour confirmer. |
| | | Nom de communauté (Lecture/Ecriture) | Indique le nom de communauté permettant d'accéder aux données (en lecture et en écriture) (31 caractères alphanumériques maximum). Le paramètre initial restera valable si aucune entrée n'est réalisée. Les éléments saisis pour l'option Nom de communauté (Lecture/écriture) dans les paramètres précédents ne s'affichent pas à l'écran. La communauté Lecture/écriture par défaut est privé. |
| | | Entrez à nouveau le Nom de communauté (Lecture/écriture) | Saisissez à nouveau le nom de communauté (lecture et écriture) pour confirmer. |
| | | Nom de communauté (Trap) | Indique le nom de la communauté utilisée pour le déROUTement (31 caractères alphanumériques maximum). Si aucun élément n'est saisi, les paramètres initiaux sont utilisés. Les éléments saisis pour l'option Nom de communauté (Trap) dans les paramètres précédents ne s'affichent pas à l'écran. La valeur par défaut du paramètre Trap communauté est " " (NULL). |
| | | Entrez à nouveau le Nom de communauté (Trappe) | Saisissez à nouveau le nom de communauté (déROUTement) pour confirmer. |
| SNMP | Notification de trap (IP) 1-4 | Type d'adresse de trap | Sélectionnez le type d'adresse de déROUTement entre Arrêt et IPv4 . Sélectionner Arrêt permet d'effacer les réglages dans Adresse de trap , Numéro de port et Notifier et de ne pas notifier de déROUTement. Sélectionner IPv4 vous permet d'entrer l' Adresse de trap en format IPv4. |
| | | Adresse de trap | Saisissez l'adresse IP au format nnn.nnn.nnn.nnn: mmmmm. Chaque section de l'adresse "nnn" est une valeur variable comprise entre 0 et 255. Notez que la valeur 127 et les valeurs comprises entre 224 et 254 ne peuvent pas être utilisées pour les trois premiers chiffres. L'interface de connexion IP mmmmm est une valeur variable comprise entre 0 et 65535. |
| | | Numéro de port | Saisissez le numéro de port de destination de déROUTement SNMP. |
| | | Notifier | Cochez la case pour notifier un déROUTement. |
| | Authentification de l'erreur trap | Activez la case à cocher pour être averti lorsque l'option Authentification de l'erreur trap est activée. | |

Numériser vers Réseau

Objectif :

Définir le client lors de la numérisation des données

Valeurs :

| | | |
|------------|----------------------------|---|
| Client FTP | Expiration de la connexion | Définit le délai d'expiration de la connexion entre 1 et 60 secondes. |
| | FTP Passive | Définit d'activer ou non le mode FTP passif. |
| Client SMB | Expiration de la connexion | Définit le délai d'expiration de la connexion entre 1 et 60 secondes. |

Autres caractéristiques

L'onglet **Autres caractéristiques** comprend les pages **Réglez le mot de passe** et **Remise à zéro du serveur d'impression**.

Réglez le mot de passe

Objectif :

Permet de définir ou de modifier le mot de passe requis pour accéder aux paramètres de configuration de l'imprimante à partir du **Dell Printer Configuration Web Tool**.

Définissez le mot de passe du panneau de commande à l'aide de l'option **Verrouillage du panneau** sous **Réglages de l'imprimante**. Vous pouvez également afficher cette page en cliquant sur **Réglez le mot de passe** dans le cadre de gauche.

 **REMARQUE** : Pour rétablir le mot de passe sur défaut (NULL), initialisez la mémoire non volatile (MNV).

Valeurs :

| | |
|---|---|
| Mot de passe de l'administrateur | Indique le mot de passe (10 caractères alphanumériques maximum). Le mot de passe est affiché sous forme d'astérisques (*) dans le champ dans lequel il est saisi. |
| Confirmez le mot de passe de l'administrateur | Saisissez à nouveau le mot de passe pour confirmer. |

Remise à zéro du serveur d'impression

Objectif :

Initialiser la mémoire non volatile (NVRAM) de la fonction réseau et redémarrer l'imprimante. Vous pouvez aussi initialiser la NVRAM de l'imprimante à partir de **Réinitialiser par défaut** du menu **Réglages de l'imprimante**.

Valeurs :

| | |
|---|--|
| Initialiser la mémoire NIC NVRAM et redémarrer l'imprimante. | Cliquez sur le bouton Démarrer pour initialiser la mémoire vive non volatile. Les valeurs par défaut des paramètres réseau sont rétablies et la capacité du réseau est réactivée. |
| Redémarrez l'imprimante | Cliquez sur le bouton Démarrer pour redémarrer l'imprimante. |

Copier les réglages de l'imprimante

Le menu **Copier les réglages de l'imprimante** permet d'accéder aux pages **Copier les réglages de l'imprimante** et **Rapport sur la copie des réglages de l'imprimante**.

 **REMARQUE** : Vous ne pouvez pas copier les réglages de l'imprimante suivants:

- n Valeurs par défaut de la copie
- n Balance couleur des copies
- n Paramètres de copie
- n Num par défaut
- n Fax par défaut
- n Paramètres de télécopie
- n Paramètres horloge
- n Carnet d'adresses

Copier les réglages de l'imprimante

Objectif :

Copier les réglages de l'imprimante sur une ou plusieurs imprimantes du même modèle.

Pour copier les réglages sur une autre imprimante, indiquez l'adresse IP et le mot de passe de l'imprimante sur laquelle les réglages sont copiés dans la zone de texte de l'**Adresse IP** et du **Mot de passe**. Cliquez ensuite sur le bouton **Copier les réglages vers l'hôte dans la liste ci-dessus**. La copie des paramètres est terminée. Le délai de temporisation de la connexion est équivalent à 60 secondes. Vous pouvez ensuite vérifier si les paramètres ont été copiés sur cette page. Assurez-vous que les paramètres ont bien été copiés en consultant le menu **Copier les réglages vers l'hôte dans la liste ci-dessus et redémarrer l'imprimante**, du **Dell Printer Configuration Web Tool** sur l'imprimante de destination.

Si les paramètres peuvent être copiés mais que la configuration de l'imprimante est différente, seuls les paramètres des éléments identiques sont copiés. Les paramètres de l'imprimante peuvent être copiés simultanément sur 10 adresses IP d'imprimantes maximum.

Rapport sur la copie des réglages de l'imprimante

Objectif :

Vérifier les historiques de copie

 **REMARQUE** : L'historique est effacé lorsque l'imprimante est mise hors tension.

Volume d'impression

Le menu **Volume d'impression** comprend les pages **Volume d'impression** et **Dell ColorTrack**.

Volume d'impression

Objectif :

Permet de vérifier le nombre de pages imprimées. Vous pouvez également afficher cette page en cliquant sur **Volume d'impression** dans le cadre de gauche.

Valeurs :

| | |
|---|--|
| Compte des pages de l'imprimante | Affiche le nombre total de pages imprimées depuis que l'imprimante a été livrée par l'usine. |
| Papier utilisé | Affiche le nombre de pages imprimées pour chaque format de papier. |

Dell ColorTrack

Objectif :

Indiquer quels utilisateurs ont accès à l'impression couleur et pour limiter le volume d'impression par utilisateur.

Valeurs :

| | |
|--|--|
| Limitation d'utilisation de l'imprimante | Sélectionnez la case à cocher pour limiter le nombre d'utilisateurs de l'imprimante. |
| Permettre d'imprimer sans utilisateur spécifié | Sélectionnez la case à cocher pour utiliser l'imprimante sans limites d'utilisateurs. |
| Enregistrement d'utilisateur | Affiché lorsque Limitation d'utilisation de l'imprimante est activé. Pour enregistrer un utilisateur, cliquez sur Modifier enregistrement utilisateur pour ouvrir la page Modifier enregistrement utilisateur imprimante , puis spécifiez Numéro d'enregistrement d'utilisateur et cliquez sur Modifier pour ouvrir la page Imprimer les paramètres de l'utilisateur . |

Modifier enregistrement utilisateur imprimante

Objectif :

modifier le réglage du compteur d'impression pour chaque utilisateur.

Valeurs :

| | |
|--------------------------------|--|
| Liste de N° d'utilisateur à: | Sélectionner chaque bouton permet d'afficher une liste des réglages du compteur d'impression pour le groupe du nombre d'enregistrement d'utilisateur indiqué sur le bouton. |
| N° : Nom d'utilisateur : | Affiche un nombre d'enregistrement d'utilisateur ainsi que le nom de l'utilisateur enregistré sous ce nombre. Les nombres d'enregistrement d'utilisateur sans une entrée indiquent (Non utilisé) dans la colonne Nom d'utilisateur . |
| Décompte mono (limite) | Affiche le nombre de pages en noir et blanc imprimées jusqu'à présent et le nombre maximum de pages noir et blanc que l'utilisateur peut imprimer. |
| Décompte des couleurs (limite) | Affiche le nombre de pages en couleur imprimées jusqu'à présent et le nombre maximum de pages en couleur que l'utilisateur peut imprimer. |
| Supprimer | Efface l'entrée pour le nombre d'enregistrement d'utilisateur sélectionné. |
| Vérifier / Modifier | Affiche une boîte de dialogue où il vous est possible de modifier l'entrée pour le nombre d'enregistrement d'utilisateur sélectionné. |
| Créer | Affiche une boîte de dialogue où il vous est possible de créer une nouvelle entrée sous le nombre d'enregistrement d'utilisateur sélectionné. |

Imprimer les paramètres de l'utilisateur (Vérifier / Modifier, Créer)

Objectif :

Pour visualiser ou modifier les entrées d'utilisateur de la page **Modifier enregistrement utilisateur imprimante** ou créer une nouvelle entrée. Les éléments suivants se trouvent dans la boîte de dialogue qui s'affiche lorsque vous cliquez sur le bouton **Vérifier / Modifier** ou **Créer** de la page **Modifier enregistrement utilisateur imprimante**.

Valeurs :

| | |
|--|---|
| Numéro d'enregistrement d'utilisateur | Affiche le numéro d'enregistrement de l'utilisateur sélectionné. |
| Nom d'utilisateur | Vous permet de visualiser ou de modifier le nom de l'utilisateur enregistré sous le numéro d'enregistrement de l'utilisateur sélectionné ou de saisir un nom d'utilisateur pour la nouvelle entrée. |
| Mot de passe | Affiche le mot de passe associé au nom d'utilisateur sous forme d'astérisques, ou vous permet de saisir un mot de passe pour la nouvelle entrée. |
| Réentrez le mot de passe | Saisissez à nouveau le mot de passe pour confirmer. |
| Limitation de mode couleur | Définit d'autoriser ou non uniquement l'impression monochrome ou l'impression noir et blanc et couleur. |
| Limite supérieure pour impression couleur | Définit le nombre maximum de pages couleur que l'utilisateur est autorisé à imprimer. |
| Comptage cumulatif des pages couleur | Affiche le nombre total des pages couleur imprimées jusqu'à présent. |
| Limite supérieure pour impression monochrome | Définit le nombre maximum de pages en noir et blanc que l'utilisateur est autorisé à imprimer. |
| Comptage cumulatif des pages monochromes | Affiche le nombre total des pages en noir et blanc imprimées jusqu'à présent. |
| Appliquer les nouveaux réglages | Appuyez sur cette touche pour appliquer les nouveaux réglages. |
| Rétablir les paramètres | Appuyez sur cette touche pour rétablir les paramètres précédents. |
| Arrière | Appuyez sur ce bouton pour revenir à la page Modifier enregistrement utilisateur imprimante . |

Imprimer les paramètres de l'utilisateur (Effacer)

Objectif :

effacer les entrées d'utilisateur enregistrées sur la page **Modifier enregistrement utilisateur imprimante**. Les éléments suivants se trouvent dans la boîte de dialogue qui s'affiche lorsque vous cliquez sur le bouton **Effacer** de la page **Modifier enregistrement utilisateur imprimante**.

Valeurs :

| | |
|--|--|
| Numéro d'enregistrement d'utilisateur | Affiche le numéro d'enregistrement de l'utilisateur sélectionné. |
| Nom d'utilisateur | Affiche le nom de l'utilisateur enregistré sous le numéro d'enregistrement d'utilisateur. |
| Appliquer les nouveaux réglages | Appuyez sur cette touche pour appliquer les nouveaux réglages. |
| Arrière | Appuyez sur ce bouton pour revenir à la page Modifier enregistrement utilisateur imprimante . |

Carnet d'adresses

Le menu **Carnet d'adresses** comprend les pages **Ad électronique**, **Adresse serveur** et **Répertoire**.

| | | |
|------------------------|--------------------------------|--|
| Ad électronique | Ad électronique | Vous permet de visualiser, de modifier ou de créer des entrées d'adresse électronique. |
| | Groupe de courriels | Vous permet de visualiser, de modifier ou de créer des entrées de groupe d'adresses électroniques. |
| | Config par défaut | Vous permet de visualiser, modifier ou définir l'objet et le message de courriel par défaut. |
| Adresse serveur | Adresse serveur | Vous permet de visualiser, de modifier ou de créer des entrées d'adresse serveur. |
| Répertoire | Numérotation rapide FAX | Vous permet de visualiser, de modifier ou de créer des entrées de numérotation rapide. |
| | Groupe FAX | Vous permet de visualiser, de modifier ou de créer des entrées de groupe fax. |

Ad électronique

La page **Ad électronique** comprend les sous-pages suivantes.

| | |
|----------------------------|--|
| Ad électronique | Vous permet de visualiser, de modifier ou de créer des entrées d'adresse électronique. |
| Groupe de courriels | Vous permet de visualiser, de modifier ou de créer des entrées de groupe d'adresses électroniques. |
| Config par défaut | Vous permet de visualiser, modifier ou définir l'objet et le message de courriel par défaut. |

Ad électronique - première page

Objectif :

visualiser les entrées d'adresse électronique enregistrées sur la page **Ad électronique**.

Valeurs :

| | |
|-----------------------------|---|
| Liste d'adresses à : | Sélectionner chaque bouton permet d'afficher une liste des entrées pour le groupe d'ID utilisateur indiqué sur le bouton. |
| ID : Nom | Affiche un ID d'utilisateur et le nom de l'utilisateur enregistré sous cette ID d'utilisateur. Les ID sans une entrée affichent (Non utilisé) dans la colonne Nom . |
| Adresse | Affiche l'adresse électronique de l'utilisateur. |
| Supprimer | Efface l'entrée relative à l'ID d'utilisateur sélectionné. |
| Vérifier / Modifier | Affiche une boîte de dialogue où il vous est possible de modifier l'entrée de l'ID d'utilisateur sélectionné. |
| Créer | Affiche une boîte de dialogue où il vous est possible de créer une nouvelle entrée sous l'ID d'utilisateur sélectionné. |

Ad électronique (Vérifier / Modifier, Créer)

Objectif :

visualiser ou modifier les entrées d'adresse électronique sur la page **Ad électronique** ou créer une nouvelle entrée. Les éléments suivants se trouvent dans la boîte de dialogue qui s'affiche lorsque vous cliquez sur le bouton **Vérifier / Modifier** ou **Créer** de la première page **Ad électronique**.

Valeurs :

| | |
|--|--|
| ID | Affiche l'ID d'utilisateur sélectionné. |
| Nom | Vous permet de visualiser ou de modifier le nom de l'utilisateur enregistré sous l'ID d'utilisateur ou de saisir un nom pour la nouvelle entrée. |
| Adresse | Vous permet de visualiser ou de modifier l'adresse électronique de l'utilisateur ou de saisir une adresse électronique pour la nouvelle entrée. |
| Supprimer | Appuyez sur ce bouton pour effacer l'entrée relative à l'ID d'utilisateur. Ce bouton est disponible uniquement sur la boîte de dialogue pour la modification d'une entrée existante. |
| Appliquer les nouveaux réglages | Appuyez sur cette touche pour appliquer les nouveaux réglages. |
| Rétablir les paramètres | Appuyez sur cette touche pour rétablir les paramètres précédents. |
| Arrière | Appuyez sur ce bouton pour retourner à la première page. |

Ad électronique (Effacer)

Objectif :

effacer les entrées d'adresse électronique enregistrées sur la page **Ad électronique**. Les éléments suivants se trouvent dans la boîte de dialogue qui s'affiche lorsque vous cliquez sur le bouton **Effacer** de la première page **Ad électronique**.

Valeurs :

| | |
|--|---|
| ID | Affiche l'ID d'utilisateur sélectionné. |
| Nom | Affiche le nom de l'utilisateur enregistré sous l'ID d'utilisateur sélectionné. |
| Adresse | Affiche l'adresse électronique de l'utilisateur. |
| Appliquer les nouveaux réglages | Appuyez sur cette touche pour appliquer les nouveaux réglages. |
| Arrière | Appuyez sur ce bouton pour retourner à la première page. |

Groupe de courriels - première page

Objectif :

visualiser les entrées d'adresse électronique enregistrées sur la page **Groupe de courriels**.

Valeurs :

| | |
|----------------------------|---|
| ID groupe : Nom | Affiche un ID de groupe ainsi que le nom de groupe attribué. Les ID sans une entrée affichent (Non utilisé) dans la colonne Nom . |
| Supprimer | Efface l'entrée relative à l'ID de groupe sélectionné. |
| Vérifier / Modifier | Affiche une boîte de dialogue où il vous est possible de modifier l'entrée pour l'ID de groupe sélectionné. |
| Créer | Affiche une boîte de dialogue où il vous est possible de créer une nouvelle entrée sous l'ID de groupe sélectionné. |

Groupe de courriels (Vérifier / Modifier, Créer)

Objectif :

visualiser ou modifier les entrées du groupe d'adresse électronique sur la page **Groupe de courriels** ou créer une nouvelle entrée. Les éléments suivants se trouvent dans la boîte de dialogue qui s'affiche lorsque vous cliquez sur le bouton **Vérifier / Modifier** ou **Créer** de la première page **Groupe de courriels**.

Valeurs :

| | | |
|----------------------------|--|---|
| Groupe de courriels | ID | Affiche l'ID de groupe sélectionné. |
| | Nom | Vous permet de visualiser ou de modifier le nom attribué à l'ID du groupe ou de saisir un nouveau nom de groupe. |
| Ad électronique | Liste d'adresses à : | Sélectionner chaque bouton permet d'afficher une liste des entrées pour le groupe d'ID indiqué sur le bouton. |
| | ID : Nom | Affiche un ID d'utilisateur et le nom de l'utilisateur enregistré sous cette ID d'utilisateur. Les ID sans une entrée affichent (Non utilisé) dans la colonne Nom . |
| | Adresse | Vous permet de visualiser ou de modifier l'adresse électronique d'une entrée enregistrée sous l'ID d'utilisateur sélectionné ou de saisir une adresse électronique pour la nouvelle entrée. |
| | Appliquer les nouveaux réglages | Appuyez sur cette touche pour appliquer les nouveaux réglages. |
| | Rétablir les paramètres | Appuyez sur cette touche pour rétablir les paramètres précédents. |
| | Arrière | Appuyez sur ce bouton pour retourner à la première page. |

Groupe de courriels (Effacer)

Objectif :

effacer les entrées de groupe de courriels enregistrées sur la page **Groupe de courriels**. Les éléments suivants se trouvent dans la boîte de dialogue qui s'affiche lorsque vous cliquez sur le bouton **Effacer** de la première page **Groupe de courriels**.

Valeurs :

| | |
|--|--|
| ID | Affiche l'ID de groupe sélectionné. |
| Nom | Affiche le nom assigné à l'ID groupe. |
| Appliquer les nouveaux réglages | Appuyez sur cette touche pour appliquer les nouveaux réglages. |
| Arrière | Appuyez sur ce bouton pour retourner à la première page. |

Config par défaut

Objectif :

définir l'objet et le message de courriel par défaut.

Valeurs :

| | |
|--|---|
| Objet par défaut | Vous permet de saisir l'objet du courriel par défaut. |
| Corps du texte | Vous permet de saisir le message du courriel par défaut. |
| Appliquer les nouveaux réglages | Appuyez sur cette touche pour appliquer les nouveaux réglages. |
| Rétablir les paramètres | Appuyez sur cette touche pour rétablir les paramètres précédents. |

Adresse serveur

Adresse serveur - première page

Objectif :

visualiser les entrées d'adresse serveur enregistrées sur la page **Adresse serveur**.

Valeurs :

| | |
|-----------------------------|---|
| Liste d'adresses à : | Sélectionner chaque bouton permet d'afficher une liste des entrées pour le groupe d'ID indiqué sur le bouton. |
| ID : Nom | Affiche une ID de serveur et le nom d'un répertoire de fichiers enregistré sous cette ID de serveur. Les ID sans une entrée affichent (Non utilisé) dans la colonne Nom . |
| Adresse serveur | Affiche l'adresse du répertoire de fichiers. |
| Supprimer | Efface l'entrée relative à l'ID serveur sélectionné. |
| Vérifier / Modifier | Affiche une boîte de dialogue où il vous est possible de modifier l'entrée pour l'ID serveur sélectionné. |
| Créer | Affiche une boîte de dialogue où il vous est possible de créer une nouvelle entrée sous l'ID serveur sélectionné. |

Adresse serveur (Vérifier / Modifier, Créer)

Objectif :

visualiser ou modifier les entrées d'adresse serveur sur la page **Adresse serveur** ou créer une nouvelle entrée. Les éléments suivants se trouvent dans la boîte de dialogue qui s'affiche lorsque vous cliquez sur le bouton **Vérifier / Modifier** ou **Créer** de la première page **Adresse serveur**.

Valeurs :

| | | |
|--|--|---|
| ID | Affiche l'ID serveur sélectionné. | |
| Nom | Vous permet de visualiser ou de modifier le nom du serveur attribué à l'ID serveur ou de saisir un nouveau nom de serveur. | |
| Type de serveur | FTP | Sélectionnez cette option pour stocker les documents numérisés sur un serveur via le protocole FTP. |
| | SMB | Sélectionnez cette option pour stocker les documents numérisés sur un ordinateur via le protocole Server Message Block (SMB). |
| Adresse serveur | Vous permet de visualiser ou de modifier l'adresse du serveur enregistrée sous l'ID serveur ou de saisir une nouvelle adresse de serveur. | |
| Nom de partage | Vous permet de visualiser ou de modifier le nom partagé attribué ou de saisir un nouveau nom partagé, lorsque Type de serveur est réglé sur SMB . | |
| Chemin serveur | Vous permet de visualiser ou de modifier le chemin du serveur attribué ou de saisir un nouveau chemin. | |
| N° port serveur | Vous permet de visualiser ou de modifier le numéro de port de serveur attribué, ou de saisir un nouveau numéro de port. Si la zone de texte reste vierge, le numéro de port par défaut (FTP : 21, SMB : 139) sera utilisé. | |
| Nom de connexion | Vous permet de visualiser ou de modifier le nom de connexion requis pour accéder au protocole sélectionné ou de saisir un nouveau nom de connexion. | |
| Mot passe connex | Vous permet de visualiser ou de modifier le mot de passe requis pour accéder au protocole sélectionné ou de saisir un nouveau mot de passe. | |
| Réentrez le mot de passe | Saisissez à nouveau le mot de passe pour confirmer. | |
| Appliquer les nouveaux réglages | Appuyez sur cette touche pour appliquer les nouveaux réglages. | |
| Rétablir les paramètres | Appuyez sur cette touche pour rétablir les paramètres précédents. | |
| Arrière | Appuyez sur ce bouton pour retourner à la première page. | |

Adresse serveur (Effacer)

Objectif :

effacer les entrées d'adresse serveur enregistrées sur la page **Adresse serveur**. Les éléments suivants se trouvent dans la boîte de dialogue qui s'affiche lorsque vous cliquez sur le bouton **Effacer** de la première page **Adresse serveur**.

Valeurs :

| | |
|--|--|
| ID | Affiche l'ID serveur sélectionné. |
| Nom | Affiche le nom assigné à l'ID serveur. |
| Adresse serveur | Affiche l'adresse serveur enregistrée sous l'ID du serveur. |
| Appliquer les nouveaux réglages | Appuyez sur cette touche pour appliquer les nouveaux réglages. |
| Arrière | Appuyez sur ce bouton pour retourner à la première page. |

Répertoire

La page **Répertoire** comprend les sous-pages suivantes.

| | |
|--------------------------------|--|
| Numérotation rapide FAX | Vous permet de visualiser, de modifier ou de créer des entrées de numérotation rapide. |
| Groupe FAX | Vous permet de visualiser, de modifier ou de créer des entrées de groupe fax. |

Numéro. rapide FAX - première page

Objectif :

visualiser les entrées de numéro de fax enregistrées sur la page **Numéro. rapide FAX**.

Valeurs :

| | |
|---|--|
| Liste de numérotation rapide à : | Sélectionner chaque bouton permet d'afficher une liste des entrées pour le groupe des codes de numérotation rapide indiqué sur le bouton. |
| Numérotation rapide : Nom | Affiche les identifiants enregistrés dans le groupe. |
| Numéro de téléphone | Affiche un code de numérotation rapide ainsi que le nom d'une entrée enregistrée sous le code de numérotation rapide. Les ID sans une entrée affichent (Non utilisé) dans la colonne Nom . |
| Supprimer | Efface l'entrée relative au code de numérotation rapide sélectionné. |
| Vérifier / Modifier | Affiche une boîte de dialogue où il vous est possible de modifier l'entrée pour le code de numérotation rapide sélectionné. |
| Créer | Affiche une boîte de dialogue où il vous est possible de créer une nouvelle entrée sous le code de numérotation rapide sélectionné. |

Numéro. rapide FAX (Vérifier / Modifier, Créer)

Objectif :

visualiser ou modifier les entrées de numérotation rapide sur la page **Numéro. rapide FAX** ou créer une nouvelle entrée. Les éléments suivants se trouvent dans la boîte de dialogue qui s'affiche lorsque vous cliquez sur le bouton **Vérifier / Modifier** ou **Créer** de la première page **Numéro. rapide FAX**.

Valeurs :

| | |
|--|---|
| Numérotation rapide | Affiche le code de numérotation rapide sélectionné. |
| Supprimer | Appuyez sur ce bouton pour effacer l'entrée pour le code de numérotation rapide. Ce bouton est uniquement disponible sur la boîte de dialogue pour modifier une entrée existante. |
| Nom | Vous permet de visualiser ou de modifier le nom d'une entrée enregistrée sous le code de numérotation rapide ou de saisir un nom pour la nouvelle entrée. |
| Numéro de téléphone | Vous permet de visualiser ou de modifier le numéro de fax d'une entrée enregistrée sous le code de numérotation rapide ou de saisir un numéro de fax pour la nouvelle entrée. |
| Appliquer les nouveaux réglages | Appuyez sur cette touche pour appliquer les nouveaux réglages. |
| Rétablir les paramètres | Appuyez sur cette touche pour rétablir les paramètres précédents. |
| Arrière | Appuyez sur ce bouton pour retourner à la première page. |

Numéro. rapide FAX (Effacer)

Objectif :

effacer les entrées de numéro rapide enregistrées sur la page **Numéro. rapide FAX**. Les éléments suivants se trouvent dans la boîte de dialogue qui s'affiche lorsque vous cliquez sur le bouton **Effacer** de la première page **Numéro. rapide FAX**.

Valeurs :

| | |
|--|--|
| Numérotation rapide | Affiche le code de numérotation rapide sélectionné. |
| Nom | Affiche le nom enregistré sous le code de numérotation rapide. |
| Numéro de téléphone | Affiche le numéro de fax enregistré sous le code de numérotation rapide. |
| Appliquer les nouveaux réglages | Appuyez sur cette touche pour appliquer les nouveaux réglages. |
| Arrière | Appuyez sur ce bouton pour retourner à la première page. |

Groupe FAX - première page

Objectif :

visualiser les entrées du groupe fax enregistrées sur la page **Groupe FAX**.

Valeurs :

| | |
|----------------------------|---|
| ID : Nom | Affiche un ID de groupe fax ainsi que le nom de groupe attribué. Les ID sans une entrée affichent (Non utilisé) dans la colonne Nom . |
| Supprimer | Efface l'entrée relative à l'ID de groupe sélectionné. |
| Vérifier / Modifier | Affiche une boîte de dialogue où il vous est possible de modifier l'entrée pour l'ID de groupe sélectionné. |
| Créer | Affiche une boîte de dialogue où il vous est possible de créer une nouvelle entrée sous l'ID de groupe sélectionné. |

Groupe FAX (Vérifier / Modifier, Créer)

Objectif :

visualiser ou modifier les entrées du groupe de numéro de fax sur la page **Groupe FAX** ou créer une nouvelle entrée. Les éléments suivants se trouvent dans la boîte de dialogue qui s'affiche lorsque vous cliquez sur le bouton **Vérifier / Modifier** ou **Créer** de la première page **Groupe FAX**.

Valeurs :

| | | |
|--------------------------------|---|--|
| Groupe FAX | ID | Affiche l'ID de groupe sélectionné. |
| | Nom | Vous permet de visualiser ou de modifier le nom attribué à l'ID du groupe ou de saisir un nouveau nom de groupe. |
| Numérotation rapide FAX | Liste de numérotation rapide à : | Sélectionner chaque bouton permet d'afficher une liste des entrées pour le groupe des codes de numérotation rapide indiqué sur le bouton. |
| | Numérotation rapide : Nom | Affiche un code de numérotation rapide ainsi que les noms d'une entrée enregistrée sous le code de numérotation rapide. Les codes de numérotation rapide sans une entrée affichent (Non utilisé) dans la colonne Nom . |
| | Numéro de téléphone | Vous permet de visualiser ou de modifier le numéro de fax d'une entrée enregistrée sous le code de numérotation rapide sélectionné ou de saisir un numéro de fax pour la nouvelle entrée. |
| | Appliquer les nouveaux réglages | Appuyez sur cette touche pour appliquer les nouveaux réglages. |
| | Rétablir les paramètres | Appuyez sur cette touche pour rétablir les paramètres précédents. |
| | Arrière | Appuyez sur ce bouton pour retourner à la première page. |

Groupe FAX (Effacer)

Objectif :

effacer les entrées du groupe de numéro de fax enregistrées sur la page **Groupe FAX**. Les éléments suivants se trouvent dans la boîte de dialogue qui s'affiche lorsque vous cliquez sur le bouton **Effacer** de la première page **Groupe FAX**.

Valeurs :

| | |
|--|--|
| ID | Affiche l'ID de groupe sélectionné. |
| Nom | Affiche le nom assigné à l'ID groupe. |
| Appliquer les nouveaux réglages | Appuyez sur cette touche pour appliquer les nouveaux réglages. |
| Arrière | Appuyez sur ce bouton pour retourner à la première page. |

Réglages du bac

Utilisez le menu **Réglages du bac** pour définir la taille et le type du papier chargé dans le bac 1.

Valeurs :

| |
|--|
| |
|--|

| | |
|--|---|
| Type de papier bac 1 | Définit le type de papier chargé dans le bac 1. |
| Taille de papier bac 1 | Définit la taille de papier chargé dans le bac 1. |
| Bac 1 Taille personnalisée - Y | Permet de définir la longueur du papier de taille personnalisée chargé dans le bac 1. |
| Bac 1 Taille personnalisée - X | Permet de définir la largeur du papier de taille personnalisée chargé dans le bac 1. |
| Affichage Popup | Permet de définir s'il faut afficher ou non un message popup invitant l'utilisateur à régler la taille et le type de papier lorsque le papier est chargé dans le bac 1. |

[Retour à la table des matières](#)

[Retour à la table des matières](#)

Installation de la carte mémoire en option

- [Impression et vérification de la Page des paramètres du système](#)
- [Mise à jour du pilote PCL](#)

Ce chapitre décrit la manière d'installer la carte mémoire en option de l'imprimante.

Votre imprimante prend en charge une carte mémoire supplémentaire de 256 Mo.

1. Assurez-vous que l'imprimante est mise hors tension.
2. Tournez la vis sur le capot mémoire dans le sens antihoraire.

 **REMARQUE** : Desserrez la vis. Il n'est pas nécessaire de retirer la vis.

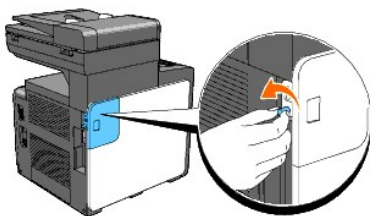

3. Faites glisser le capot mémoire vers l'arrière de l'imprimante.

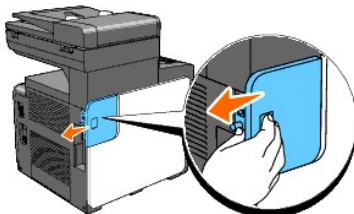

4. Ouvrez le capot mémoire de moitié jusqu'à la butée, ensuite, faites-le glisser vers l'arrière de l'imprimante.

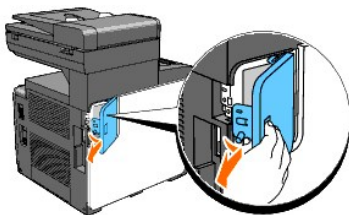

5. Ouvrez complètement le capot mémoire.

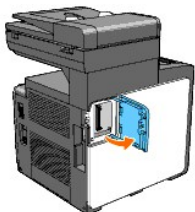

6. Orientez le connecteur de la carte mémoire vers la fente et insérez la carte mémoire dans la fente.

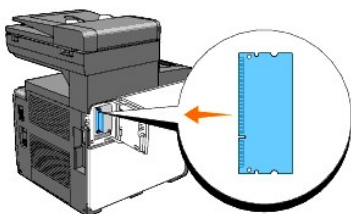

7. Insérez fermement la carte mémoire dans l'emplacement.

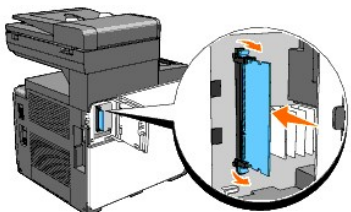

REMARQUE : Assurez-vous que la carte mémoire est fermement fixée dans l'emplacement et ne peut pas être déplacée aisément.

8. Fermez le capot mémoire de moitié jusqu'à la butée, ensuite, faites-le glisser vers l'avant de l'imprimante.

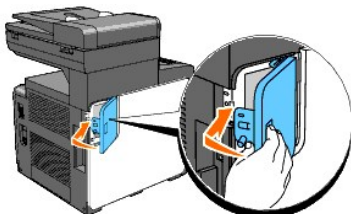

9. Fermez complètement le capot mémoire et faites-le à nouveau glisser vers l'avant de l'imprimante.

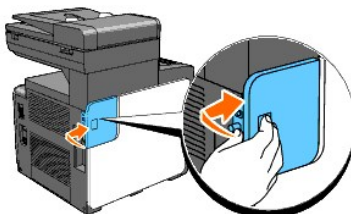

10. Tournez la vis dans le sens horaire.

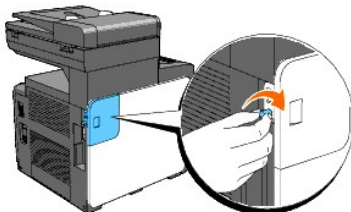

11. Mise sous tension de l'imprimante.

Impression et vérification de la Page des paramètres du système

Imprimez une page des paramètres du système afin de vérifier que la carte mémoire en option est correctement installée.

A partir du panneau de commande de l'imprimante

1. Appuyez sur ▼ jusqu'à ce que >CONFIGURATION s'affiche, appuyez ensuite sur ✓.
2. Appuyez sur ▼ jusqu'à ce que >Rapports s'affiche, puis appuyez sur ✓.
3. Param système s'affiche. Appuyez sur ✓.
La page des paramètres du système s'imprime.
4. Vérifiez la capacité de la mémoire installée répertoriée dans les paramètres du système sous **Général**.
Si la capacité mémoire n'a pas été augmentée, éteignez l'imprimante, débranchez le cordon d'alimentation et réinstallez la carte mémoire.

A partir de l'ordinateur

1. Cliquez sur **démarrer**→ Tous les programmes→ Imprimantes Dell→ **Logiciel imprimante laser couleur supplémentaire**→ Utilitaire de lancement rapide.
La boîte de dialogue **Utilitaire de lancement rapide** s'ouvre.
2. Cliquez sur le bouton **Boîte à outils**.
La boîte de dialogue **Boîte à outils** s'ouvre.
3. Sélectionnez l'imprimante dans **Nom de l'imprimante**.
La **Boîte à outils** s'ouvre.
4. Cliquez sur l'onglet **Rapport des réglages de l'imprimante**.
5. Sélectionnez **Rapports** dans la liste sur le côté gauche de la page.
La page **Rapports** s'affiche.
6. Cliquez sur le bouton **Param système**.
La page des paramètres du système s'imprime.
7. Vérifiez la capacité de la mémoire installée répertoriée dans les paramètres du système sous **Général**.
Si la capacité mémoire n'a pas été augmentée, éteignez l'imprimante, débranchez le cordon d'alimentation et réinstallez la carte mémoire.

Mise à jour du pilote PCL

Si vous avez installé la mémoire d'impression supplémentaire une fois le pilote d'impression installé, suivez les instructions spécifiques au système d'exploitation que vous utilisez pour mettre à jour votre pilote. Si l'imprimante est connectée à un réseau, mettez le pilote à jour pour chaque client.

1. Cliquez sur **démarrer**→ **Imprimantes et télécopieurs**.
Pour Windows 2000® : Cliquez sur **Démarrer**→ **Réglages**→ **Imprimantes**.
Pour Windows Server® 2003 : Cliquez sur **Démarrer**→ **Imprimantes et télécopieurs**.
Pour Windows Vista® : Cliquez sur **Démarrer**→ **Panneau de configuration**→ **Matériel et audio**→ **Imprimantes**.
Pour Windows Server 2008 : Cliquez sur **Démarrer**→ **Panneau de configuration**→ **Imprimantes**.
2. Cliquez avec le bouton droit de la souris sur l'icône de l'imprimante et sélectionnez **Propriétés**.
3. Cliquez sur l'onglet **Options** et sélectionnez ensuite **Récupère les infos sur imprimante**.
4. Vérifiez la capacité de la mémoire installée répertoriée dans la liste déroulante **Capacité mémoire**.
5. Cliquez sur **Appliquer** puis cliquez sur **OK**.

6. Fermez le dossier **Imprimantes et télécopieurs**.

Pour Windows Server 2003 : Fermez le dossier **Imprimantes et télécopieurs**.

Pour Windows 2000/Windows Vista/Windows Server 2008 : Fermez le dossier **Imprimantes**.

[Retour à la table des matières](#)

[Retour à la table des matières](#)

Chargement du support d'impression

- [Bac 1](#)
- [Chargement du support d'impression dans le Bac 1](#)
- [Chargeur feuille à feuille](#)
- [Chargement du chargeur feuille à feuille](#)
- [Impression recto / verso manuelle](#)
- [Utilisation du Bac desortie](#)

Le chargement correct du support d'impression permet d'éviter les bourrages et les problèmes d'impression.

Avant de charger tout support d'impression, repérez la face à imprimer recommandée du support d'impression. Cette information figure généralement sur l'emballage du support d'impression.

Bac 1

Capacité

Le bac 1 peut contenir :

- 1 250 feuilles de papier standard.

Dimensions des supports d'impression

Les dimensions maximum de support d'impression que le bac 1 peut prendre en charge sont :

- 1 Largeur - 76,2 mm à 215,9 mm
 - 1 Longueur - 127 mm à 355,6 mm
-

Chargement du support d'impression dans le Bac 1

- ☒ **REMARQUE** : Pour éviter les bourrages papier, n'enlevez pas le bac lorsqu'un travail est en cours d'impression.
- ☒ **REMARQUE** : Utilisez uniquement des supports d'impression laser. N'utilisez pas du papier pour jet d'encre dans l'imprimante.

1. Enlevez le bac à papier de l'imprimante.

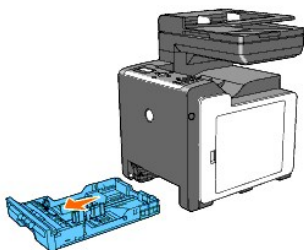

2. Ajustez les guides de papier.

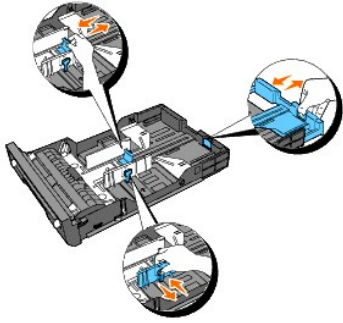

REMARQUE : Allongez l'arrière du bac si vous devez charger du papier de taille légal.

- Avant de charger le support d'impression, ventilez et déramez les feuilles. Lissez les bords de la pile de feuilles sur une surface plane.

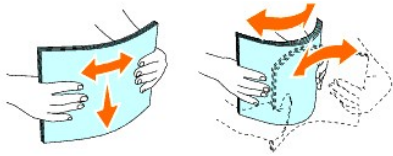

- Posez le support d'impression dans le bac, face d'impression recommandée vers le haut.

REMARQUE : Ne chargez pas au-delà de la ligne de remplissage maximum située sur le bac. Si le bac est trop rempli, des bourrages papier peuvent se produire.

- Ajustez les guides de largeur jusqu'à ce qu'ils se calent légèrement contre les bords de la pile de papier.

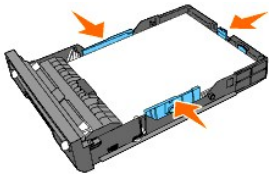

REMARQUE : Lors du chargement de supports d'impression définis par l'utilisateur, ajustez les guides de largeur et faites glisser la partie extensible du bac en pinçant le guide de longueur et en le faisant glisser jusqu'à ce qu'il se cale légèrement contre le bord de la pile de papier.

- Après avoir vérifié que les guides sont correctement ajustés, insérez le bac dans l'imprimante.

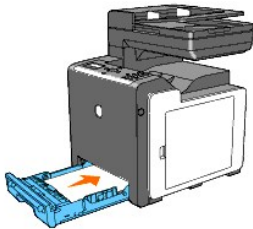

- Sur le panneau de commande, appuyez sur **<** ou **>** jusqu'à ce que la taille du papier souhaitée apparaisse, ensuite, appuyez sur **✓**.

- Appuyez sur **<** ou **>** jusqu'à ce que le type de papier désiré apparaisse, ensuite, appuyez sur **✓**.

Chargement du papier à en-tête

Lors de l'utilisation du bac1, l'en-tête entre dans l'imprimante avec la face à imprimer vers le haut comme indiqué ci-dessous.

Lors de l'utilisation du chargeur feuille à feuille, l'en-tête entre en premier dans l'imprimante avec la face à imprimer vers le bas.

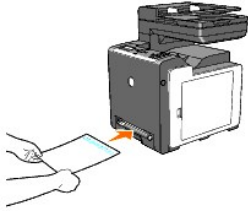
| Source de support d'impression | Face à imprimer | Orientation de la page |
|--------------------------------|--|--|
| Bac 1 | Face vers le haut  | L'en-tête entre en dernier dans l'imprimante |
| Chargeur feuille à feuille | Face vers le bas  | L'en-tête entre en premier dans l'imprimante |

Chargement des enveloppes

Respectez les instructions suivantes lors du chargement des enveloppes dans le bac 1 :

-  **REMARQUE** : Si vous ne chargez pas les enveloppes dans le bac 1 juste après les avoir enlevées de l'emballage, elles peuvent se recourber. Afin d'éviter les bourrages papier, aplatissez-les comme indiqué ci-dessous avant leur chargement dans le bac 1.

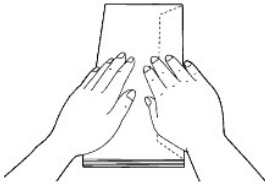

Enveloppe#10

Chargez les enveloppes par le côté court avec les rabats fermés et la face à imprimer vers le haut. Assurez-vous que les rabats arrivent sur la droite lorsque vous êtes face à l'imprimante.

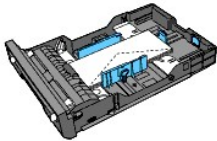

Monarch ou DL

Les enveloppes Monarch ou DL peuvent être chargées à l'aide d'une des méthodes suivantes :

Chargez les enveloppes par le côté court avec les rabats fermés et la face à imprimer vers le haut. Assurez-vous que les rabats arrivent sur la droite lorsque vous êtes face à l'imprimante.

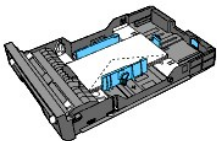

OU

Chargez les enveloppes par le côté long avec les rabats ouverts et la face à imprimer vers le haut. Assurez-vous que les rabats arrivent sur le dessus lorsque vous êtes face à l'imprimante.

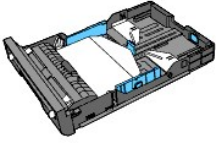

C5

Chargez les enveloppes par le côté court avec les rabats fermés et la face à imprimer vers le haut. Assurez-vous que les rabats arrivent sur le bas lorsque vous êtes face à l'imprimante.

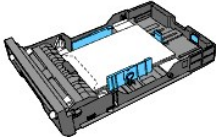

Chargeur feuille à feuille

Capacité

Le chargeur feuille à feuille peut contenir :

- 1 feuille de papier standard.

Dimensions des supports d'impression

Les dimensions maximum de support d'impression que le chargeur feuille à feuille peut prendre en charge sont :

- 1 Largeur - 76,2 mm à 215,9 mm
- 1 Longueur - 127 mm à 355,6 mm

Chargement du chargeur feuille à feuille

1. Ajustez les guides de largeur à la largeur du support d'impression.

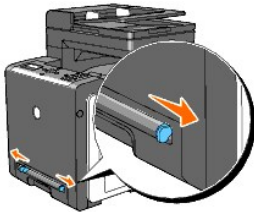

2. Maintenez les deux côtés du support d'impression face vers le bas près du chargeur feuille à feuille et enfoncez-le dans l'imprimante jusqu'à ce qu'il se charge automatiquement.

- ☒ **REMARQUE** : Ne forcez pas lors de l'insertion du support d'impression dans le chargeur feuille à feuille.
- ☒ **REMARQUE** : Chargez l'en-tête face vers le bas, avec la partie supérieure de la feuille qui entre en premier dans l'imprimante.
- ☒ **REMARQUE** : Si vous rencontrez des problèmes de chargement de papier, retournez le papier.

Chargement des enveloppes

Enveloppe#10 , Monarch ou DL

Pour charger une enveloppe dans le chargeur feuille à feuille, insérez l'enveloppe par le côté court avec le rabat fermé et la face à imprimer vers le bas. Assurez-vous que le rabat arrive sur la droite lorsque vous êtes face à l'imprimante.

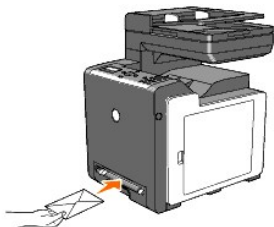

➡ **NOTE** : N'utilisez jamais d'enveloppes avec des fenêtres, des revêtements intérieurs couchés ou des bandes autocollantes. Ces enveloppes peuvent entraîner des bourrages papier et endommager l'imprimante.

🔧 **REMARQUE** : Veillez à charger l'enveloppe avec le rabat entièrement fermé.

🔧 **REMARQUE** : Insérez une enveloppe avec le côté du rabat vers le haut et avec la zone du timbre sur le côté droit supérieur.

C5

Pour charger une enveloppe dans le chargeur feuille à feuille, insérez l'enveloppe par le côté court avec le rabat ouvert et la face à imprimer vers le bas. Assurez-vous que le rabat arrive sur le bas lorsque vous êtes face à l'imprimante.

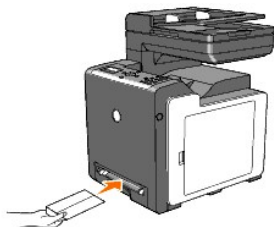

➡ **NOTE** : N'utilisez jamais d'enveloppes avec des fenêtres, des revêtements intérieurs couchés ou des bandes autocollantes. Ces enveloppes peuvent entraîner des bourrages papier et endommager l'imprimante.

🔧 **REMARQUE** : Veillez à charger l'enveloppe avec le rabat entièrement ouvert.

🔧 **REMARQUE** : Insérez une enveloppe avec le côté du rabat vers le haut et avec la zone du timbre sur le côté inférieur droit.

Impression recto / verso manuelle

L'impression recto / verso manuelle (ou impression sur deux faces) vous permet d'imprimer manuellement sur les deux côtés du papier. Pour de plus amples informations concernant les tailles de papier qui prennent en charge l'impression recto / verso manuelle, reportez-vous à ["Tailles de papier prises en charge"](#).

Pour utiliser la fonction d'impression recto / verso manuelle :

1. Cliquez sur **démarrer→Imprimantes et télécopieurs**.
2. Cliquez avec le bouton droit de la souris sur l'icône de l'imprimante et sélectionnez **Préférences d'impression**.
L'onglet **Papier/sortie** s'affiche.
3. A partir de **Source de papier**, sélectionnez **Bac 1** ou **SSF**.
4. A partir de **Recto / Verso**, sélectionnez **Rtrn. selon grnd côté** ou **Rtrn. selon ptit côté**.
5. Cliquez sur **OK**.
Une fenêtre affichant les instructions pour l'impression recto / verso manuelle apparaît.
Les pages paires sont imprimées depuis l'imprimante.
6. Procédez aux étapes suivantes données pour chaque bac d'entrée.

🔧 **REMARQUE** : Une impression R/V est impossible avec des documents de tailles différentes.

 **REMARQUE** : Pour plus de détails sur les options **Rtrn. selon grmd côté** et **Rtrn. selon ptit côté** , reportez-vous à "[Rtrn. selon grmd côté](#)" et à "[Rtrn. selon ptit côté](#)".

 **REMARQUE** : Les types de papier pouvant être utilisés pour l'impression R/V manuelle sont les suivants :



- n Chargeur feuille à feuille : Ordinaire, Ordinaire épais, Couvertures (106- 163g/m²), Couvertures épaisses (164-216g/m²), Couché (106-163g/m²) et Recyclé
- n Bac 1 : Ordinaire, Ordinaire épais, Couvertures (106-163g/m²) et Recyclé

Lors de l'utilisation du Bac 1

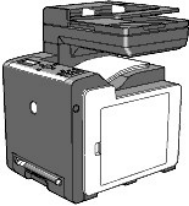
Cliquez sur le bouton **OK** de votre pilote d'impression pour imprimer en premier les pages paires de votre document. Si votre document comporte six pages, les pages paires sont imprimées dans l'ordre suivant : la page 6, 4 et ensuite la page 2. Une fois les pages paires imprimées, le message **Insérez sortie 071-920** s'affiche sur le panneau de commande.



Procédez comme suit pour l'impression des pages impaires de votre document.

1. Enlevez la pile du bac de sortie. Chargez-la à nouveau dans le bac 1 sans la retourner (face blanche vers le haut).
2. Le message 071-921 Imprimante App  pr poursuivre impr. s'affiche sur le panneau de commande. Appuyez sur .

Les pages impaires sont imprimées dans l'ordre suivant : la page 1, la page 3 et ensuite la page 5.

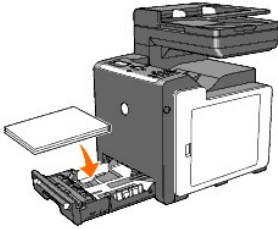

Lors de l'utilisation du chargeur feuille à feuille

Cliquez sur le bouton **OK** de votre pilote d'impression pour imprimer en premier les pages paires de votre document. Si votre document comporte six pages, les pages paires sont imprimées dans l'ordre suivant : la page 2, la page 4 et ensuite la page 6. Une fois les pages paires imprimées, le message **Insérez sortie 075-920** s'affiche sur le panneau de commande.

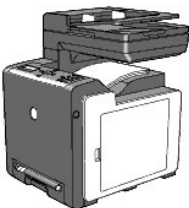

Procédez comme suit pour l'impression des pages impaires de votre document.

1. Enlevez la pile du bac de sortie. Retournez la pile afin que la page 2 soit la première page de la pile.

Le message 075-921 Imprimante App  pr poursuivre impr. s'affiche sur le panneau de commande.

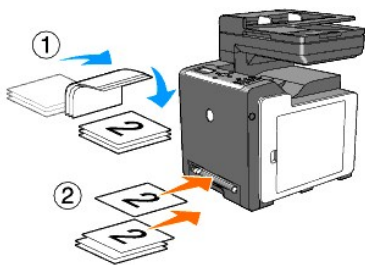

2. Insérez la page 2, face blanche vers le bas, dans le chargeur feuille à feuille, ensuite, appuyez sur ✓ sur le panneau de commande.

La page 1 de votre document est imprimée sur la face 2 d'impression de la page 2.

Procédez de la même manière pour imprimer les autres pages impaires, une à une.

REMARQUE : Des impressions froissées ou ondulées peuvent être à l'origine de bourrages papier. Lissez-les avant de les charger dans le chargeur feuille à feuille.

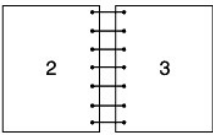
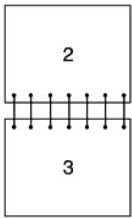
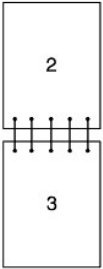
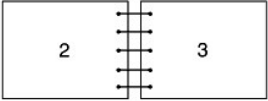
| | |
|-------------------------------|---|
| <p>Rtrn. selon grnd côté</p> | <p>Relie les pages dans le sens de la longueur (côté gauche avec l'orientation Portrait et partie supérieure avec l'orientation Paysage). L'illustration suivante représente la reliure sur le grand côté pour les pages Portrait et Paysage :</p> <div style="display: flex; justify-content: space-around; align-items: center;"> <div style="text-align: center;"> <p>Portrait</p>  </div> <div style="text-align: center;"> <p>Paysage</p>  </div> </div> |
| <p>Rtrn. selon petit côté</p> | <p>Relie les pages dans le sens de la largeur (partie supérieure avec l'orientation Portrait et côté gauche avec l'orientation Paysage). L'illustration suivante représente la reliure petit côté pour les pages Portrait et Paysage :</p> <div style="display: flex; justify-content: space-around; align-items: center;"> <div style="text-align: center;"> <p>Portrait</p>  </div> <div style="text-align: center;"> <p>Paysage</p>  </div> </div> |

Utilisation du Bac desortie

Le bac de sortie peut contenir :

- 1 150 feuilles de papier ordinaire

[Retour à la table des matières](#)

[Retour à la table des matières](#)

Instructions relatives aux supports d'impression

- [Papier](#)
- [Enveloppes](#)
- [Étiquettes](#)
- [Stockage des supports d'impression](#)
- [Identification des Sources de support d'impression et spécifications](#)

Les feuilles de papier, les étiquettes, les enveloppes et les feuilles de papier couché font partie des supports d'impression. Votre imprimante offre une très bonne qualité d'impression sur différents supports d'impression. La sélection d'un support d'impression adapté à votre imprimante vous permet d'éviter les problèmes d'impression. Cette section décrit la sélection des supports d'impression, le soin apporté aux supports d'impression et le chargement des supports d'impression dans le bac 1.

Papier

Pour obtenir une qualité d'impression couleur optimale, utilisez du papier xérographique sens machine sur longueur 75 g/m². Pour obtenir une qualité d'impression noir et blanc optimale, utilisez du papier xérographique sens machine sur longueur 90 g/m². Avant de procéder à l'achat de quantités importantes de support d'impression, il vous est recommandé d'effectuer une impression sur un échantillon.

Lors du chargement du papier, repérez la face à imprimer recommandée sur l'emballage du papier et chargez le papier en conséquence. Pour obtenir des instructions de chargement détaillées, reportez-vous aux sections "[Chargement du support d'impression dans le Bac 1](#)" et "[Chargement du chargeur feuille à feuille](#)".

Caractéristiques du papier

Les caractéristiques de papier suivantes affectent la fiabilité et la qualité de l'impression. Il vous est recommandé de suivre les instructions ci-dessous lors du choix d'un nouveau support.

Grammage

Le bac charge automatiquement le papier dont le grammage sens machine sur longueur est compris entre 60 et 216 g/m². Le chargeur feuille à feuille charge automatiquement le papier dont le grammage sens machine sur longueur est compris entre 60 et 216 g/m². Si le grammage du papier est inférieur à 60 g/m², il est possible que le papier ne soit pas chargé correctement et que des bourrages papier aient lieu. Pour obtenir un niveau de performance optimal, utilisez du papier sens machine sur longueur 75 g/m².

Roulage

On appelle roulage la tendance du support d'impression à se recourber aux extrémités. Si le papier se recourbe de manière excessive, l'alimentation en papier peut poser problème. Une ondulation survient généralement lorsque le papier est passé dans l'imprimante où il est exposé à des températures élevées. Le stockage de papier sans emballage, même dans le bac, peut contribuer à le faire gondoler avant l'impression et provoquer des problèmes d'entraînement quelle que soit l'humidité. Lors de l'impression sur du papier ondulé, aplanissez le papier et insérez-le dans le chargeur feuille à feuille.

Lissé

Le degré de lissé du papier affecte directement la qualité d'impression. Si le papier est trop rugueux, le toner n'est pas réparti correctement sur le papier, ce qui influence de manière négative la qualité d'impression. Si le papier est trop lisse, l'alimentation du papier peut poser problème. La meilleure qualité d'impression est obtenue avec un lissé compris entre 150 et 250 points Sheffield.

Teneur en eau

La teneur en eau du papier affecte à la fois la qualité d'impression et la capacité de chargement du papier de l'imprimante. Ne sortez pas le papier de son emballage d'origine avant d'être prêt à l'utiliser. Vous limitez ainsi l'exposition du papier aux variations de taux d'humidité susceptibles d'affecter de manière négative le niveau de performance.

GrainGrain

Le grain décrit l'alignement des fibres papier sur la feuille de papier. Le grain peut être aligné dans le sens de la longueur du papier (sens machine sur longueur) ou dans le sens de la largeur du papier (sens machine sur largeur). Pour le papier dont le grammage est compris entre 60 et 135 g/m², nous vous recommandons d'utiliser des fibres sens machine sur longueur. Pour le papier dont le grammage est supérieur à 135 g/m², il est préférable d'utiliser des fibres sens machine sur largeur.

Teneur en fibres

La plupart des papiers xérogaphiques de qualité supérieure sont constitués de bois réduit en pulpe à 100 % selon un procédé chimique. Le papier qui contient des fibres telles que le coton peut entraîner affecter de manière négative le traitement.

Papier recommandé

Pour assurer la meilleure qualité d'impression et la fiabilité d'entraînement, utilisez du papier de xérogaphie de 75 g/m². Le papier destiné à un usage professionnel général, offre aussi une qualité d'impression acceptable. Utilisez uniquement du papier qui peut supporter de hautes températures sans décolorations, fuites ou émissions dangereuses. Le processus d'impression laser chauffe le papier à des températures élevées. Vérifiez auprès du fabricant ou du vendeur que le papier choisi est acceptable pour les imprimantes laser.

Imprimez toujours sur plusieurs échantillons avant d'acheter de grandes quantités d'un support d'impression quel qu'il soit. Lors du choix d'un support d'impression, il faut prendre en compte le grammage, la teneur en fibres et la couleur.

Papier déconseillé

L'utilisation des types de papiers suivants est déconseillée avec cette imprimante :

- 1 Papier traité avec un procédé chimique permettant d'effectuer les copies sans papier carbone, également appelé papier non carboné (CCP) ou papier autocopiant (NCR).
- 1 Papier préimprimé fabriqué avec des produits chimiques susceptibles de contaminer la machine.
- 1 Papier préimprimé susceptible d'être affecté par la température du fuser.
- 1 Papier préimprimé exigeant un repérage (emplacement précis de l'impression sur la page) supérieur à $\pm 0,09$ pouce, tels que les formulaires de reconnaissance optique des caractères (OCR)

Pour procéder à une impression réussie avec ce type de formulaire, il est possible, dans certains cas, de régler le repérage à l'aide de votre logiciel.

- 1 Papier couché (de qualité effaçable), papier synthétique et papier thermique.
- 1 Papier à bords irréguliers, papiers présentant une surface rugueuse ou très texturée ou papier recourbé.
- 1 Papier recyclé contenant plus de 25 % de déchets après consommation non conformes à la norme DIN 19 309.
- 1 Formulaires ou documents comprenant plusieurs pages.
- 1 La qualité d'impression peut se détériorer (des blancs ou des taches peuvent apparaître dans le texte) sur des impressions sur papier talc ou acide.

Sélection du papier

Une sélection correcte du papier vous permet d'éviter les bourrages et les problèmes d'impression.

Pour éviter les bourrages et obtenir une qualité d'impression optimale :

- 1 Utilisez toujours du papier neuf en bon état.
- 1 Avant le chargement du papier, identifiez la face à imprimer recommandée du papier. Cette information figure généralement sur l'emballage du papier.
- 1 N'utilisez pas de papier que vous avez découpé ou rogné.
- 1 Ne mélangez pas les formats, les grammages ou les types de supports d'impression dans la même source d'alimentation. Une telle opération pourrait entraîner un bourrage papier.
- 1 N'enlevez pas le bac lors de l'impression d'un travail.
- 1 Assurez-vous que le papier est correctement chargé dans le bac.
- 1 Ventilez et déramez le papier. Lissez les bords de la pile de feuilles sur une surface plane.

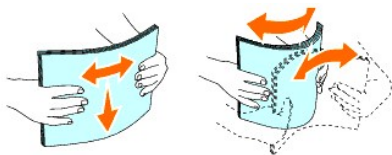

Sélection de formulaires préimprimés et de papiers à en-tête

Lors de la sélection de formulaires préimprimés et de papier à en-tête pour l'imprimante :

- 1 Utilisez du papier sens machine sur longueur pour un résultat optimal.
- 1 Utilisez uniquement des formulaires et des papiers à en-tête utilisant un procédé d'impression lithographique offset ou d'impression par gravure.
- 1 Sélectionnez du papier qui absorbe l'encre sans pocher.
- 1 Evitez d'utiliser du papier présentant une surface rugueuse ou très texturée.

- 1 Utilisez du papier imprimé avec de l'encre résistant à la chaleur et destiné aux copieurs xérogaphiques. L'encre doit résister à une température de 225°C sans fondre ou libérer des émissions dangereuses.
- 1 Utilisez des encres non affectées par la résine du toner ou le silicone du fuser. Les encres oxydantes et les encres à base d'huile doivent répondre à ces exigences. Il est possible que les encres latex ne soient pas conformes à ces exigences. En cas de doute, contactez le fournisseur du papier.

Impression sur un papier à en-tête

Consultez le fabricant ou le revendeur pour déterminer si le papier à en-tête préimprimé que vous avez sélectionné est adapté aux imprimantes laser.

Lorsque vous imprimez sur du papier à en-tête, l'orientation de la page est importante. Utilisez le tableau suivant comme aide lors du chargement de papiers à en-tête dans les sources d'alimentation.

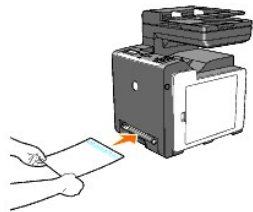
| Source de support d'impression | Face à imprimer | Orientation de la page |
|--------------------------------|--|--|
| Bac 1 | Face vers le haut  | L'en-tête entre en dernier dans l'imprimante |
| Chargeur feuille à feuille | Face vers le bas  | L'en-tête entre en premier dans l'imprimante |

Sélection de papier préperforé

Selon la marque du papier préperforé, le nombre de perforations, l'emplacement des perforations et les techniques de fabrication peuvent varier. Cependant il peut ou ne peut pas être possible d'imprimer sur le papier selon l'emplacement des trous dans le papier.

Pour sélectionner et utiliser du papier préperforé :

- 1 Testez le papier de plusieurs fabricants avant de commander et d'utiliser de grandes quantités de papier préperforé.
- 1 Le papier doit être perforé par le fabricant. Les trous ne peuvent être percés dans le papier déjà conditionné en rames. Si vous percez vous-même le papier, plusieurs feuilles risquent de pénétrer en même temps dans l'imprimante. Une telle opération pourrait entraîner un bourrage papier.
- 1 Le papier préperforé est susceptible de contenir davantage de poussière de papier que le papier standard. Il est possible que l'imprimante nécessite un nettoyage plus fréquent et que la fiabilité de l'alimentation ne soit pas aussi bonne que lors de l'utilisation de papier standard.
- 1 Les exigences de grammage pour le papier préperforé sont les mêmes que pour le papier non perforé.

Enveloppes

Selon les enveloppes choisies, il est possible qu'un froissement se produise à des degrés divers. Avant de procéder à l'achat de quantités importantes de support d'impression, il vous est recommandé d'effectuer une impression sur un échantillon. Pour obtenir des instructions relatives au chargement des enveloppes, reportez-vous à la section "[Chargement du support d'impression dans le Bac 1](#)" ou à la section "[Chargement du chargeur feuille à feuille](#)".

Lors de l'impression sur des enveloppes :

- 1 Utilisez uniquement des enveloppes de qualité supérieure conçues pour l'utilisation dans les imprimantes laser.
- 1 Réglez la source de support d'impression sur le chargeur feuille à feuille ou le bac 1. Réglez le type de papier sur **Enveloppe** et sélectionnez la taille d'enveloppe correcte dans le pilote d'impression.
- 1 Pour obtenir un niveau de performance optimal, utilisez des enveloppes papier 75 g/m². Vous pouvez utiliser des enveloppes disposant d'un grammage de 105 g/m² maximum avec le chargeur d'enveloppes dans la mesure où la teneur en coton est inférieure ou égale à 25 %. Le grammage des enveloppes dont la teneur en coton est égale à 100 % ne doit pas dépasser 90 g/m².
- 1 Utilisez uniquement des enveloppes en bon état qui viennent d'être déballées.
- 1 Utilisez des enveloppes qui peuvent résister à une température de 205°C sans se sceller, se recourber de manière excessive, se froisser ou libérer des émanations dangereuses. Si vous ne savez pas quel type d'enveloppe utiliser, contactez votre fournisseur d'enveloppes.
- 1 Ajustez le guide afin qu'il corresponde à la largeur des enveloppes.

- 1 Pour charger une enveloppe dans le chargeur feuille à feuille, insérez-la en fermant les rabats, le côté court entrant en premier dans l'imprimante. Le côté à imprimer doit être placé face vers le bas.
 - 1 Pour obtenir des instructions relatives au chargement des enveloppes, reportez-vous à la section "[Chargement du support d'impression dans le Bac 1](#)" ou à la section "[Chargement du chargeur feuille à feuille](#)".
 - 1 Utilisez uniquement un format d'enveloppe lors du même travail d'impression.
 - 1 Assurez-vous que le taux d'humidité est faible. Une humidité élevée (supérieure à 60 %) associée à des températures d'impression importantes risque de sceller les enveloppes.
 - 1 Pour obtenir un niveau de performance optimal, n'utilisez pas d'enveloppes :
 - o trop recourbées ou pliées,
 - o qui adhèrent les unes aux autres ou qui sont endommagées d'une manière quelconque,
 - o disposant de fenêtres, d'orifices, de perforations, de zones découpées ou de gaufrage,
 - o dotées d'agrafes, de liens ou de trombones métalliques,
 - o qui s'assemblent,
 - o préaffranchies,
 - o présentant une bande adhésive exposée lorsque le rabat est en position scellée ou fermée,
 - o présentant des bords irréguliers ou des coins pliés,
 - o présentant une finition grossière, irrégulière ou vergée.
-

Étiquettes

Votre imprimante prend en charge de nombreuses étiquettes conçues pour être utilisées avec les imprimantes laser. Les parties adhésives, la face (support d'impression) et les revêtements des étiquettes doivent pouvoir résister à une température de 205°C et à une pression de 25 psi. Avant de procéder à l'achat de quantités importantes de support d'impression, il vous est recommandé d'effectuer une impression sur un échantillon.

Lors de l'impression sur des étiquettes :

- 1 Configurez le type de papier sur **Étiquette** à partir du pilote d'impression.
 - 1 Ne chargez pas les étiquettes dans le même bac que le papier. Une telle opération pourrait entraîner un bourrage papier.
 - 1 N'utilisez pas de feuilles d'étiquettes avec support lisse.
 - 1 N'imprimez pas à moins de 1 mm de la découpe.
 - 1 Utilisez des feuilles d'étiquettes complètes. Les étiquettes des feuilles partiellement utilisées risquent en effet de se décoller pendant l'impression et d'entraîner un bourrage. Les feuilles partiellement utilisées salissent également votre imprimante et votre cartouche avec de l'adhésif. Elles peuvent ainsi conduire à l'annulation de vos garanties relatives à l'imprimante et à la cartouche.
 - 1 Utilisez des étiquettes qui peuvent résister à une température de 205°C sans se sceller, se recourber de manière excessive, se froisser ou libérer des émanations dangereuses.
 - 1 N'imprimez pas à moins de 1 mm du bord de l'étiquette, des perforations ou entre les découpes de l'étiquette.
 - 1 N'utilisez pas de feuilles d'étiquettes dont les bords présentent des traces d'adhésif. Il est recommandé que le revêtement de la zone de l'adhésif soit d'au moins à 1 mm des bords. L'adhésif contamine votre imprimante et peut entraîner l'annulation de votre garantie.
 - 1 S'il n'est pas possible d'appliquer un revêtement de zone sur l'adhésif, une bande de 3 mm doit être détachée sur la longueur du bord d'entraînement. Veillez à utiliser de l'adhésif qui ne suinte pas.
 - 1 Détachez une bande de 3 mm sur la longueur du bord d'entraînement afin d'éviter que les étiquettes ne se décollent à l'intérieur de l'imprimante.
 - 1 Nous vous recommandons d'utiliser l'orientation Portrait, particulièrement si vous imprimez des codes barres.
 - 1 N'utilisez pas d'étiquettes dont l'adhésif est apparent.
-

Stockage des supports d'impression

Les instructions suivantes permettront de procéder à un stockage correct des supports d'impression et d'éviter ainsi tout problème d'alimentation des supports et de qualité d'impression irrégulière.

- 1 Pour obtenir des résultats optimaux, stockez le support d'impression dans un environnement où la température est d'environ 21°C et où l'humidité relative est de 40 %.
 - 1 Déposez les cartons des supports d'impression sur une palette ou une étagère, plutôt qu'à même le sol.
 - 1 Si vous stockez des ramettes individuelles de supports d'impression hors du carton d'origine, assurez-vous qu'elles reposent sur une surface plane afin d'éviter tout recourbement des bords.
 - 1 Ne placez rien sur les ramettes des supports d'impression.
-

Identification des Sources de support d'impression et spécifications

Les tableaux suivantes fournissent des informations relatives aux sources d'alimentation standard et optionnelles.

Tailles de papier prises en charge

| Taille du papier | Chargeur feuille à feuille | Bac 1 |
|-------------------------------|----------------------------|-------|
| A4 (210x297 mm) | O | O |
| B5 (182x257 mm) | O | O |
| A5 (148x210 mm) | O | O |
| C5 (162x229mm) | O | O |
| Monarch (3,875 x 7,5 p) | O | O |
| Enveloppe #10 (4,125 x 9,5 p) | O | O |
| DL(110x220mm) | O | O |
| Lettre (8,5 x 11 p) | O | O |
| Légal (8,5 x 14 p) | O | O |
| Folio (8,5 x 13 p) | O | O |
| Executive (7,25 x 10,5 p) | O | O |
| Personnalisé* | O | O |

*Personnalisé : 76,2 et 215,9 mm ou entre 3,00 et 8,5 pouces
127,0 et 355,6 mm ou entre 5,00 et 14,00 pouces.

Types de papier pris en charge

| Type de papier | Impression une face | | Impression recto / verso | |
|-------------------------------|----------------------------|-------|----------------------------|-------|
| | Chargeur feuille à feuille | Bac 1 | Chargeur feuille à feuille | Bac 1 |
| Ordinaire | O* | O* | O* | O* |
| Ordinaire - Face 2 | O | O | N | N |
| Ordinaire épais | O | O | O | O |
| Ordinaire épais - Face 2 | O | O | N | N |
| Recyclé | O | O | O | O |
| Recyclé - Face 2 | O | O | N | N |
| Étiquette | O | O | N | N |
| Couvertures | O | O | O | O |
| Couvertures - Face 2 | O | O | N | N |
| Couvertures épais | O | O | O | N |
| Couvertures épaisses - Face 2 | O | N | N | N |
| Enveloppe | O | O | N | N |
| Couché | O | N | O | N |
| Couché - Face 2 | O | N | N | N |
| Couché épais | O | N | N | N |

* Les valeurs signalées par un astérisque (*) correspondent aux réglages du menu par défaut en usine.

Spécifications du type de papier

| Type de papier | Poids (grammes) | Remarques |
|-------------------|--------------------------|---|
| Ordinaire | 60-90 | - |
| Ordinaire épais | 80/90-105 | - |
| Couvertures | 106-163 | - |
| Couvertures épais | 164-216 | - |
| Couché | 106-163 (faible vitesse) | Le papier pour imprimante à jet d'encre ne peut pas être utilisé. |
| Couché épais | 164-216 (faible vitesse) | Le papier pour imprimante à jet d'encre ne peut pas être utilisé. |
| Étiquette | 3R97408 | Le papier pour imprimante à jet d'encre ne peut pas être utilisé. |
| Enveloppe | - | - |

